

Katalog 2023+

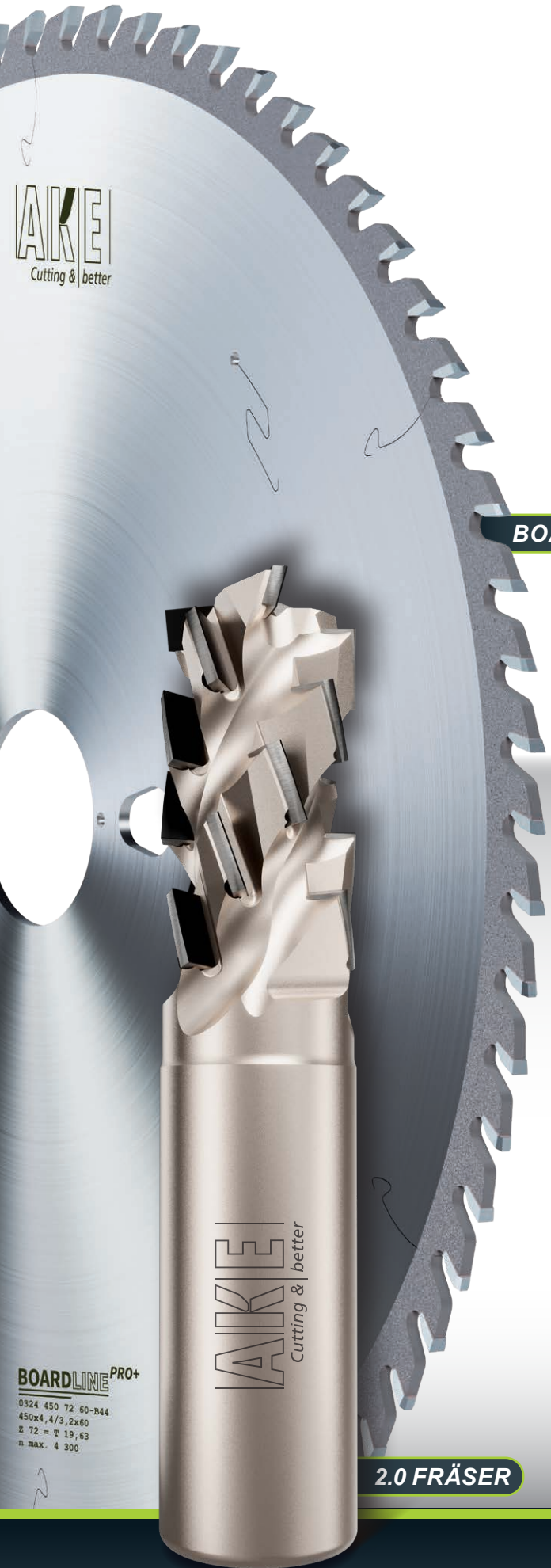

BOARDLINE



STAUBDICHT



HPL

2.0 FRÄSER

BOARDLINE PRO+

0324 450 72 60-B44
450x4,4/3,2x60
Σ 72 = T 19,63
n max. 4 300

INNOVATION FOR YOUR SUCCESS.

AKE ist ein familiengeführtes, mittelständisches Unternehmen mit internationaler Ausrichtung. Unsere Aufstellung bietet unseren Kunden entscheidende Vorteile. Sie finden die Vielfalt und Kompetenz eines Großen und profitieren von der Schnelligkeit und Flexibilität eines Kleinen. Unsere Spezialisierung, die sprichwörtliche Präzision, die Innovationsfreude und ein immenser Erfahrungsschatz, bringen unsere Kunden an die Spitze.

Seit der Gründung durch Albert Knebel 1960 vor über 60 Jahren, steht AKE für höchste Qualität bei Industrie und Handwerk. Heute ist AKE einer der weltweit führenden Hersteller von Kreissägeblättern und Fräswerkzeugen.

Ob individuelle Werkzeuge oder anspruchsvollste Standards: Die Lösung heißt AKE.



Preisgruppen in diesem Katalog

01
02
03
5A
8B



Legende

Abkürzung	Bezeichnung	Abkürzung	Bezeichnung
Abb.	Abbildung	MAN	Manueller Vorschub
AW	Achswinkel	Maschine	Geeignet für Maschinen des Herstellers
a. A.	Auf Anfrage	MEC	Mechanischer Vorschub
B	Schnittbreite	min ⁻¹	Umdrehungen pro Minute
b	Grundkörperdicke	mm	Millimeter
b ₁	Bunddicke	n	Drehzahl
BH	Bestückungshöhe	n (max)	Maximale zulässige Drehzahl
D	Werkzeugdurchmesser	NEU	Neuer Artikel
d	Bohrungsdurchmesser	NL	Mitnehmerbohrung
d (max)	Maximaler Bohrungsdurchmesser	NLK	Kombi-Mitnehmerbohrungen 2/7/42 + 2/9/46,5 + 2/10/60
D1	Basisdurchmesser	PT max	Maximal nutzbare Profilbreite
DKN	Doppelkeilnut	R	Radius
DP	Polykristalliner Diamant bestückt	re	rechtsdrehend
E	Zahnform einseitig Spitz	re / li	Drehrichtung
F	Flachzahn	RS	Räumschneiden
FFT	Flach-Flach-Trapezzahn	S	Schaft
FLDmax	Maximal verwendbarer Flanschdurchmesser	SDB	Spandickenbegrenzt
FS	Flachzahn mit wechselseitiger Fase	SK	Steilkegel
FT	Flach-Trapezzahn	SP	Niedriglegierter Werkzeugstahl
FW	FlexWing. Variable Spanraumgeometrie	SW	Schlüsselweite
H	Schnitthöhe bei abgesetzten Grundkörper	T	Trapezzahn
HDF	Hohl-Dach-Flachzahn	TT	Trapez-Trapezzahn
HFFT	Hohl-Flach-Flach-Trapezzahn	UZ	Uhrzeigersinn
HFT	Hohl-Flach-Trapezzahn	V	Vorschneider
HL	Hochlegierter Werkzeugstahl	VE	Verpackungseinheit
HS	Hochleistungs-Schnellschnittstahl	Vf	Vorschubgeschwindigkeit
HSK	Hohlschaftkegel	W	Wechselzahn
HW	Hartmetallbestückt	W/FA	Wechselzahn mit Fase
KN	Keilnut	Z	Zähnezahl
KS	Kühlschlitz	Z / AS	Zähnezahl / Anzahl Schneiden
L1	Gesamtlänge	⊖	So lange Vorrat reicht
L2	Nutzlänge	○	Auf Anfrage
li	linksdrehend	°	Grad
LZ	Lieferzeit	♪	Soundstar
m/min	Meter pro Minute	6kt.	Sechskant



Inhalt

Katalog 2023+

Produktkategorie	Seite
Vorspann	2-5
Sonder-Werkzeuiglösungen	6-7
Real-Time-Analyser	8-9
Kreissägeblätter	10-151
DP-Werkzeuge	152-219
Zerspaner	220-237
Schaftfräser.....	238-291
Bohrungsfräser.....	292-321
Bohrer.....	322-355
Messer	356-389
Spannsysteme	390-425
Zubehör	426-440



Innovation und Erfahrung für den Erfolg unserer Kunden

Ihr Traditionsunternehmen AKE

Das kann AKE:

Ein Produkt kann nur so gut sein, wie die Menschen, die dahinter stehen. AKE versteht sich auf die Herstellung von Kreissägeblättern und Fräs Werkzeugen wie kaum ein anderer. Tief verwurzelt ist das Know-how, das an keiner Stelle aus der Hand gegeben wird. Eine Garantie für höchste Qualität. Einen hohen Standard zu setzen für Industrie, Handwerk und ambitionierte Heimwerker ist eine Sache, AKE geht aber noch einen Schritt weiter: Wir erarbeiten mit unseren Kunden individuell abgestimmte Lösungen.

Höchste Qualität



*... von der Fertigung bis
zum Präzisionswerkzeug.*

Fokussiertes Wissen für beste Lösungen

Wenn bei AKE ein Werkzeug entsteht, dann können Sie die gesamte Entstehungsgeschichte vom Rohmaterial bis zum High-Tech-Werkzeug im Haus verfolgen. Wir haben unsere Qualität im wahrsten Sinne des Wortes „selbst in der Hand“ und können unseren Kunden mit einem Spezialteam von Anwendungstechnikern einmalige Lösungen bieten.

Immer ein perfektes Schnittergebnis Holz, Metall, Kunststoff und Verbundwerkstoffe

Sie werden es kaum glauben, was Sägeblätter und Werkzeuge aus dem Hause AKE schon alles bearbeitet haben. Der Anspruch der Kunden war aber stets gleich: Beste Ergebnisse bei höchster Wirtschaftlichkeit. Abgerundet wird dies bei AKE durch eine individuelle Beratung, kompetente Anwendungstechnik und einen hauseigenen Schleif- und Reparaturservice.

Das Detail macht den Unterschied. Neueste Technologie für höchste Präzision

Dass ein Werkzeug rund läuft, scharf ist und standhaft bleibt sind klare Anforderungen. Welche Anstrengungen hinter einem Qualitätswerkzeug stehen, um diese Anforderungen zu erfüllen, sieht man nicht auf den ersten Blick. Man erlebt es bei der Anwendung. AKE-Produkte bestehen härteste Industrieinsätze und machen sich aufgrund ihrer Beständigkeit immer bezahlt.



„Think global - act local“
Ihr Traditionsunternehmen AKE

Das ist AKE:

Seit über 60 Jahren steht AKE für höchste Qualität bei Industrie und Handwerk. Heute ist AKE einer der weltweit führenden Hersteller von Kreissägeblättern und Fräsworkzeugen. Als familiengeführtes, mittelständisches Unternehmen mit internationaler Ausrichtung, bietet AKE seinen Kunden die Vielfalt und Kompetenz eines Großen und die Schnelligkeit und Flexibilität eines Kleinen. Die Spezialisierung, die sprichwörtliche Präzision, die Innovationsfreude und ein immenser Erfahrungsschatz, bringen AKE-Kunden an die Spitze.

Ob individuelle Werkzeuge oder anspruchsvollste Standards: Die Lösung heißt AKE.



Stammsitz in Balingen (Baden-Württemberg)

Cutting & better

Mehr als nur ein sauberer Schnitt

Wir lassen unsere Kunden nicht alleine mit einem Produkt. Höchste Zufriedenheit erhält man durch intensive Kommunikation und einem daraus resultierenden tiefen Verständnis füreinander. Das Bestreben, immer das Beste für den Kunden zu geben und immer einen Schritt voraus zu sein, drückt sich in „Cutting & better“ aus. **Für die Kunden heißt das „feel better“ und „be better“ mit AKE.**

Innovation als essentieller Erfolgsfaktor

Mit der Zerspanung 2.0 „erfindet“ AKE das Sägen neu



Was die Zerspanung 2.0 so besonders macht, ist die revolutionäre Herangehensweise an die Art der Zerspanung. Ob bei Kreissägeblättern, wie der SuperSilent oder den Fräsworkzeugen Z3 und Harmony. Alle Produkte haben eines gemeinsam: Die Art der Zerspanung ist eine völlig andere. Hierzu wurde die Werkzeugauslegung grundlegend überarbeitet, um eine Mehrfachzerspanung zu vermeiden. Dabei haben wir immer ein Ziel: Einzigartige Vorteile für unsere Kunden zu schaffen.



2013
SuperSilent



2015
DP-Fräser HARMONY 2.0



2015
DP-Oberfräser Z3

**AKE Knebel GmbH & Co. KG**

Hölzlestraße 14 + 16
72336 Balingen

P.O. Box 10 05 63
72305 Balingen

Telefon: +49 7433 | 261-0
E-Mail: info@ake.de
Website: www.ake.de

**AKE Knebel GmbH & Co. KG**

Niederlassung Rietberg

Konrad-Adenauer-Straße 32
33397 Rietberg

Telefon: +49 5244 | 9 20 20
E-Mail: info@ake.de
Website: www.ake.de

**AKE Knebel GmbH & Co. KG**

Niederlassung Prien

Am Mühlbach 6
83209 Prien

Telefon: +49 8051 | 96 56 78 0
E-Mail: info@ake.de
Website: www.ake.de

AKE-Partner - weltweit

**Australien**

Salestech Pty Ltd
13/148 Chesterville Road
AUS - Moorabbin, 3189 Victoria
Telefon: +61 03 95 53 18 83
E-Mail: sales@akesalestech.com.au

**Belgien**

Maes Jonker
Lodewijk de Raetlaan 41
8870 Izegem
Telefon: +32 51 31 73 20
E-Mail: info@maesjonker.eu
Website: www.maesjonker.eu

**Bosnien Herzegowina**

Techwork d.o.o.
Rostovska b.b.
70230 Bugojno
Telefon: +387 30 250 095
E-Mail: info@techwork.ba
Website: www.ake.de

**Bulgarien**

ROSI Ltd.
Promishlena 43 Str., kv. Industrialen
6000 Stara Zagora
Telefon: +359 42/660 -773
E-Mail: rosi@rosi.bg
Website: www.rosi.bg

**Kanada**

NAP Gladu
2115 Rue St-Césaire
CDN-Marieville, QC J3M 1E5
Telefon: +1 450 4 60 44 81
E-Mail: gladu@napgladu.com
Website: www.napgladu.com

**Chile**

Ingemad
Ingeniería de Maderas Com. e Ind. Ltda.
Av. Einstein 716 – Recoleta
C.P. 8431554 Santiago
Telefon: +562 2622 53 33
E-Mail: info@ingemad.cl
Website: www.ingemad.cl

**China**

AKE Precision Tooling
(TaiCang) Co. Ltd.
1st Floor, Building 2, Hongliang Industry Park
1st Outer Ring Road
215400 TaiCang, JiangSu Province
P.R. China
Telefon: +86 0 5 12 53 18 51 51
E-Mail: info@aketools.com
Website: www.aketools.com

**Estland**

AKE Baltic, UAB
Bokšto g. 2B
80203 Bubiai, Šiaulių r. sav.
Telefon: +370 41 54 51 57
Website: www.akebaltic.lt

**Frankreich**

AKE France
B.P. 228 ZI Nord
27, Rue de l'Industrie
67406 Illkirch-Cedex
Telefon: +33 388 67 47 10
E-Mail: ake-france@ake.de
Website: www.ake.de

**Großbritannien**

Allied Tooling Ltd.
Unit 2, 19 Willis Way
Poole, Dorset
BH15 3SS, GB
Telefon: +44 0 1202 67 57 67
E-Mail: sales@alliedtooling.com
Website: www.alliedtooling.com

**Indien**

Shreepal Green Futures Pvt Ltd.
5, Kamala Arcade , Sector 30
Gothivali, Plot No A 3+4, Rabale West
New Mumbai -400701
Maharashtra
Telefon: +91 720 80 16 114
E-Mail: info@shreepal.in

**Indonesien**

AKE Prima Sejahtera
Jalan Agung Utara 1 Blok A2 No.27
Jakarta Utara 14350
Telefon: +62 21 64 71 78 50 /78 51
E-Mail: akeps@cdn.net.id

**Italien**

AKE Italia s.r.l.
Via Divisione Acqui, 117
61122 - Pesaro (PU)
Telefon: +39 0721 582 531
E-Mail: ake-italia@ake.biz
Website: www.ake-italia.it

**Kolumbien**

Eurosierras S.A.S
CRA 44A 31-112 Sector Almacentro
050015 Medellín, Colombia
Telefon: +574 322 9108
Website: www.eurosierras.com

**Kroatien**

Techwork d.o.o.
Rostovska b.b.
70230 Bugojno
Telefon: +387 30 250 095
E-Mail: info@techwork.ba
Website: www.ake.de

**Lettland**

AKE Baltic, UAB
Bokšto g. 2B
80203 Bubiai, Šiaulių r. sav.
Telefon: +370 41 54 51 57
Website: www.akebaltic.lt

**Libanon**

Machines Accessories & Parts International
Ground Floor, Section#5, Baaklini Center,
New Rawda Industrial Area, Lebanon
Mobil: +961 39 98 088
E-Mail: sales@map-int.net
Website: www.map-int.net



Litauen

AKE Baltic, UAB
Bokšto g. 2B
80203 Bubiai, Šiaulių r. sav.
Telefon: +370 41 54 51 57
Website: www.akebaltic.lt



Malaysia

AKE Wood-Tech Sdn Bhd
No.5, Jalan Taming 2A
Taming Jaya Industrial Park
43300 Balakong,
Selangor Darul Ehsan
Telefon: +603 8962 19 98
E-Mail: info@woodtech.com.my
Website: www.woodtech.com.my



Niederlande

Trasco B.V. Heusing 15
4817 ZB Breda
Telefon: +31 76 30 30 320
E-Mail: info@trasco.nl



Norwegen

Sandsje-Hvitsten AS
Lillevarskogen 6
3160 Stokke
Telefon: +47 3333 54 88
E-Mail: magne@shv.no
Website: www.shv.no



Österreich

SPERL Werkzeugtechnik GmbH & Co. KG
Kaplanstraße 11
4600 Wels
Telefon: +43 (7242) 42812
E-Mail: office@sperl-werkzeugtechnik.at
Website: www.sperl-werkzeugtechnik.at



Peru

VITEMAQ EIRL
Jr Los Damascos,
- Resid. Monterrico 215
La Molina - Lima 12
Telefon: +51 1 4366510
E-Mail: info@vitemaq.com
Website: www.vitemaq.com



Polen

AKE Polska Sp. zo.o.
98400 Wieruszów
ul. Witosa 7
Telefon: +48 62 7 83 22 00
E-Mail: ake@ake.pl



Rumänien

S. C. AKE Tools S. R. L.
440122 Satu Mare
Str. Aurel Vlaicu Nr. 72
Telefon: +40 261 71 55 42
E-Mail: akeromania@ake.biz



Russland

AKE RUS
Polustrovsky Avenue 28-Zh, office 18
195197 St. Petersburg
Telefon: +7 812 347-84-90
E-Mail: info@ake-rus.ru
Website: www.ake-rus.ru



Schweden

Sollefteå Slipservice AB
Västerstrinne 217
SE-881 92 Sollefteå
Telefon: +46 0 62057110
E-Mail: info@slipservice.com
Website: www.slipservice.com



Schweiz

Sigrist & Müller AG
Werkzeug- und Maschinenfabrik
Postfach 8197 Rafz
Telefon: +41 43 4 33 30 80
E-Mail: info@saturn-rafz.ch
Website: www.saturn-rafz.ch



Serbien

AKE-Djantar d. o. o.
24300 Backa Topola
Glavna 60
Telefon: +381 24 71 58 49
E-Mail: ake@ake-djantar.com



Slowakei

AKE Slovensko s.r.o.
nam.Priatelstva 39B/5541
92901 Dunajská Streda
Telefon: +42 1 3 15 50 59 01
E-Mail: info@ake.sk



Slowenien

Techwork d.o.o.
Rostovska b.b.
70230 Bugojno
Telefon: +387 30 250 095
E-Mail: info@techwork.ba
Website: www.ake.de



Spanien

VAIFER SOLUTIONS, S.L.
C/Uzbina 24, Pabellon C-7
01015 VITORIA-Gasteiz
Telefon: +34 945 122 999
E-mail: vaifer@vaifer.com
Website: www.vaifer.com



Südafrika

Nukor Sawmilling (PTY) LTD
P.O. Box 34567
Jeppesstown 2043, South Africa
Primary Industry
Telefon: +27 11 610 2000
E-mail: sawmilling@nukor.co.za
Website: www.nukor.co.za



Thailand

AKE Technology Co., Ltd.
89 Moo 8 T.Krubangluang Latlumkaeo
Pathumthani 12140 Thailand
Telefon: +66 2 004 488 56
E-Mail: ake_technology@yahoo.co.th

Thai Nagoya Machinery Co., Ltd.
232 Soi Sathupradit 57, Sathupradit Rd.,
Bang Pong Pang Yannawa
Bangkok 10120 Thailand
Telefon: +66 2 683 3014 7
E-Mail: thainagoya@hotmail.com



Tschechische Republik

AKE CZ s.r.o.
Druzstevni 104
CZ-27341 Cvrctovice
Telefon: +420 728 873 546
E-Mail: info@ake.cz
Website: www.ake.cz



Ungarn

AKE Hungária Kft.
H-9700 Szombathely
Vásártér u. 12.
Telefon: +36 30 30 30 520
E-Mail: akehungaria@ake.hu
Website: www.ake.hu



USA

NAP Gladu
1180 Wernsing Road
USA-Jasper, IN 47546
Telefon: +1 800 45 77 468
E-Mail: sales@napgladu.com
Website: www.napgladu.com



Vereinigte Arabische Emirate

German Tech Machinery LLC
Ras Al Khor Ind. Area 2, 113085
Dubai, United Arab Emirates
Telefon: +97 14 33 33 082
Website: www.germantechmachinery.com



Belarus

OOO „ARKalmaz“
ul. Gerasimovicha 1
230011 Grodno, Belarus
Telefon: +375 152 526691
E-Mail: almaz-grodno@mail.ru
Website: www.arkalmaz.by

Aluminium



Die optimierte Zahnform des Sägeblatts sorgt für kurze Späne und erhöht die Maschinenverfügbarkeit durch Vermeidung von Störungen:

- Kurze Späne statt lange „Fäden“ und „Wollknäuel“

Unsere Fräser, Bohrer und Senker erlauben eine hochwertige Bearbeitung.

- Mit engen Toleranzen
- Mit und ohne Beschichtung



Dämmstoff

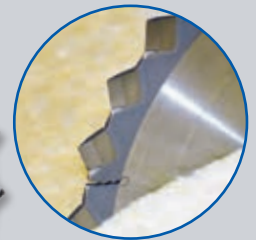
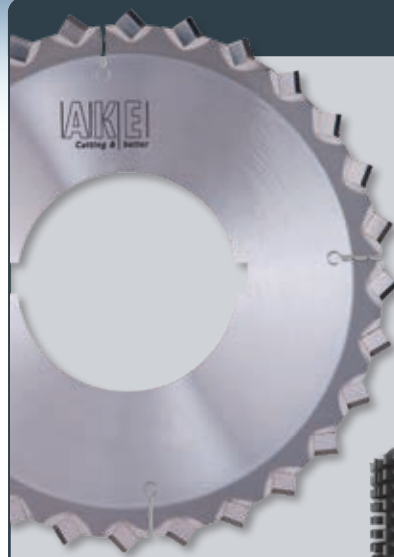

Schneiden, fügen und profilieren von Dämmstoff-Materialien in allen Dichten und Dicken.

AKE bietet auf Anfrage spezielle Sägeblätter und Fräsköpfe an.

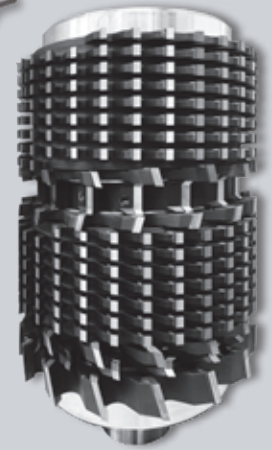

INDIVIDUELLE ANFORDERUNG?

Abrasive Werkstoffe



Mit maßgeschneiderten Zerspanern werden in allen Anwendungen „meilenweite“ Standwege erreicht. Mit reduzierten Stillstandzeiten und optimierten Kosten für:

- Abrasive Werkstoffe
- Mit Furnierüberständen

Extreme Abmessungen

Wir können von ganz klein bis ganz groß:

- Min. 50 mm
- Max. 2.000 mm
- DP
- HW

Einsatzgebiete:

- Kleine Kreissägeblätter: z.B. Nutsägen
- Große Kreissägeblätter: Rundholzplatz (Kappen), Aluminium- und Stahlverarbeitung, in der Papierindustrie

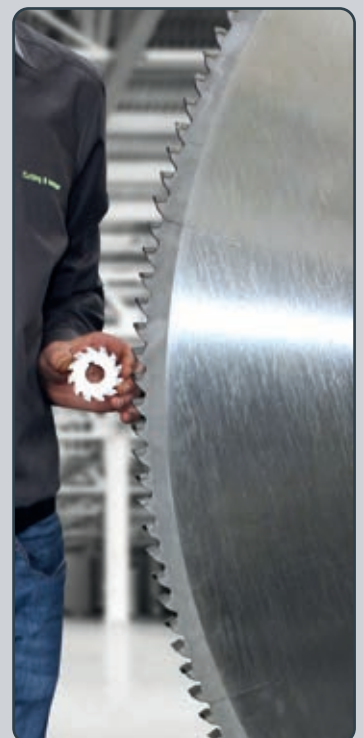

Rohholz

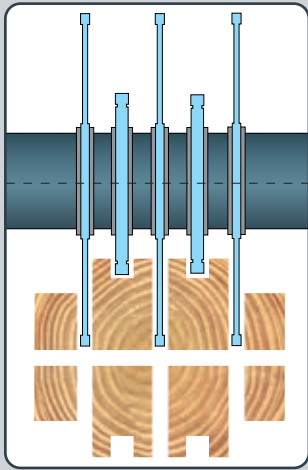

Mit unseren weltweit bewährten Sägeblättern, kombiniert mit speziellen Werkzeugen, werden Zeit und Kosten eingespart bei:

- Trennen und Nuten
- einwelligen und doppelwelligen Anlagen
- wählbaren Nuttiefen und -breiten
- unterschiedliche Anzahl von Nuten
- individueller Abstimmung des Vorschubs



Anti-Fingerprint



Mit dem richtigen Werkzeug wird auch in Anti-Fingerprint-Materialien eine saubere Schnittkante erzeugt:

- Keine Weißbildung an der Schnittkante
- Feinste ausrissfreie Schnitte durch spezielle Zahngeometrien
- DP-Schneiden für lange Standzeiten
- Für Formatkreissägen, CNC-Maschinen und Plattenaufteilsägen geeignet

WIR HABEN DIE LÖSUNG!

AKE

Cutting & better

Fügen & Profilieren



Durch Kombination von Füge- und Profil-Werkzeugen wird eine besonders wirtschaftliche Fertigung möglich:

- Für Massivholz, Holzwerkstoffe und Kunststoffe
- Verschiedene Spannsysteme möglich
- Durchmesserkonstante Werkzeuglösungen



Absaughauben



In speziellen Anwendungsfällen passen die Standard-Absaughauben nicht.

Mit unseren optimierten Absaughauben können erhebliche Kosten eingespart werden:

- optimierter Späneflug
- saubere Maschine und Produkte
- geringe Doppelzerspannung
- höhere Werkzeug-Standzeiten



Real-Time-Analyser

▶ einstecken ▶ scharf stellen ▶ messen ▶ staunen

Entdecken Sie die Welt des Schleifens

Mit dem Real-Time-Analyser werden kleinste Schleifdetails in voller Brillanz sichtbar. Messaufgaben erledigt er mit hoher Präzision. Eine Bereicherung für jede Produktion und jeden Schleifdienst.

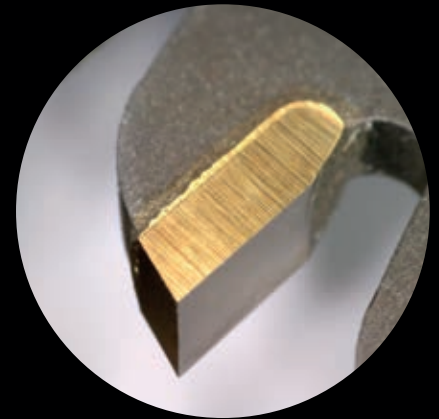

Voller Know-How.

**Zur Visualisierung
und Analyse
unterschiedlicher
Werkzeugtypen**

**—
ob in der Produktion
oder beim Schleifdienst!**

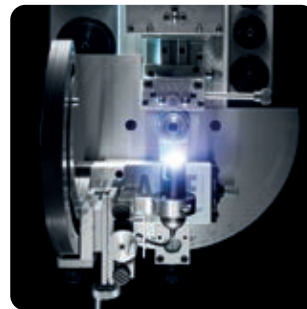

Der Real-Time-Analyser (= RTA) ist ein System zur professionellen Werkzeugvisualisierung gepaart mit einer hochwertigen optischen Messeinheit. Seine modulare Bauweise ermöglicht die Analyse der unterschiedlichsten Werkzeuge. Mit dem RTA lässt sich alles visualisieren, was unter die Lupe passt.

Somit ist er ein vielseitiges Multitalent – konzipiert für den täglichen Einsatz an der (Schleif-)Maschine.

INNOVATION FOR YOUR SUCCESS.
www.ake.de/rta

Der RTA ist präzise, leicht zu bedienen, zuverlässig und zu 100% werkstatttauglich. Mit diesen Merkmalen hat er sich zu einem festen Bestandteil der Prozesskontrollen bei AKE entwickelt. Wir möchten Ihnen die Möglichkeit geben, von unserer Erfahrung zu profitieren und Werkzeuge auf dieselbe Art und Weise zu prüfen, wie wir es tun.

Entdecken Sie die vielseitigen Einsatzmöglichkeiten:

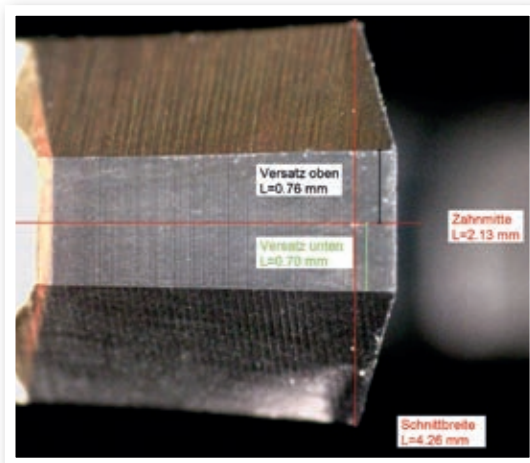

Beispiel Messung Flachanteil

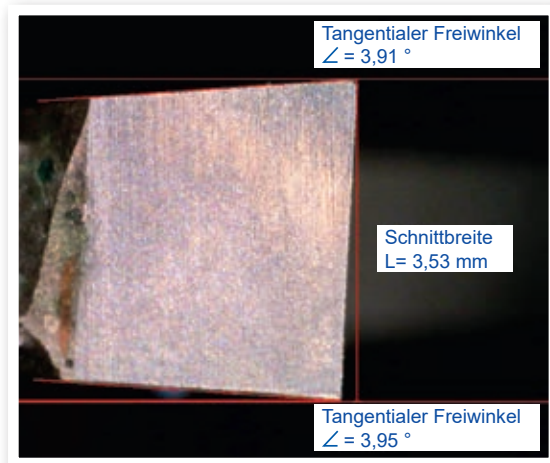

Beispiel Messung Freiwinkel



Real-Time-Analyser				
Name	Winkel	Länge	Radius	Diameter
Winkel 1	16,11	-	-	-
Winkel 2	11,34	-	-	-

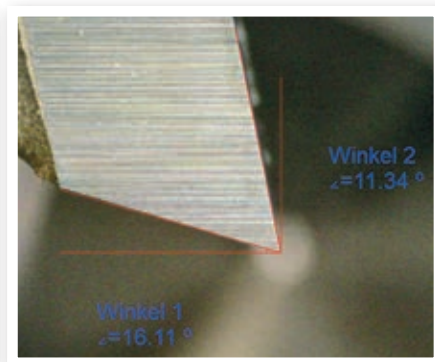

Einfacher Export der gemessenen Daten in Excel: Erstellung von Messprotokollen zur Qualitätssicherung für Sie und Ihre Kunden

Sprechen Sie uns an und konfigurieren Sie sich „Ihren“ RTA!

**Ihre Schleifqualität wird greifbar.
Mit dem RTA**

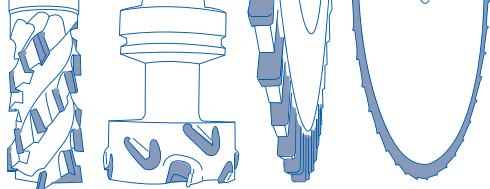

Kreissägeblätter



Inhalt

Kreissägeblätter

Produktkategorie	Type	ab Seite
Technische Informationen Kreissägeblätter		12
Massivholz		14
	0001.....	16
	0003.....	17
	0004.....	18
	0005.....	23
	0007.....	25
	0008.....	26
Universal		27
	0010.....	27
	0012.....	28
	0013.....	29
	0014.....	30
	0015.....	32
	0515.....	33
	0016.....	34
	0039.....	35
	0047.....	39
Holzwerkstoff MAN		42
	0021.....	42
	0221.....	43
	0025.....	44
	0225.....	46
	0027.....	47
Holzwerkstoff MEC		48
	0023.....	49
	Boardline-Familie.....	50
	0024.....	54
	0024B.....	68
	0324.....	72
	0224.....	80
	0428.....	81
Holzwerkstoff Vorritzer		82
	0026A.....	82
	0026B.....	86
	0026C.....	89
	0026D.....	90
Kunststoff		92
	0017.....	92
	0018.....	93
	0020A.....	94
	0020C.....	94
Aluminium		95
	0020DA.....	95
	0040.....	96
	0042.....	100
	0043.....	103
Zerspaner		105
	0030.....	105
	0032.....	106
	109
	0033.....	107
	0452.....	108
Nuter		110
	2351.....	110
	2353.....	110
	2359.....	111
	2360.....	112
	2361.....	113
	2370.....	114
	2373.....	114
Metall		115
	0836.....	115
Zubehör KSB		117
	0590 Reduzierringe.....	117
	8888 Multi-Clean.....	119
Kreissägeblätter nach Durchmesser		120

Werkstoffgruppe	Werkstoffe	Schnittgeschwindigkeit $v_c = \text{m/sec}$	Vorschub / Zahn $f_z = \text{mm/Z}$
Holz- und Holzwerkstoffe	Furniere	70 - 100	0,3 - 0,7
	Furnierte Platten	60 - 90	0,2
	Hartfaserplatten	50 - 80	0,15
	Hartholz, Exotenholz, längs	60 - 100	0,3 - 1,0
	HDF (Hochdichte Faserplatte)	60 - 80	0,1 - 0,3
	MDF (Mitteldichte Faserplatte)	60 - 80	0,1 - 0,3
	OSB (Oriented Strand Board)	60 - 80	0,1 - 0,2
	Pressschichtholz	40 - 65	0,02 - 0,06
	Spanplatte, roh	60 - 80	0,3
	Spanplatte, KU beschichtet	60 - 80	0,15
	Sperrholz, Lagenholz	50 - 80	0,05 - 0,25
	Tischlerplatte (Stabplatte, Stäbchenplatte)	60 - 80	0,1 - 0,2
	Weichfaserplatte	60 - 100	0,2 - 0,4
	Weichholz, längs	60 - 100	0,5 - 2,2
	Weichholz, quer	60 - 100	0,2 - 0,4
Kunststoffe	Duroplaste	60 - 70	0,02 - 0,05
	Elastomere	50 - 65	0,01 - 0,03
	HPL (High-Pressure-Laminate (Schichtstoffplatte)) Trespa®, Resopal®	50 - 70	0,01 - 0,08
	Mineralwerkstoff Corian®, Noblan®, Hi-Macs®, Staron®, Rausolid®	50 - 70	0,02 - 0,04
	Thermoplaste	50 - 65	0,05 - 0,10
Metalle	Al-Knetlegierungen AlMn AlMn ₁ Cu [3003] AlMg AlMg ₂ [5251] AlCuMg AlZnMg ₃ Cu [7022]	2000 - 4800 m/min 2000 - 4000 m/min	0,005 - 0,03 0,02 - 0,07
	Al-Gußlegierungen AlMg ₃ [51300], AlMg ₅ Si [51400]	2000 - 4000 m/min	0,005 - 0,03 0,02 - 0,07
	Al-Gußlegierungen Si AlSi ₂	2000 - 2500 m/min	0,01 - 0,05
	Mg-Knetlegierungen MgMn ₂ [3.3520], MgAl ₂ Zn [3.5312]	2000 - 3500 m/min	0,005 - 0,02 0,01 - 0,05
	Mg-Gußlegierungen Cu58	2000 - 3500 m/min 2000 - 3000 m/min	0,005 - 0,02 0,01 - 0,05
	Kupfer CuZn40Pb, CuZn30	400 - 800 m/min	0,01 0,03 - 0,05
	Messing CuSn ₆ , CuSn ₅ Zn	400 - 800 m/min	0,01 0,03 - 0,05
	Bronze CuSn ₆ , CuSn ₅ Zn	200 - 400 m/min	0,01 - 0,02 0,04 - 0,08
Sonstige	Faserzementplatte Eternit®	20 - 40	0,01 - 0,03
	Gipskarton-Platte Rigips	40 - 65	0,05 - 0,20
	Leiterplatte	45 - 65	0,01 - 0,03
	Perlitbrandschutzplatte	40 - 60	0,05 - 0,20
	Stein- und Glaswolle Rockwool®, Isover®	20 - 45	0,07 - 0,15

Diese Tabelle gibt Aufschluss über den wirtschaftlichen Schnittgeschwindigkeitsbereich von HW-Präzisionskreissägeblättern in Abhängigkeit vom zu bearbeitenden Werkstoff. Bei der Bestimmung des Schnittgeschwindigkeitsbereiches für Verbundwerkstoffe ist grundsätzlich deren abrasivste Komponente ausschlaggebend. Im Mittel können Zahnvorschübe (f_z) von etwa 0,075 mm bei größerer und etwa 0,15 mm bei geringerer Schnitthöhe des zu schneidenden Werkstückes angenommen werden.

Schnittgeschwindigkeit $v_c = \frac{D \cdot \pi \cdot n}{60 \cdot 1000}$ (m/s)

Vorschub je Zahn $f_z = \frac{v_f \cdot 1000}{n \cdot Z}$ (mm/Z)

v_c = Schnittgeschwindigkeit [m/sec]
 D = Sägeblattdurchmesser [mm]
 n = Drehzahl [min^{-1}]
 f_z = Vorschub pro Zahn [mm/z]
 v_f = Vorschubgeschwindigkeit [m/min]
 Z = Zähnezahl

Die auf den Werkzeugen angegebenen höchstzulässigen Drehzahlen n_{max} dürfen in keinem Falle überschritten werden! Sie kennzeichnen die Sicherheitsgrenze; sie sind nicht identisch mit den Drehzahlen, die optimale Wirtschaftlichkeit erbringen.













D mm \ Drehzahl n (/min)	1500	2000	2500	2850	3000	4000	4500	5000	5600	6000	8000	9000	10000	12000	18000
50	4	5	7	7,5	8	11	12	14	14,5	16	22	24	28	32	48
60	5	6	8	9	10	13	14	16	17,5	20	26	28	32	40	56
70	5,5	7	9	10,5	11	15	16,5	18	20,5	22	30	33	36	44	66
80	6,5	8,5	10,5	12	13	17	19	21	23,5	26	34	38	42	52	76
90	7	9,5	12	13,5	14	19	21	24	26,5	28	38	42	48	56	84
100	8	10,5	13	15	16	21	24	26	29	32	42	48	52	54	96
120	9,5	13	16	18	19	26	28	32	35	38	52	56	64	76	112
125	10	13,5	16,5	18,5	19,5	27	29	33	36,5	39	54	59	66	78	118
140	11	15	18	21	22	30	33	36	41	44	60	66	72	88	132
150	12	15,5	19,5	22,5	23,5	31,5	33,5	39	44	47	63	70,5	78,5	94,5	141,5
160	13	17	21	24	26	34	38	42	47	52	67	76	84	104	152
180	14	19	24	27	28	38	42,5	48	53	56	76	85	96	118	170
200	16	21	26	30	32	42	47	52	58,5	64	84	94	104	128	188
225	18	24	30	33,5	36	48	58	60	66	72	96	106	120	144	212
250	20	26	33	37	40	52	59	66	73,5	80	104	118	132	160	236
300	24	31,5	40	45	48	63	71	80	88	96	126	142	160	192	284
350	28	36,5	47	52	56	73	83	94	105	112	146	166	188	224	332
400	32	42	54	60	64	84	94	108	117	128	168	188	216	256	376
450	35,5	47	59	67,5	70,5	94,5	106	118	132	141,6	188	211	236	283	424
500	40	53	67	74,5	80	106	118	134	146,5	160	212	236	268	320	472

- Mineralfaserplatten
- NE-Metalle
Holzwerkstoffe und Kunststoffe
- - - Naturholz (hart)
- // Naturholz (weich)
- Sicherheitsgrenze

	Mustang Standard	Mustang Standard	Mustang Optimal
Ausführung	Grundkörper mit zwei außenliegenden, hartmetallbestückten Räumschneiden	Grundkörper mit drei außenliegenden, hartmetallbestückten Räumschneiden	Grundkörper mit außen- und innenliegenden, hartmetallbestückten Räumschneiden
Werkstoff	Soft Hard	Soft Hard	Soft Hard
	Massivholz - weich bis hart - naturfeucht bis nass	Massivholz - weich bis hart - naturfeucht bis nass	Massivholz - weich bis hart - naturfeucht bis nass
Anwendung	Längsschnitt - bis max. 100 mm Schnitthöhe	Längsschnitt - bis max. 100 mm Schnitthöhe	Längsschnitt - bis max. 150 mm Schnitthöhe



Weitere Informationen:
ake.de/mustang

Mustang Perfekt	Mustang Super	Mustang Extra	
			
Grundkörper mit innenliegenden, hartmetallbestückten Räumschneiden, spandickenbegrenzt	Stabiler Grundkörper mit innenliegenden, hartmetallbestückten Räumschneiden, spandickenbegrenzt, großer Zahnüberstand	Grundkörper mit innenliegenden, hartmetallbestückten Räumschneiden, dünne Schnittbreite	Ausführung
   	 	  	Werkstoff
Massivholz - weich bis hart - trocken bis naturfeucht	Massivholz - weich bis hart	Massivholz - weich bis hart - trocken	
Längsschnitt und Querschnitt	Längsschnitt	Längsschnitt	Anwendung



0001 | Massivholzbearbeitung

Querschnitt



Anwendung: Querschnitt,
Durchlaufkappung (oben liegende Welle)

Werkstoff: Massivholz

Maschine: Pendel- und Radialkappkreissäge

Ausführung: Stabiler Grundkörper, geräuschreduziert
• = vernietet

Zahn: Wechselzahn (W) negativ, HW

Vorschubart: MAN / MEC

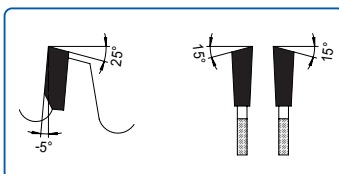

	D mm	B mm	b mm	d mm	NL mm	Z	Zahnform	Bestell-Nr.	Preis [PG 01]
•	350	4,40	2,80	30	NLK	42	W, neg.	0001.350.30	219,90 €
•	400	4,40	2,80	30	NLK	48	W, neg.	0001.400.30	267,40 €
•	450	4,40	2,80	30	NLK	54	W, neg.	0001.450.30	302,80 €
•	500	4,40	2,80	30	NLK	60	W, neg.	0001.500.30	347,90 €
•	520	4,40	2,80	30	NLK	60	W, neg.	0001.520.30	400,40 €
•	550	4,80	3,20	30	NLK	72	W, neg.	0001.550.30	462,40 €
•	600	5,20	3,60	30	NLK	72	W, neg.	0001.600.30	589,00 €

0003 | Massivholzbearbeitung

Spaner- und Profilersegmente



Anwendung: | Profilierung, Längsschnitt
 Werkstoff: | Massivholz
 Maschine: | Profilerlinie
 Ausführung: | Nach Vorgabe des Maschinenherstellers
 Zahn: | Flachzahn (F), HW
 Vorschubart: | MEC

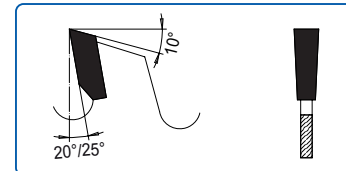
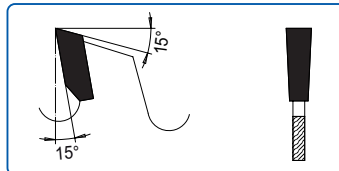

D mm	B mm	b mm	b ₁ mm	d mm	Z	Zahnform	Typ	Re / Li	Bestell-Nr.	Preis [PG 01]
401	3,50	2,50	8,00	200,4	10	F	VPS 28-052 A	li	0003.401.01	208,40 €
401	3,50	2,50	8,00	200,4	10	F	VPS 28-053 A	re	0003.401.02	208,40 €
415	3,50	2,50	8,00	210	11	F	VP 48-08-075	li	0003.415.01	226,10 €
415	3,50	2,50	8,00	210	11	F	VP 48-08-076	re	0003.415.02	226,10 €
555	5,80	5,00		450	19	F	218 954	li, re	0003.555.10	268,40 €
555	6,20	5,00		450	19	F	218 954	li, re	0003.555.11	277,20 €

Weitere Abmessungen sind auf Anfrage lieferbar

0004 | MUSTANG STANDARD

Längsschnitt

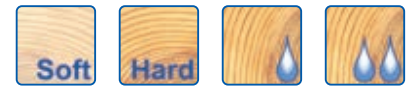

- Anwendung: Längsschnitt, bis max. 100 mm Schnitthöhe
- Werkstoff: Massivholz weich bis hart, naturfeucht bis nass
- Maschine: Vielblattkreissäge einwellig und doppelwellig, Spalteinheit
- Ausführung: Grundkörper mit zwei oder drei außenliegenden, hartmetallbestückten Räumschneiden
- Zahn: Flachzahn (F), HW
- Vorschubart: MEC



Weitere Informationen:
ake.de/mustang

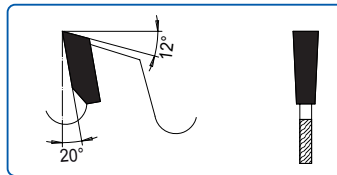

D mm	B mm	b mm	d mm	FLD max mm	KN mm	Maschine	Z / RS	Zahnform	Bestell-Nr.	Preis [PG 01]
210	3,40	2,40	60	90	2/14,5x5,5	Paul	24 + 2	F	0004.210.60	153,20 €
225	2,00	1,40	30-80	120			20 + 2	F	0004.225.30	182,60 €
225	2,00	1,40	70	120	2/20x5		20 + 2	F	0004.225.70	182,60 €
225	2,80	2,00	30-80	120			20 + 2	F	0004.225.31	152,30 €
225	2,80	2,00	70	120	2/20x5		20 + 2	F	0004.225.71	152,30 €
225	4,00	3,00	30-80	115			28 + 2	F	0004.225.72	169,90 €
250	2,80	2,00	30-86	130			16 + 2	F	0004.250.31	141,70 €
250	3,40	2,20	30-86	130			16 + 2	F	0004.250.30	141,70 €
250	3,40	2,20	30-86	130			18 + 2	F	0004.256.30	146,10 €
250	2,80	2,00	60	120			20 + 2	F	0004.250.60	151,10 €
250	3,60	2,40	75	110	2/16,5x5,5	Paul	20 + 2	F	0004.250.75	150,50 €
250	3,20	2,20	30	120			24 + 2	F	0004.254.30	159,90 €
250	3,20	2,20	60	120			24 + 2	F	0004.254.60	159,90 €
250	3,60	2,40	75	110	2/16,5x5,5	Paul	24 + 2	F	0004.251.75	159,30 €
250	4,00	3,00	40	125	2/10x5,5		24 + 2	F	0004.250.42	159,90 €
250	6,00	4,40	40	125	2/10x5,5		24 + 2	F	0004.250.43	175,90 €
250	3,00	2,00	30-80	120			28 + 2	F, SDB	0004.250.03	167,40 €
250	2,00	1,40	80	145	2/20x5		30 + 2	F, SDB	0004.250.02	189,00 €
250	2,60	1,80	80	135	2/20x5		30 + 2	F, SDB	0004.250.80	171,80 €
260	3,40	2,20	30-80	115			20 + 2	F	0004.260.30	171,80 €
280	3,40	2,20	80	130	2/13x5		20 + 2	F	0004.280.80	156,70 €
300	3,40	2,20	30-96	140			18 + 2	F	0004.304.30	152,30 €
300	3,40	2,20	70	140	2/20x5		18 + 2	F	0004.301.70	152,30 €
300	3,40	2,20	30-96	130			18 + 3	F	0004.300.30	166,20 €
300	3,40	2,20	70	130	2/20x5		18 + 3	F	0004.300.70	166,20 €
300	3,40	2,20	30-96	140			22 + 2	F	0004.307.30	175,00 €
300	3,40	2,20	70	140	2/20x5		22 + 2	F	0004.307.70	175,00 €
320	3,40	2,20	30-105	150			20 + 2	F	0004.321.30	194,90 €
350	3,80	2,40	30-105	190			24 + 3	F	0004.350.30	205,40 €
350	3,80	2,40	70	190	2/20x5		24 + 3	F	0004.350.70	205,40 €
400	4,20	2,80	30-105	200			24 + 3	F	0004.400.30	237,50 €

Bohrung und Keilnute nach jeweiliger Maschine inklusive. Bei individueller Auslegung bitte Anfrageformular verwenden.

0004 | MUSTANG OPTIMAL

Längsschnitt



- Anwendung: Längsschnitt
bis max. 150 mm Schnitthöhe
- Werkstoff: Massivholz weich bis hart, naturfeucht bis nass
- Maschine: Vielblattkreissäge einwellig und doppelwellig, Besäumkreissäge
- Ausführung: Grundkörper mit außen- und innenliegenden, hartmetallbestückten Räumschneiden
- Zahn: Flachzahn (F), Wechselzahn (W), HW
- Vorschubart: MEC



Abb.: Flachzahn (F)



Abb.: Wechselzahn (W)

D mm	B mm	b mm	d mm	FLD max mm	KN mm	Maschine	Z / RS	Zahnform	Bestell-Nr.	Preis [PG 01]
300	3,40	2,20	30-100	120			20 + 2 + 2	F	0004.302.00	186,80 €
300	3,40	2,20	80	120	2/13x5	Costa	20 + 2 + 2	F	0004.302.80	186,80 €
300	4,00	2,80	30-100	130			20 + 2 + 2	F	0004.306.00	186,80 €
300	4,00	2,80	75	120	2/16,5x5,5	Paul	20 + 2 + 2	F	0004.300.75	186,80 €
300	3,40	2,20	30-100	130			28 + 2 + 2	F, SDB	0004.300.01	204,40 €
320	3,40	2,20	30-100	135			20 + 2 + 2	F	0004.322.00	222,00 €
320	4,20	2,80	30-100	135			20 + 2 + 2	F	0004.326.00	224,60 €
350	3,60	2,40	30-100	140			20 + 2 + 2	F	0004.352.00	224,60 €
350	4,20	2,80	30-100	140			20 + 2 + 2	F	0004.356.00	224,60 €
350	4,20	2,80	75	120	2/16,5x5,5	Paul	20 + 2 + 2	F	0004.350.75	224,60 €
350	3,60	2,40	30-100	140			28 + 2 + 2	F	0004.350.01	242,20 €
380	3,60	2,40	30-105	150			20 + 2 + 2	F	0004.382.00	236,40 €
380	4,20	2,80	30-105	150			20 + 2 + 2	F	0004.386.00	236,40 €
380	4,60	3,00	75	120	2/16,5x5,5	Paul	20 + 2 + 2	F	0004.380.75	236,40 €
400	4,20	2,80	30-110	160			20 + 2 + 2	F	0004.402.00	244,70 €
425	4,20	2,80	30-105	150			20 + 2 + 2	F	0004.422.00	255,50 €
450	4,60	3,20	30-110	160			20 + 2 + 2	F	0004.452.00	283,00 €
500	4,80	3,40	30-140	180			24 + 2 + 2	F	0004.502.00	331,30 €
500	5,60	4,00	140	190	8/10/165	EWD	54 + 2 + 2	W	0004.500.01	588,70 €
500	5,80	4,00	140	190	8/10/165	EWD	60 + 2 + 2	W	0004.500.02	611,90 €
550	4,80	3,40	30-150	190			24 + 2 + 2 + 2	F	0004.550.00	390,80 €

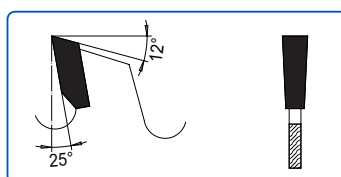
Bohrung und Keilnute nach jeweiliger Maschine inklusive. Bei individueller Auslegung bitte Anfrageformular verwenden.

0004 | MUSTANG EXTRA

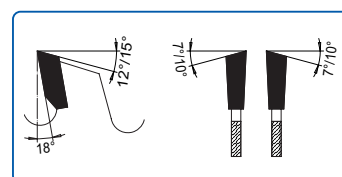
Längsschnitt



- Anwendung: Längsschnitt
- Werkstoff: Massivholz weich bis hart, trocken
- Maschine: Vielblattkreissäge, Spalteinheit
- Ausführung: Grundkörper mit innenliegenden, hartmetallbestückten Räumschneiden, dünne Schnittbreite
- Zahn: Flachzahn (F), Trapezzahn (T), HW
- Vorschubart: MEC



Weitere Informationen:
ake.de/mustang



Abb.: Flachzahn (F)



Abb.: Trapezzahn (T)

D mm	B mm	b mm	d mm	FLD max mm	NL mm	Z / RS	Zahnform	Bestell-Nr.	Preis [PG 01]
200	2,40	1,60	30	80		16 + 2	F	0004.200.30	155,60 €
250	2,00	1,40	40	130	2/10x5,5	24 + 3	T	0004.250.40	187,20 €
300	2,40	1,60	60	130		27 + 3	T	0004.300.60	204,80 €

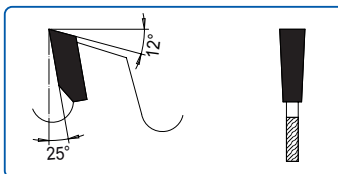
0004 | MUSTANG PERFEKT

Längsschnitt und Querschnitt

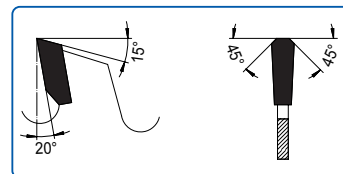

Ausf. Flachzahn, SDB



Ausf. Wechselzahn

- Anwendung: bei Querschnitt (W)
bei Längsschnitt (F) und (W)
- Werkstoff: Massivholz weich bis hart, trocken bis naturfeucht
- Maschine: Vielblattkreissäge, Abbundkreissäge, Formatkreissäge
- Ausführung: Grundkörper mit innenliegenden, hartmetallbestückten Räumscneiden, spandickenbegrenzt (SDB)
- Zahn: Flachzahn (F), Wechselzahn (W), HW
- Vorschubart: MAN / MEC



Abb.: Flachzahn (F)



Abb.: Wechselzahn (W)

Kreissägeblätter nicht abgesetzt

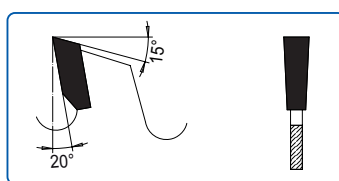
D mm	B mm	b mm	d mm	FLD max mm	NL mm	Maschine	Z / RS	Zahnform	Bestell-Nr.	Preis [PG 01]
300	3,40	2,20	30	120	NLK		24 + 3	W	0004.301.30	179,50 €
350	3,60	2,40	30	140	NLK		16 + 4	F, SDB	0004.351.31	203,50 €
350	3,60	2,40	30	140	NLK		30 + 3	W	0004.351.30	220,40 €
400	4,20	2,80	30	180	NLK		20 + 4	F, SDB	0004.401.31	244,70 €
400	4,20	2,80	30	180	NLK		30 + 3	W	0004.401.30	251,90 €
450	4,20	2,80	30	150	NLK		28 + 4	F, SDB	0004.450.31	264,00 €
450	4,20	2,80	30	180	NLK		36 + 4	W	0004.451.30	281,60 €
500	4,20	2,80	30	190	NLK		32 + 4	F, SDB	0004.500.31	320,60 €
550	5,40	3,60	30	200	NLK		30 + 2 + 2	F, SDB	0004.550.31	390,20 €
640	5,40	3,60	30	200	NLK	Mafell	36 + 2 + 2	F, SDB	0004.640.31	474,20 €
735	6,00	4,40	30	200	2/8,5/90	Hundegger	48 + 2 + 2	W, SDB	0004.735.30	785,30 €
750	6,50	4,50	40	300	2/10,5/60	Schneider	48 + 2 + 2	W, SDB	0004.750.40	824,80 €
800	6,00	4,40	30		2/14/400 4/8,3/90	Hundegger	48 + 2 + 2 + 2	W	0004.800.30	883,40 €

Weitere Abmessungen für Abbundanlagen siehe Type 0014 auf Seite 31

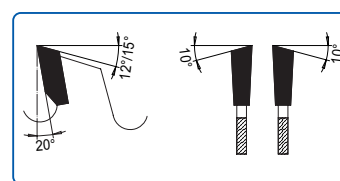
Kreissägeblätter einseitig abgesetzt

D mm	B mm	b mm	d mm	FLD max mm	NL mm	Maschine	Z / RS	Zahnform	Bestell-Nr.	Preis [PG 01]
555	5,20	3,60/6,00	55	135	6/6,6-13,3/75	Weinmann	54 + 2 + 2	W	0004.555.55	881,00 €

0004 | MUSTANG SUPER

Längsschnitt



- Anwendung: Längsschnitt
- Werkstoff: Massivholz weich bis hart
- Maschine: Vielblattkreissäge, Besäumkreissäge
- Ausführung: Stabiler Grundkörper mit innenliegenden, hartmetallbestückten Räumschneiden, spandickenbegrenzt (SDB), großer Zahnüberstand
- Zahn: Flachzahn (F), HW
- Vorschubart: MAN / MEC



Weitere Informationen:
ake.de/mustang



Abb.: Flachzahn (F)

D mm	B mm	b mm	d mm	FLD max mm	KN mm	Z / RS	Zahnform	Bestell-Nr.	Preis [PG 01]
250	4,40	2,80	30	95		18 + 3	F, SDB	0004.253.30	160,70 €
300	4,40	2,80	30	145		20 + 4	F, SDB	0004.303.30	186,80 €
300	4,40	2,80	70	145	2/20x5	20 + 4	F, SDB	0004.303.70	186,80 €
300	4,40	2,80	75	145	2/17x6	20 + 4	F, SDB	0004.303.75	186,80 €
300	4,40	2,80	86	145	1/18x7	20 + 4	F, SDB	0004.303.86	186,80 €
350	5,40	3,40	30-105	150		24 + 4	F, SDB	0004.353.30	244,40 €
400	5,40	3,40	30-105	185		28 + 4	F, SDB	0004.403.30	260,30 €

Bohrung und Keilnute nach jeweiliger Maschine inklusive. Bei individueller Auslegung bitte Anfrageformular verwenden.

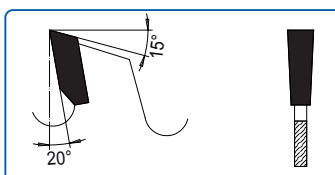

Oxydbeschichtet

Ihre Vorteile auf einen Blick:

- Minimierte Schnittbreite
- Verbesserte Schnittqualität
- Wirtschaftlichkeit

Anwendung: Längsschnitt
 Werkstoff: Massivholz weich bis hart, trocken
 Maschine: Vielblattkreissäge einwellig und doppelwellig, Spalteinheit
 Ausführung: Dünne Schnittbreite, spandickenbegrenzt (SDB); Grundkörper teilweise abgesetzt, stärkere Ausführung als Randsäge; FlexWing (FW): flexible Zahnteilung; teilweise oxydbeschichtet; spezielles Design, geräuschreduziert
 Zahn: Flachzahn (F), Flachzahn mit FlexWing (FW), Wechselzahn mit Fase (W/FA), Trapezzahn (T)
 Vorschubart: MEC



Abb.: Wechselzahn mit Fase (WS)



Abb.: Flachzahn (F), Flachzahn mit FlexWing (FW)

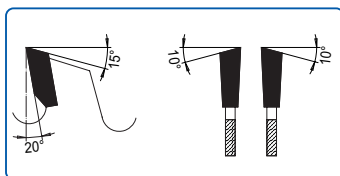

Abb.: Trapezzahn (T)

D mm	B mm	H mm	b mm	d mm	FLD max mm	NL / KS mm	KN mm	Z	Zahnform	oxyd-beschichtet	Bestell-Nr.	Preis [PG 01]
200	4,00		3,00	30				24	F		0005.200.31	166,70 €
200	1,20		0,80	50				28	F	✓	0005.200.50	215,00 €
200	1,50	47	1,1/2,2	60	105			28	F	✓	0005.200.62	290,40 €
220	1,40		1,00	50				33	FW	✓	0005.220.50	228,30 €
220	1,40		1,00	60		3/9/75		33	FW	✓	0005.220.60	228,30 €
225	4,00		3,00	30				28	F		0005.225.30	175,60 €
225	1,70		1,20	60				28	T	✓	0005.225.60	209,90 €
250	2,40		1,60	30				24	F		0005.250.32	133,00 €
250	2,40		1,60	70			2/20x5	24	F		0005.250.72	133,00 €
250	2,80		2,00	70			2/20x5	24	F		0005.250.91	133,00 €
250	1,80		1,20	60				24	W/FA, SDB		0005.250.60	159,60 €
250	1,70	45	1,1/2,5	40	160		2/10x5,5	30	T	✓	0005.250.40	277,90 €
280	2,20		1,40	60				32	W/FA, SDB		0005.280.60	183,50 €
300	2,80		2,00	30	145	KS		28	F		0005.300.31	158,90 €
300	2,80		2,00	70	145	KS	2/20x5	28	F		0005.300.91	158,90 €

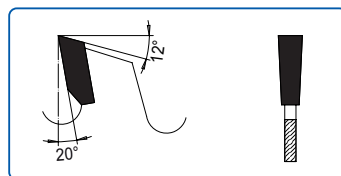
Schraubbüchsen und Hydrobüchsen mit Zwischenringen auf Anfrage

0005 | Massivholzbearbeitung

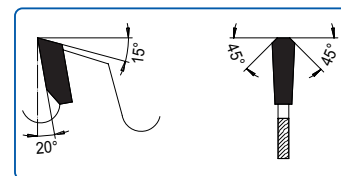
Längsschnitt



- Anwendung: Längsschnitt
- Werkstoff: Massivholz weich bis hart, trocken
- Maschine: Vielblattkreissäge, Formatkreissäge
- Ausführung: Grundkörper teilweise mit Kühlschlitzen (KS), teilweise spandickenbegrenzt (SDB)
- Zahn: Flachzahn (F), Wechselzahn (W), HW
- Vorschubart: MAN / MEC



Abb.: Flachzahn (F)



Abb.: Wechselzahn (W)

D mm	B mm	b mm	d mm	FLD max mm	NL mm	KN mm	KS	Z	Zahnform	Bestell-Nr.	Preis [PG 01]
220	3,60	2,40	30					28	W	0005.220.30	134,70 €
250	2,80	2,00	70			2/20x5		18	F, SDB	0005.252.70	113,00 €
250	3,40	2,20	30					24	F	0005.250.30	119,80 €
260	3,60	2,40	30					28	F	0005.260.30	134,70 €
300	2,80	2,00	30	145			KS	28	F	0005.300.31	158,90 €
300	2,80	2,00	70	145		2/20x5	KS	28	F	0005.300.91	158,90 €
300	3,40	2,20	30	145			KS	20	F, SDB	0005.302.30	136,70 €
300	3,40	2,20	70	145		2/20x5	KS	20	F, SDB	0005.302.70	136,70 €
300	3,40	2,20	30	145			KS	28	F	0005.300.30	154,40 €
300	3,40	2,20	70	155		2/20x5	KS	28	F	0005.300.70	154,40 €
300	3,40	2,20	80	130	2/13/100 4/6,6/95 6/5,5/91	2/18,5x3,5	KS	28	F	0005.300.80*	158,90 €
300	3,40	2,20	80	130	2/13/100 4/6,6/95 6/5,5/91	2/18,5x3,5		28	F	0005.300.84*	158,90 €
300	3,40	2,20	80	130	2/13/100	2/20x5	KS	28	F	0005.300.81*	143,30 €
300	3,80	2,60	80	130	2/13/100 4/6,6/95 6/5,5/91	2/18,5x3,5	KS	36	F	0005.300.82*	182,80 €
300	3,20	2,20	30	140			KS	36	W	0005.301.30	158,80 €
300	4,40	2,80	30					28	F	0005.300.32	168,60 €
350	3,60	2,40	30	150			KS	24	F, SDB	0005.352.30	154,60 €
350	3,60	2,40	30	150			KS	30	F	0005.350.30	167,80 €
350	3,60	2,40	70	150		2/20x5	KS	30	F	0005.350.70	167,80 €
350	3,60	2,40	80	150	2/13/100 4/6,6/95 6/5,5/91	2/18,5x3,5	KS	30	F	0005.350.80*	197,40 €
350	3,60	2,40	80	150	2/13/100	2/20x5	KS	30	F	0005.350.81*	167,80 €
350	3,60	2,40	30	150			KS	36	W	0005.351.30	172,30 €
400	4,00	2,60	30	190			KS	28	F	0005.400.30	188,00 €

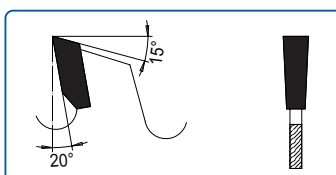
*Sägeblätter passend für Weing-/Raimann-Sägen

0005 | Ersatzsägeblätter Für Sägen Aufbauzerspaner

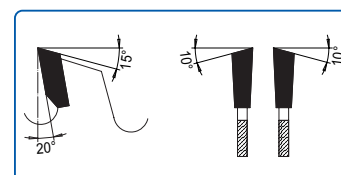

- Anwendung: Längsschnitt
Randzerspaner, Aufbauzerspaner
- Werkstoff: Massivholz weich bis hart
- Maschine: Vielblattkreissäge, Besäumkreissäge
- Ausführung: Stabiler Grundkörper
- Zahn: Flachzahn (F), HW
- Vorschubart: MAN / MEC

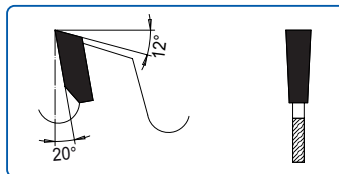

D mm	B mm	b mm	d mm	Z	Zahnform	Bestell-Nr.	Preis [PG 01]
295	7,20	6,20/7,20	30	18	F	0005.295.30	355,60 €
295	8,00	7,00	30	18	F	0005.295.31	301,60 €

0007 | Massivholzbearbeitung Längsschnitt



- Anwendung: Längsschnitt
- Werkstoff: Massivholz
- Maschine: Vielblattkreissäge, Besäumkreissäge
- Ausführung: Stabiler Grundkörper mit Kühlelementen (KS), spandickenbegrenzt (SDB)
- Zahn: Flachzahn (F), HW
- Vorschubart: MAN / MEC

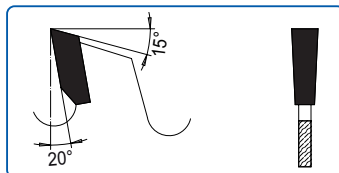

D mm	B mm	b mm	d mm	FLD max mm	KS	Z	Zahnform	Bestell-Nr.	Preis [PG 01]
250	4,40	2,80	30	95	KS	18	F, SDB	0007.250.30	132,20 €
300	4,40	2,80	30-86	145	KS	20	F, SDB	0007.300.30	152,40 €
350	5,40	3,40	30-105	150	KS	24	F, SDB	0007.350.30	195,50 €
400	5,40	3,40	30-105	185	KS	28	F, SDB	0007.400.30	229,10 €

Bohrung und Keilnute nach jeweiliger Maschine inklusive. Bei individueller Auslegung bitte Anfrageformular verwenden.

0008 | Massivholzbearbeitung

Längsschnitt



- Anwendung: Längsschnitt
- Werkstoff: Massivholz trocken, Thermoplast weich
- Maschine: Formatkreissäge
- Ausführung: Spandickenbegrenzt (SDB)
- Zahn: Flachzahn (F), HW
- Vorschubart: MAN / MEC

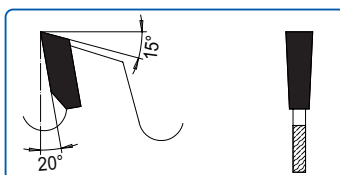

D mm	B mm	b mm	d mm	NL mm	Z	Zahnform	Bestell-Nr.	Preis [PG 01]
300	3,20	2,20	30	NLK	20	F, SDB	0008.300.30	125,30 €
350	3,60	2,40	30	NLK	16	F, SDB	0008.350.31	132,40 €
350	3,60	2,40	30	NLK	24	F, SDB	0008.350.30	150,10 €
400	3,60	2,40	30	NLK	18	F, SDB	0008.400.31	160,80 €
400	3,60	2,40	30	NLK	28	F, SDB	0008.400.30	182,80 €
450	4,40	2,80	30	NLK	20	F, SDB	0008.450.30	198,90 €
500	4,40	2,80	30	NLK	24	F, SDB	0008.500.30	233,40 €

0010 | Universal Kreissägeblatt

Längsschnitt und Querschnitt



- Anwendung: Längsschnitt, Querschnitt
- Werkstoff: Massivholz weich bis hart, Tischlerplatte, Thermoplast
- Maschine: Tischkreissäge
- Ausführung: spandickenbegrenzt (SDB),
♪ = Soundstar Ausführung: geräuschreduziert
- Zahn: Wechselzahn (W), HW
- Vorschubart: MAN / MEC

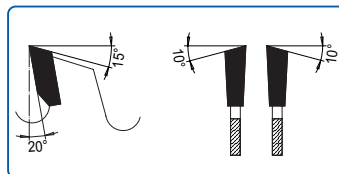

D mm	B mm	b mm	d mm	NL mm	Z	Zahnform	Bestell-Nr.	Preis [PG 01]
250	3,20	2,20	30	NLK	24	W, SDB	0010.250.30	89,80 €
300	3,20	2,20	30	NLK	28	W, SDB	0010.300.30	105,70 €
315	3,20	2,20	30	NLK	28	W, SDB	0010.315.30	114,70 €
350	3,20	2,20	30	NLK	32	W, SDB	0010.350.30	123,10 €
♪ 350	3,20	2,20	30	NLK	32	W, SDB	0110.350.30	208,40 €
350	3,60	2,40	30	NLK	32	W, SDB	0010.350.31	123,10 €
400	3,60	2,40	30	NLK	36	W, SDB	0010.400.30	151,10 €
450	4,40	2,80	30	NLK	40	W, SDB	0010.450.30	247,20 €
500	4,40	2,80	30	NLK	44	W, SDB	0010.500.30	264,60 €

0012 | Universal Kreissägeblatt

Längsschnitt und Querschnitt



- Anwendung: Längsschnitt, Querschnitt und Hobelschnitt
- Werkstoff: Massivholz weich bis hart, Exotenholz, Furnierpaket, Tischlerplatte, Sperrholz
- Maschine: Formatkreissäge
- Zahn: Wechselzahn (W), HW
- Vorschubart: MAN / MEC

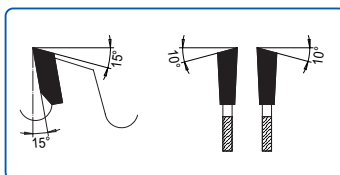
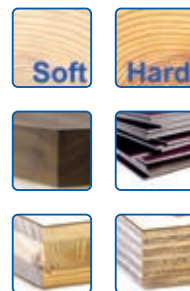

D mm	B mm	b mm	d mm	NL mm	Z	Zahnform	Bestell-Nr.	Preis [PG 01]
250	3,20	2,20	30	NLK	40	W	0012.250.30	160,00 €
300	3,20	2,20	30	NLK	36	W	0012.300.29	118,70 €
300	3,20	2,20	30	NLK	48	W	0012.300.30	140,20 €
350	3,20	2,20	30	NLK	42	W	0012.350.29	200,70 €
350	3,20	2,20	30	NLK	54	W	0012.350.30	213,30 €
400	3,60	2,40	30	NLK	60	W	0012.400.30	259,10 €
450	4,00	2,80	30	NLK	66	W	0012.450.30	307,20 €
500	4,00	2,80	30	NLK	72	W	0012.500.30	349,00 €

0013 | Universal Kreissägeblatt

Längsschnitt und Querschnitt



Anwendung: Längsschnitt, Querschnitt, Hobelschnitt

Werkstoff: Massivholz weich bis hart, Exotenholz, Furnierpaket, Tischlerplatte, Sperrholz

Maschine: Formatkreissäge

Ausführung: Dünne Schnittbreite

Zahn: Wechselzahn (W), HW

Vorschubart: MAN / MEC

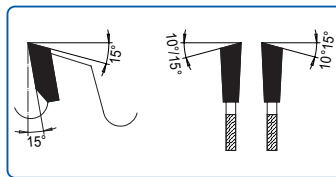
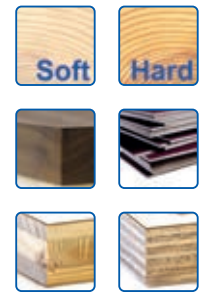

D mm	B mm	b mm	d mm	NL mm	Z	Zahnform	Bestell-Nr.	Preis [PG 01]
180	2,40	1,80	30	NLK	30	W	0013.180.30	142,90 €
200	2,00	1,40	30	NLK	34	W	0013.200.31	156,70 €
200	2,40	1,80	30	NLK	36	W	0013.200.30	153,90 €
250	2,70	2,00	30	NLK	40	W	0013.250.30	166,50 €
250	2,10	1,40	30	NLK	42	W	0013.250.31	194,60 €
250	2,10	1,40	30	NLK	80	W	0013.250.32	249,30 €
300	2,70	2,00	30	NLK	48	W	0013.300.30	203,90 €
350	2,70	2,00	30	NLK	54	W	0013.350.30	232,20 €



0014 | Universal Kreissägeblatt

Längsschnitt und Querschnitt



- Anwendung:** Längsschnitt, Querschnitt. Für universellen Einsatz
- Werkstoff:** Massivholz, Holzwerkstoff - roh und einseitig beschichtet, Hartpapier, Thermoplast
- Maschine:** Formatkreissäge, Kappkreissäge
- Ausführung:** ♪ = Soundstar Ausführung: geräuschreduziert
• = vernietet
- Zahn:** Wechselzahn (W), Flachzahn (F), Wechselzahn mit Achswinkel (W, AW), HW
- Vorschubart:** MAN / MEC



Abb.: Wechselzahn mit Achswinkel (W, AW)



Abb.: Wechselzahn (W)

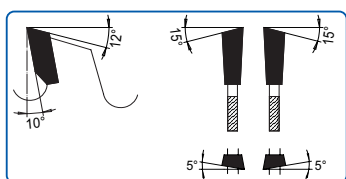
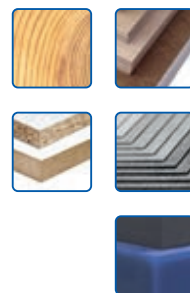

Abb.: Flachzahn (F)

D mm	B mm	b mm	d mm	NL mm	Z	Zahnform	Bestell-Nr.	Preis [PG 01]	
150	3,20	2,20	30		24	W	0014.150.30	97,60 €	
150	3,20	2,20	30		36	W	0014.150.33	124,00 €	
180	3,20	2,20	30	NLK	30	W	0014.180.30	120,40 €	
180	3,20	2,20	30	NLK	42	W	0014.180.33	146,90 €	
200	3,20	2,20	30	NLK	36	W	0014.200.30	133,70 €	
200	3,20	2,20	30	NLK	48	W	0014.200.31	159,20 €	
220	3,20	2,20	30	NLK	36	W	0014.220.30	144,90 €	
220	3,20	2,20	30	NLK	40	W	0014.220.31	153,70 €	
230	3,20	2,20	30	NLK	40	W	0014.230.30	153,70 €	
250	3,20	2,20	30	NLK	48	W	0014.250.30	126,10 €	
250	3,20	2,20	30	NLK	60	W	0014.250.31	142,20 €	
300	3,20	2,20	30	NLK	36	W	0014.300.33	157,60 €	
300	3,20	2,20	30	NLK	54	W	0014.300.30	197,30 €	
300	3,20	2,20	30	NLK	72	W	0014.300.31	163,60 €	
♪	300	3,20	2,20	30	NLK	72	W	0114.300.31	260,10 €
330	3,20	2,20	30	NLK	80	W	0014.330.30	210,30 €	
♪	350	3,50	2,40	30	NLK	54	W	0014.350.30	160,10 €
♪	350	3,50	2,40	30	NLK	54	W	0114.350.30	268,30 €
350	3,50	2,40	30	NLK	72	W	0014.350.31	183,40 €	
350	3,50	2,40	30	NLK	84	W	0014.350.33	221,10 €	
♪	350	3,50	2,40	30	NLK	84	W	0114.350.33	315,20 €
400	3,50	2,40	30	NLK	48	W	0014.400.29	228,40 €	
400	3,50	2,40	30	NLK	60	W	0014.400.30	191,30 €	
400	3,50	2,40	30	NLK	84	W	0014.400.34	231,80 €	
400	4,40	2,80	30	NLK	84	W	0014.400.01	338,50 €	
400	3,50	2,40	30	NLK	96	W	0014.400.31	297,90 €	
♪	400	3,50	2,40	30	NLK	96	W	0114.400.31	351,30 €
400	3,50	2,40	35		96	W	0014.400.36	297,90 €	
400	3,60	2,80	30	2/10/60	120	W, AW	0014.400.37 ¹⁾	469,70 €	

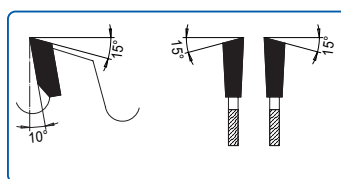
0014 | Universal Kreissägeblatt

Längsschnitt und Querschnitt

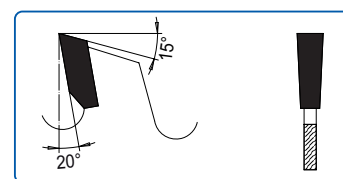

Universal

	D mm	B mm	b mm	d mm	NL mm	Z	Zahnform	Bestell-Nr.	Preis [PG 01]
	450	4,40	2,80	30	NLK	40	W	0014.450.29	206,50 €
	450	4,40	2,80	80	2/13/100	40	W	0014.450.80 ²⁾	217,30 €
	450	4,40	3,00	30	NLK	60	W	0014.450.30	328,60 €
	450	4,80	3,00	30	NLK	84	W	0014.450.01	421,90 €
	450	4,40	3,00	30	NLK	96	W	0014.450.31	415,90 €
NEU	500	5,60	3,80	30	NLK + 2/10/80 + 2/15/63	100	W	0014.500.33	568,90 €
NEU	500	5,60	3,80	30	NLK + 2/10/80 + 2/15/63	72	W	0014.500.34	455,30 €
NEU	500	5,60	3,80	30	NLK + 2/10/80 + 2/15/63	84	W	0014.500.02	488,30 €
	550	4,80	3,40	30	NLK	44	W	0014.550.29	392,00 €
	550	5,20	3,80	30	2/10/80	84	W	0014.550.30	595,60 €
	550	5,20	3,80	30	NLK	84	W	0014.550.31 ³⁾	595,60 €
	550	5,80	3,80	30	2/10/80	96	W	0014.550.01	627,40 €
-	570	4,80	3,40	30	2/10/80	108	W	0014.570.30	649,40 €
	575	5,90	3,60	30	1/18/90 1/18/100	80	W	0014.575.30	621,80 €
	600	5,70	4,00	30	2/10/80 2/15/63	110	W	0014.600.33	707,80 €
•	600	5,40	4,00	30	2/10/80 2/15/63	172	W	0014.600.32	931,30 €
	600	5,20	3,80	30	2/10/80 2/15/63	72	W	0014.600.30	598,70 €
	650	5,90	4,20	30	2/10/80 2/15/63	100	W	0014.650.30	764,40 €

1) = Weinig Dimter

2) = Irion/Raimann

3) = Altendorf, Martin Pre X, SCM

Abmessungen speziell für Abbundanlagen

	D mm	B mm	b mm	d mm	NL mm	Z	Zahnform	Maschine	Bestell-Nr.	Preis [PG 01]
	555	5,20	3,60/6,00	55	6/6,0-13,3/75	54 + 2 + 2	W	Weinmann	0004.555.55	881,00 €
	640	5,40	3,60	30	NLK	36 + 2 + 2	F, SDB	Mafell FSG240	0004.640.31	474,20 €
	700	6,00	4,20	30		60	W	Krüsi	0014.700.30	804,80 €
	700	6,20	4,20	30	2/18/100	84	W		0014.700.01	862,80 €
	700	6,50	4,40	30		110	W		0014.700.02	925,90 €
	720	6,00	4,40	30	2/8,5/90	72	W	Hundegger	0014.720.30	788,30 €
	735	6,00	4,40	30	2/8,5/90	48 + 2 + 2	W, SDB	Hundegger	0004.735.30	785,30 €
	735	6,00	4,40	30	2/8,5/90	72	W	Hundegger	0014.735.30	794,40 €
	750	6,50	4,50	40	2/10,5/60	48 + 2 + 2	W, SDB	Schneider	0004.750.40	824,80 €
	750	6,80	5,00	30		60	W	Krüsi	0014.750.30	862,00 €
	750	7,00	4,80	60	2/12,5/240	120	W	Springer	0014.750.60	1.096,90 €
	760	6,00	4,40	30	4/8,3/90 2/14/400	72	W	Hundegger	0014.760.30	959,20 €
	800	6,00	4,40	30	4/8,3/90 2/14/400	48 + 2 + 2 + 2	W	Hundegger	0004.800.30	883,40 €
	800	6,00	4,40	30	4/8,3/90 2/14/400	80	W	Hundegger	0014.800.30	1.070,10 €
	800	7,00	5,00	40		84	W	Paul	0014.800.40	1.167,80 €

0015 | Universal Kreissägeblatt

Längsschnitt und Querschnitt



- Anwendung: Längsschnitt, Querschnitt;
für dünne Holzwerkstoffplatten
- Werkstoff: Massivholz, Holzwerkstoff roh und
beschichtet, Thermoplast, Duroplast
- Maschine: Formatkreissäge
- Ausführung: Vielzahnsägeblatt;
♫ = Soundstar Ausführung: geräuschreduziert
- Zahn: Wechselzahn (W), HW
- Vorschubart: MAN / MEC

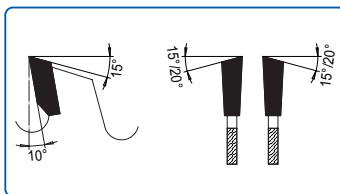
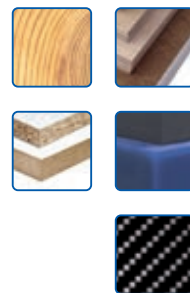

D mm	B mm	b mm	d mm	NL mm	Z	Zahnform	Bestell-Nr.	Preis [PG 01]
150	3,20	2,20	30		48	W	0015.150.30	149,70 €
180	3,20	2,20	30	NLK	54	W	0015.180.30	170,40 €
200	3,20	2,20	30	NLK	60	W	0015.200.30	178,30 €
220	3,20	2,20	30	NLK	64	W	0015.220.30	197,40 €
230	3,20	2,20	30	NLK	64	W	0015.230.30	202,20 €
250	3,20	2,20	30	NLK	80	W	0015.250.30	169,30 €
♫ 250	3,20	2,20	30	NLK	80	W	0115.250.30	259,40 €
300	3,20	2,20	30	NLK	96	W	0015.300.30	199,10 €
♫ 300	3,20	2,20	30	NLK	96	W	0115.300.30	297,60 €
350	3,20	2,20	30	NLK	108	W	0015.351.30	294,30 €
350	3,50	2,40	30	NLK	108	W	0015.350.30	234,60 €
♫ 350	3,50	2,40	30	NLK	108	W	0115.350.30	361,30 €
370	3,50	2,40	30	NLK	108	W	0015.370.30	316,80 €
400	3,50	2,40	30	NLK	120	W	0015.400.30	335,70 €
400	3,50	2,40	35		120	W	0015.400.35	335,70 €
450	4,00	2,80	30	NLK	138	W	0015.450.30	485,40 €
450	4,80	3,50	30	NLK	138	W	0015.450.31	564,80 €
500	4,80	3,50	70	6/8/220	96	W	0015.500.70	515,80 €
500	4,00	2,80	30	NLK 2/10/80	144	W	0015.500.30	571,20 €
500	4,80	3,50	30	NLK 2/10/80	144	W	0015.500.31	610,80 €

0515

Universal Plus

Das verbesserte Universal Kreissägeblatt für Kapp- und Gehrungsschnitte.



Universal



Ihre Vorteile auf einen Blick:

- Spezielle Schneidengeometrie, aggressive Schnittwinkel
- Wenig Schnittdruck
- Sehr hohe Zähnezahl
- Geräuschoptimiert durch spezielle Laserornamente

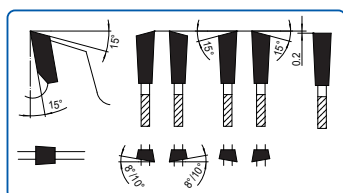

Weitere Informationen:
ake.de/universal-plus

Anwendung:	Formatierung von Holzwerkstoff in Fertigschnittqualität
Werkstoff:	Beschichtete Holzwerkstoffe auch mit sehr dicken Deckschichten, Massivholz, Kunststoffprofile, kunststoffummantelte Leisten
Maschine:	Plattenaufteilsäge vertikal, Formatkreissäge, CNC bzw. BAZ, Doppelgehrungssäge
Ausführung:	Schnittbreitenreduziert; geräuschreduziert durch spezielle Laserornamente
Zahn:	Wechselzahn mit Achswinkel - Wechselzahn mit Achswinkel - Flachzahn (WWF), HW
Vorschubart:	MAN / MEC

	D mm	B mm	b mm	d mm	NL mm	Maschine	Z	Zahnform	Bestell-Nr.	Preis [PG 01]
	100	4,00	2,80	30		Weeke BHX Baureihe 050/055	30	WWF	0515.100.30	137,90 €
	100	5,00	4,00	30		Weeke BHX Baureihe 050/055	30	WWF	0515.100.31	153,30 €
	120	4,00	2,80	20		SCM / Morbidelli	35	WWF	0515.120.20	144,50 €
	120	5,00	4,00	20		SCM / Morbidelli	35	WWF	0515.120.21	161,00 €
NEU	125	4,00	2,80	20	4/4,5-8,0/35 im UZ + 4/4,5-8,0/35 gegen UZ	SCM / Morbidelli M100 + M200	35	WWF	0515.125.20	144,50 €
	125	4,00	2,80	30	4/5,5-10,5/48 im UZ + 4/5,5-10,5/48 gegen UZ	Weeke BHX Baureihe 500 und andere BAZ, BOF	35	WWF	0515.125.30	144,50 €
	125	5,00	4,00	30	4/5,5-10,5/48 im UZ + 4/5,5-10,5/48 gegen UZ	Weeke BHX Baureihe 500 und andere BAZ, BOF	35	WWF	0515.125.31	161,00 €
NEU	160	4,00	2,80	30		SCM / Morbidelli	35	WWF	0515.160.30	150,30 €
NEU	160	5,00	4,00	30		SCM / Morbidelli	35	WWF	0515.160.31	167,10 €
	180	3,00	2,20	30	NLK		60	WWF	0515.180.30	158,80 €
	200	3,00	2,20	30	NLK		65	WWF	0515.200.30	184,20 €
	220	3,00	2,20	30	NLK		70	WWF	0515.220.30	198,50 €
	240	3,00	2,20	30	4/5,5-9,5/52 im UZ + 4/5,5-9,5/52 gegen UZ	Homag BAZ	75	WWF	0515.240.30	249,20 €
	240	3,00	2,20	40	8/5,5-9,5/52 oben im UZ	Homag BAZ Flex 5/5+, Weeke	75	WWF	0515.240.40	249,20 €
	250	3,00	2,20	30	NLK		80	WWF	0515.250.30	257,60 €
	255	3,00	2,20	30	NLK		80	WWF	0515.255.30	257,60 €
NEU	300	3,00	2,20	30	NLK		100	WWF	0515.300.30	291,00 €
	303	3,00	2,20	30	NLK	Striebig Altendorf	100	WWF	0515.303.30	294,10 €
NEU	350	3,00	2,20	30	NLK		100	WWF	0515.350.30	341,30 €
	355	3,00	2,20	30	NLK		100	WWF	0515.355.30	347,70 €
NEU	400	3,00	2,20	30	NLK		100	WWF	0515.400.30	392,90 €
	405	3,00	2,20	30	NLK		120	WWF	0515.405.30	386,50 €
	450	3,60	2,80	30	NLK		130	WWF	0515.450.30	526,40 €
	500	3,60	2,80	30	NLK		145	WWF	0515.500.30	656,40 €

0016 | Universal Kreissägeblatt

Längsschnitt und Querschnitt



- Anwendung: Längsschnitt, Querschnitt.
Für Trennschnitt in Kunststoff und
Profilholz
- Werkstoff: Massivholz, Holzwerkstoff, roh und
beschichtet, Thermoplast, Duroplast
- Maschine: Formatkreissäge
- Ausführung: Dünne Schnittbreite,
geräuschreduziert
• = vernietet
- Zahn: Wechselzahn (W), HW
- Vorschubart: MAN / MEC

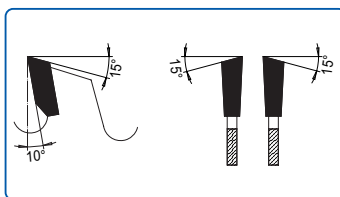
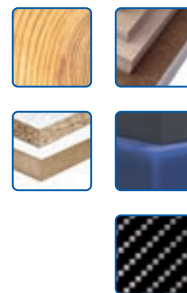

D mm	B mm	b mm	d mm	NL mm	Z	Zahnform	Bestell-Nr.	Preis [PG 01]
180	2,40	1,80	30	NLK	54	W	0016.180.30	184,70 €
• 200	2,40	1,80	30	NLK	60	W	0016.200.30	192,50 €
• 250	2,40	1,80	30	NLK	80	W	0016.250.29	243,30 €
• 250	2,70	2,00	30	NLK	80	W	0016.250.30	243,30 €
• 300	2,40	1,80	30	NLK	96	W	0016.300.29	284,70 €
• 300	2,70	2,00	30	NLK	96	W	0016.300.30	284,70 €
• 350	2,70	2,00	30	NLK	108	W	0016.350.30	321,50 €

0039 | Kantenbearbeitung Kreissägeblatt

Kappen von Kantenmaterialien



Anwendung: Kappen, Fasen, Profilieren
 Werkstoff: Kantenmaterialien
 Maschine: Kantenanleimer
 Zahnwinkel: Spanwinkel (S), Fasenwinkel (FA), Achswinkel (AW)
 Zahn: Wechselzahn (W), Zahn einseitig spitz (E), Wechselzahn mit Achswinkel (W, AW), Zahn einseitig spitz negativ (E, neg.)
 Vorschubart: MEC



Abb.: Spanwinkel (S)



Abb.: Fasenwinkel (FA)

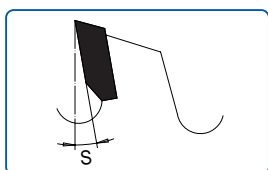

Abb.: Achswinkel (AW)

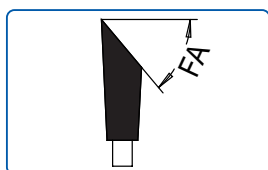

Abb.: Wechselzahn (W)

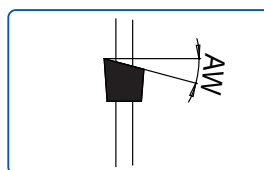

Abb.: Einseitig spitz (E, li)

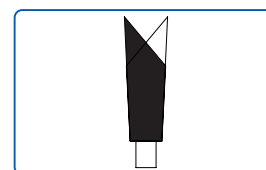

Abb.: Einseitig spitz (E, re)

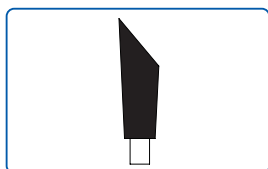

Abb.: Satz links (E, li)

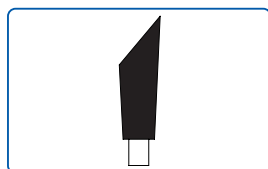

Abb.: Satz rechts (E, re)

D mm	B mm	b mm	d mm	NL mm	Maschine	Z	Zahnform	S	FA	AW	Re / Li	Bestell-Nr.	Preis [PG 01]
100/92	5,60	2,20	32		Kappkreissäge Fase-Satz	20	E	10°	30° u. 45°	0°	re	0039.100.49	250,50 €
100/92	5,60	2,20	32		Kappkreissäge Fase-Satz	20	E	10°	30° u. 45°	0°	li	0039.100.43	250,50 €
100	2,40	1,60	22	2/4/30	Holzher, EBM, Hebrock	12	W	10°	10°	0°		0039.100.23	99,80 €
100	3,20	2,20	32		Homag, Wilmsmeyer	20	E	-5°	30°	5°	li	0039.100.21	111,00 €
100	3,20	2,20	32		Reich	20	E	-5°	30°	5°	re	0039.100.22	111,00 €
100	3,20	2,20	32	4/5,5/52	Homag, Raimann, Wilmsmeyer	20	E	10°	20°	10°	li	0039.100.01	111,00 €
100	3,20	2,20	32	4/5,5/52	Homag, Raimann, Wilmsmeyer	20	E	10°	20°	10°	re	0039.100.02	111,00 €
100	2,60	1,60	32		Brandt	30	W	10°	15°	0°		0039.100.32	138,00 €
100	3,60	2,40	32		Brandt	30	E	-5°	15°	0°	li	0039.100.03	141,10 €
100	3,60	2,40	32		Brandt	30	E	-5°	15°	0°	re	0039.100.04	141,10 €
110/102	5,80	4,80	40		Kappkreissäge Fase-Satz Homag	20	E	10°	30° u. 45°	0°	li	0039.110.18	280,30 €
110/102	5,80	4,80	40		Kappkreissäge Fase-Satz Homag	20	E	10°	30° u. 45°	0°	re	0039.110.19	280,30 €
110	3,60	2,50	22		Reich	20	W	10°	20°	0°		0039.110.22	114,10 €
110	3,60	2,40	32		Homag, Wilmsmeyer	20	W	10°	30°	5°		0039.110.42	114,10 €
110	3,20	2,50	40	4/5,5-10,5/52 oben gegen UZ	Homag	20	E	-5°	45°	5°	li	0039.110.43	121,90 €
110	3,20	2,50	40	4/5,5-10,5/52,0 oben im UZ	Homag	20	E	-5°	45°	5°	re	0039.110.44	121,90 €

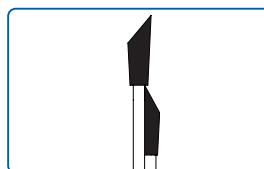
Fortsetzung siehe nächste Seite: Type 0039, Durchmesser 120 ▶

0039 | Kantenbearbeitung Kreissägeblatt

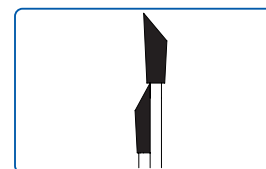
Kappen von Kantenmaterialien



D mm	B mm	b mm	d mm	NL mm	Maschine	Z	Zahnform	S	FA	AW	Re / Li	Bestell-Nr.	Preis [PG 01]	
120	3,20	2,20	32		Homag	20	W	10°	20°	0°		0039.120.32	115,40 €	
120	3,60	2,80	40	4/6-10,0/52 im UZ 4/6-10,0/52 gegen UZ	Homag	24	W	8°	30°	0°		0039.120.40	155,90 €	
120	3,60	2,80	40	4/6-10,0/52 im UZ 4/6-10,0/52 gegen UZ	Homag	36	W	10°	20°	5°		0039.120.41	170,00 €	
125	2,40	1,60	30	4/6,5-9,7/48 im UZ 4/6,5-9,7/48 gegen UZ	Homag	36	W	10°	30°	0°		0039.125.30	182,90 €	
125	3,20	2,00	30	4/6,6-10,4/48 im UZ 4/6,6-10,4/48 gegen UZ	Weeke	36	W	15°	20°	0°		0039.127.34	166,90 €	
140	3,20	2,20	16		Ott	36	W	10°	20°	0°		0039.140.16	161,50 €	
150	3,50	2,40	20		Ocmac, Olympic, Stefani	36	E	10°	20°	10°	li	0039.150.08	161,50 €	
150	3,50	2,40	20		Ocmac, Olympic, Stefani	36	E	10°	20°	10°	re	0039.150.09	161,50 €	
150	3,50	2,40	22		IMA, Torwegge	48	W	10°	20°	0°		0039.150.41	172,60 €	
160	3,50	2,50	22	4/5,5/52	IMA	36	W	-5°	15°	5°		0039.161.22	183,80 €	
160	3,20	2,20	20		Reich	48	W	10°	20°	0°		0039.160.20	183,80 €	
160	3,20	2,20	22		IMA	48	E	-5°	20°	0°	li	0039.160.22	183,80 €	
160	3,20	2,20	22		IMA	48	E	-5°	20°	0°	re	0039.160.23	183,80 €	
160	3,20	2,20	22		IMA	48	W	-5°	15°	5°		0039.161.23	183,80 €	
160	3,20	2,20	20	2/5/32	Holzher, IMA	48	W	10°	10°	5°		0039.160.21	165,90 €	
170	3,50	2,20	30	4/5,5/52	Homag, Powerline	48	E	-12°	45°	10°	re	0039.170.33	194,90 €	
NEU	170	3,50	2,20	30	4/5,5/52	Homag, Powerline	48	E	-12°	45°	10°	li	0039.170.32	194,90 €
180	3,20	2,20	30	4/5,5-10,0/52,0 oben im UZ	Homag	54	W	10°	20°	0°		0039.180.30	174,20 €	
200	3,20	2,20	30	4/5,5-10,0/52,0 oben im UZ	Homag BAZ	60	W	15°	30°	0°		0039.200.30	204,00 €	
200	3,20	2,20	30	4/6,5/60 2/6,2/42	IMA	64	W	-10°	15°	0°		0039.200.33	239,90 €	
240	3,60	2,20	30	4/5,5-10,0/52,0 oben im UZ	Homag	54	W	10°	30°	0°		0039.240.30	217,50 €	

Nebenlöcher ohne Ansenkung

D mm	B mm	b mm	d mm	NL mm	Z	Zahnform	Bestell-Nr.	Preis [PG 01]
100	2,60	1,60	30		12	F	0039.102.30	51,10 €
100	2,60	1,60	30		30	W	0039.102.31	79,50 €
120	2,60	1,60	30		12	F	0039.122.30	54,20 €
120	2,60	1,60	30		30	W	0039.122.32	82,60 €
125	2,60	1,60	30		12	F	0039.127.30	54,20 €
125	2,60	1,60	30		30	W	0039.127.32	82,60 €
150	2,60	1,60	30		12	F	0039.152.31	89,50 €
150	3,20	2,20	30		24	W	0014.150.30	97,60 €
150	3,20	2,20	30		36	W	0014.150.33	124,00 €
150	3,20	2,20	30		48	W	0015.150.30	149,70 €
180	3,20	2,20	30	NLK	30	W	0014.180.30	120,40 €
180	3,20	2,20	30	NLK	42	W	0014.180.33	146,90 €
180	3,20	2,20	30	NLK	54	W	0015.180.30	170,40 €
200	3,20	2,20	30	NLK	36	W	0014.200.30	133,70 €
200	3,20	2,20	30	NLK	48	W	0014.200.31	159,20 €
200	3,20	2,20	30	NLK	60	W	0015.200.30	178,30 €

Für Sägeblattaggregate auf CNC-Maschinen / BAZ

D mm	B mm	b mm	d mm	NL mm	Z	Zahnform	Bestell-Nr.	Preis [PG 01]	
120	2,60	1,60	30	-	12	F	0039.122.30	54,20 €	
120	2,60	1,60	30	-	30	W	0039.122.32	82,60 €	
120	2,60	1,60	20	3/4,5/35 *	12	F	0039.122.31	72,60 €	
120	2,60	1,60	20	3/4,5/35 *	30	W	0039.122.33	101,10 €	
125	2,60	1,60	30	4/4,5/48 *	12	F	0039.127.31	84,20 €	
125	2,60	1,60	30	4/4,5/48 *	30	W	0039.127.33	112,80 €	
125	3,20	2,00	30	4/6,6-10,4/48 im UZ 4/6,6-10,4/48 gegen UZ	36	W	0039.127.34	166,90 €	
160	2,60	1,60	30	4/5,5/52 *	12	F	0039.162.30	75,80 €	
160	2,60	1,60	30	4/5,5/52 *	30	W	0039.162.31	104,10 €	
160	2,60	1,60	30	4/5,5/52 *	48	W	0039.162.32	132,60 €	
180	2,80	1,80	30	4/5,5/52 *	12	F	0039.182.31	79,10 €	
180	3,20	2,20	30	4/5,5/52 *	30	W	0039.182.34	164,80 €	
180	3,20	2,20	30	4/5,5/52 *	42	W	0039.182.36	180,70 €	
180	3,20	2,20	30	4/5,5/52 *	54	W	0039.180.30	174,20 €	
200	2,80	1,80	30	4/5,5/52 *	16	F	0039.202.32	88,40 €	
200	3,20	2,20	30	4/5,5/52 *	36	W	0039.202.35	172,70 €	
200	3,20	2,20	30	4/5,5/52 *	48	W	0039.202.37	190,20 €	
200	3,20	2,20	30	4/5,5/52 *	60	W	0039.200.30	204,00 €	
220	3,20	2,20	30	4/6,5/60 *	36	W	0039.222.30	179,10 €	
220	3,20	2,20	30	4/6,5/60 *	64	W	0039.222.31	228,50 €	
240	3,00	2,00	30	4/5,5/52 *	30	W	0039.242.31	126,30 €	
240	3,20	2,20	30	4/5,5/52 *	54	FT	0039.242.30	261,90 €	
240	3,60	2,20	30	4/5,5/52 *	54	W	0039.240.30	217,50 €	
UP	240	3,00	2,20	30	4/5,5-9,5/52 im UZ + 4/5,5-9,5/52 gegen UZ	75	WWF	0515.240.30	249,20 €
UP	240	3,00	2,20	40	8/5,5-9,5/52 oben im UZ	75	WWF	0515.240.40	249,20 €
250	3,20	2,20	35	1/6/50	48	W	0039.252.36	190,20 €	
250	3,20	2,20	35	1/6/50	60	W	0039.252.37	207,50 €	
250	3,20	2,20	35	1/6/50	80	W	0039.252.38	239,60 €	
250	3,20	2,20	30	NLK	48	W	0039.252.31	180,40 €	
250	3,20	2,20	30	NLK	60	W	0039.252.33	197,50 €	
250	3,20	2,20	30	NLK	80	W	0039.252.35	229,70 €	

* Senklöcher oben im UZ
** Senklöcher im Wechsel

UP = Universal Plus

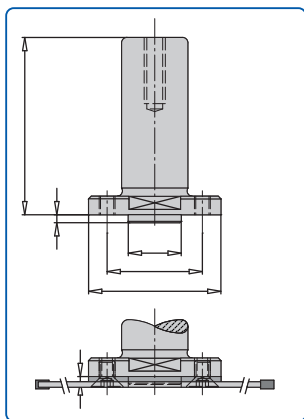

Für Kreissägeblätter-Aufnahme Type 81000 und Nr. 21079

Nebenlöcher mit Ansenkung

	D mm	B mm	b mm	d mm	NL mm	Z	Zahnform	Bestell-Nr.	Preis [PG 01]
○	150	3,20	2,20	30	4/6,5/48 *	24	W	0039.152.32	142,80 €
○	150	3,20	2,20	30	4/6,5/48 *	36	W	0039.152.33	164,80 €
○	150	3,20	2,20	30	4/6,5/48 *	48	W	0039.152.34	180,60 €
○	180	2,80	1,80	30	4/6,5/48 *	12	F	0039.182.30	79,10 €
○	180	3,20	2,20	30	4/6,5/48 *	30	W	0039.182.33	164,80 €
○	180	3,20	2,20	30	4/6,5/48 *	42	W	0039.182.35	180,70 €
○	180	3,20	2,20	30	4/6,5/48 *	54	W	0039.182.32	201,30 €
○	200	2,80	1,80	30	4/6,5/48 *	16	F	0039.202.31	88,40 €
○	200	3,20	2,20	30	4/6,5/48 *	36	W	0039.202.34	172,70 €
○	200	3,20	2,20	30	4/6,5/48 *	48	W	0039.202.36	190,20 €
○	200	3,20	2,20	30	4/6,5/48 *	60	W	0039.202.38	209,30 €

Kreissägeblatt-Aufnahmen siehe Kapitel Spannsysteme
 * = Senklöcher oben gegen UZ

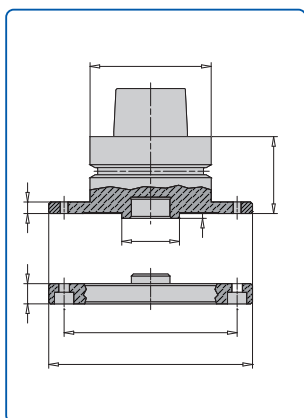

Für Kreissägeblätter-Aufnahme Type 81000 und Nr. 39498

Nebenlöcher ohne Ansenkung

	D mm	B mm	b mm	d mm	NL mm	Z	Zahnform	Bestell-Nr.	Preis [PG 01]
○	250	3,20	2,20	30	8/5,5/90	48	W	0039.252.30	217,80 €
○	250	3,20	2,20	30	8/5,5/90	60	W	0039.252.32	246,10 €
○	250	3,20	2,20	30	8/5,5/90	80	W	0039.252.34	267,10 €
○	280	3,20	2,20	30	8/5,5/90	48	W	0039.282.30	191,60 €
○	280	3,20	2,20	30	8/5,5/90	60	W	0039.282.31	210,60 €
○	280	3,20	2,20	30	8/5,5/90	80	W	0039.282.32	242,10 €
○	300	3,20	2,20	30	8/5,5/90	36	W	0039.302.30	223,90 €
○	300	3,20	2,20	30	8/5,5/90	54	W	0039.302.31	220,80 €
○	300	3,20	2,20	30	8/5,5/90	72	W	0039.302.32	268,50 €
○	350	3,50	2,40	30	8/5,5/90	54	W	0039.352.30	263,50 €
○	350	3,50	2,40	30	8/5,5/90	72	W	0039.352.31	306,60 €
○	350	3,50	2,40	30	8/5,5/90	84	FT	0039.352.33	379,30 €
○	350	3,50	2,40	30	8/5,5/90	84	W	0039.352.32	311,20 €

Kreissägeblatt-Aufnahmen siehe Kapitel Spannsysteme

0047 | Handkreissägeblatt

Längsschnitt und Querschnitt



Anwendung: Längsschnitt mit Flachzahn (F),
Querschnitt mit Wechselzahn (W)

Werkstoff: Massivholz, Holzwerkstoff, Kunststoff

Maschine: Handkreissäge, Tischkreissäge, Kappkreissäge

Zahn: Flachzahn (F), Wechselzahn (W), HW

Vorschubart: MAN



Abb.: Wechselzahn (W)



Abb.: Flachzahn (F)

D mm	B mm	b mm	d mm	NL mm	Z	Zahnform	Bestell-Nr.	Preis [PG 01]	
100	2,60	1,60	12		12	F	0047.12.100	39,40 €	
100	2,60	1,60	12		30	W	0047.30.100	67,50 €	
105	2,60	1,60	20		30	W	0047.30.105	69,20 €	
105	2,60	1,60	22		30	W	0047.30.106	69,20 €	
120	2,60	1,60	20		12	F	0047.12.120	42,20 €	
120	2,60	1,60	20		30	W	0047.30.120	70,60 €	
125	2,60	1,60	12,75		12	F	0047.12.125	42,20 €	
125	2,60	1,60	20		30	W	0047.30.127	70,60 €	
132	2,60	1,60	20		12	F	0047.12.133	42,20 €	
132	2,60	1,60	20		30	W	0047.30.134	70,60 €	
150	2,60	1,60	13		12	F	0047.12.150	45,60 €	
150	2,60	1,60	20		12	F	0047.12.149	45,60 €	
-	150	2,60	1,60	20	30	W	0047.30.149	72,20 €	
-	150	2,60	1,60	30	30	W	0047.30.151	72,20 €	
-	160	2,60	1,60	20	12	F	0047.12.157	45,60 €	
-	160	2,60	1,60	20	2/6/32	24	W	0047.24.159	64,30 €
-	160	2,60	1,60	20		30	W	0047.30.157	73,60 €
-	160	2,60	1,60	20	2/6/32	48	W	0047.48.159	102,00 €
-	165	2,60	1,60	16	12	F	0047.12.165	45,60 €	
-	165	2,60	1,60	20	30	W	0047.30.166	73,60 €	
-	170	2,60	1,60	30	12	F	0047.12.169	46,90 €	
-	170	2,60	1,60	30	2/7/42	24	W	0047.24.171	65,80 €
-	170	2,60	1,60	30		30	W	0047.30.169	75,40 €
-	170	2,60	1,60	30	2/7/42	48	W	0047.48.171	103,40 €
-	180	2,80	1,80	30	12	F	0047.12.182	48,60 €	
-	180	2,80	1,80	16	1/6/33	24	W	0047.24.180	67,50 €
-	180	2,80	1,80	20	2/6/32	24	W	0047.24.181	67,50 €
-	180	2,80	1,80	30	24	W	0047.24.182	67,50 €	
-	180	2,80	1,80	20	30	W	0047.30.182	76,90 €	

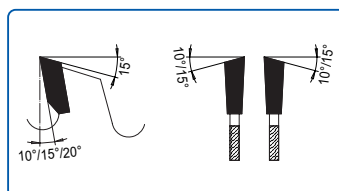
Fortsetzung siehe nächste Seite: Type 0047, Durchmesser 180 ►

0047 | Handkreissägeblatt

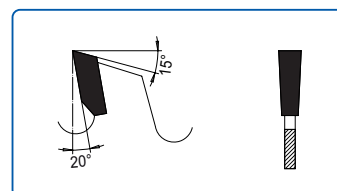
Längsschnitt und Querschnitt



D mm	B mm	b mm	d mm	NL mm	Z	Zahnform	Bestell-Nr.	Preis [PG 01]
180	2,80	1,80	30		30	W	0047.30.183	76,90 €
180	2,80	1,80	16	1/6/33	54	W	0047.54.180	114,50 €
180	2,80	1,80	20	2/6/32	54	W	0047.54.181	114,50 €
190	2,80	1,80	30		16	F	0047.16.192	56,70 €
190	2,80	1,80	30	2/7/42	24	W	0047.24.192	69,20 €
190	2,80	1,80	30		30	W	0047.30.192	78,40 €
190	2,80	1,80	20	2/6/33	48	W	0047.48.190	106,50 €
190	2,80	1,80	30	2/7/42	48	W	0047.48.191	106,50 €
200	2,80	1,80	30		16	F	0047.16.203	58,00 €
200	2,80	1,80	30		24	W	0047.24.202	70,60 €
200	2,80	1,80	30		30	W	0047.30.204	80,20 €
200	2,80	1,80	16	1/6/33	48	W	0047.48.200	108,20 €
210	2,80	1,80	30		16	F	0047.16.209	61,10 €
210	2,80	1,80	30	2/7/42	24	W	0047.24.211	73,80 €
210	2,80	1,80	30		30	W	0047.30.209	83,10 €
210	2,80	1,80	30	2/7/42	48	W	0047.48.211	111,60 €
215	3,00	2,00	30		30	W	0047.30.215	83,30 €
215	3,00	2,00	30	2/7/42	48	W	0047.48.215	112,80 €
220	3,00	2,00	30		24	W	0047.24.221	76,90 €
220	3,00	2,00	30		30	W	0047.30.221	86,20 €
225	3,00	2,00	30	2/7/42	24	W	0047.24.225	76,90 €
225	3,00	2,00	30		30	W	0047.30.225	86,20 €
225	3,00	2,00	30	2/7/42	48	W	0047.48.225	114,50 €
225	3,00	2,00	30	2/7/42	60	W	0047.60.225	133,80 €
225	3,00	2,00	30	2/7/42	80	W	0047.80.225	165,10 €
230	3,00	2,00	30		24	W	0047.24.231	78,40 €
230	3,00	2,00	16		30	W	0047.30.230	87,90 €
230	3,00	2,00	16		40	W	0047.40.230	103,40 €
235	3,00	2,00	30		24	W	0047.24.236	80,20 €
235	3,00	2,00	30		30	W	0047.30.236	89,40 €
240	3,00	2,00	30		24	W	0047.24.240	86,20 €
240	3,00	2,00	30		30	W	0047.30.240	95,70 €
240	3,00	2,00	30	2/7/42	56	W	0047.56.240	136,60 €
250	3,20	2,20	30	2/7/42	24	W, SDB	0047.24.251	97,30 €
250	3,20	2,20	30		30	W	0047.30.252	106,50 €
250	3,20	2,20	20		40	W	0047.40.250	122,50 €
260	3,00	2,00	30		24	W	0047.24.260	97,30 €
270	3,00	2,00	30		48	W	0047.48.270	141,30 €
280	3,20	2,20	30		28	W	0047.28.280	111,60 €
280	3,20	2,20	30	2/7/42	48	W	0047.48.280	142,90 €
280	3,20	2,20	30		60	W	0047.60.280	161,60 €
300	3,20	2,20	30		30	W	0047.30.300	114,50 €



0047 | Handkreissägeblatt

Längsschnitt und Querschnitt



Universal



D mm	B mm	b mm	d mm	NL mm	Z	Zahnform	Bestell-Nr.	Preis [PG 01]
315	3,20	2,20	30		28	W	0047.28.315	114,50 €
315	3,20	2,20	30	2/7/42	48	W	0047.48.315	145,90 €
315	3,20	2,20	30	2/7/42	60	W	0047.60.315	164,50 €
320	3,50	2,40	30	2/7/42	24	F	0047.24.320	109,90 €
370	3,60	2,40	30		26	F, SDB	0047.26.370	158,50 €
410	3,60	2,40	30		28	F, SDB	0047.28.410	174,00 €



0021 | Holzwerkstoff Kreissägeblatt Formatbearbeitung

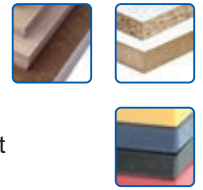

Anwendung: Längsschnitt, Querschnitt
Werkstoff: Holzwerkstoff roh und beschichtet, Duroplast
Maschine: Formatkreissäge mit Vorritzaggregat
Ausführung: ♪ = Soundstar Ausführung: geräuschreduziert
 • = vernietet
Zahn: Flach-Trapezzahn (FT), HW
Vorschubart: MAN / MEC

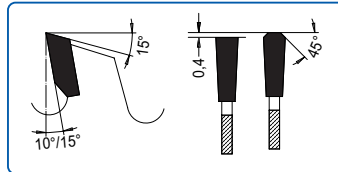

	D mm	B mm	b mm	d mm	NL mm	Maschine	Z	Zahnform	Bestell-Nr.	Preis [PG 5A]
•	220	3,20	2,20	30	NLK		64	FT	0021.220.30	84,80 €
•	240	3,20	2,20	30	2/6/42	Scheer	54	FT	0021.240.30	80,00 €
•	250	3,20	2,20	30	NLK		60	FT	0021.250.30	83,30 €
•	250	3,20	2,20	30	NLK		80	FT	0021.250.31	93,60 €
•	254	3,00	2,00	30	NLK	Striebig Compact	42	FT	0021.254.30	66,50 €
•	280	3,20	2,20	30	NLK		60	FT	0021.280.30	90,40 €
•	300	3,20	2,20	30	NLK		72	FT	0021.300.30	101,70 €
•	300	3,20	2,20	30	NLK		96	FT	0021.300.31	114,50 €
♪	300	3,20	2,20	30	NLK		96	FT	0121.300.31	171,80 €
•	303	3,00	2,20	30	NLK	Striebig Evolution, Control	60	FT	0021.303.30	95,00 €
•	303	3,20	2,20	30	NLK		96	FT	0021.304.30	123,50 €
•	305	3,20	2,20	30		Scheer FM16	60	FT	0021.305.29	98,00 €
•	350	3,20	2,20	30	NLK		84	FT	0021.350.30	116,10 €
•	350	3,50	2,40	30	NLK		84	FT	0021.351.30	129,50 €
•	350	3,20	2,20	30	NLK		108	FT	0021.350.31	129,50 €
•	350	3,50	2,40	30	NLK		108	FT	0021.351.31	143,80 €
•	400	3,50	2,40	30	NLK		120	FT	0021.400.34	158,90 €

0221 | Super Plus. Standzeit + Schnittqualität Formatbearbeitung



Ihre Vorteile auf einen Blick:

Black Belt® Technologie

- Hohe Produktivität
- Geringere Rüstzeiten
- Kosteneinsparung
- Hohe Qualität
- Lärmreduzierung

- Anwendung: Längsschnitt, Querschnitt
- Werkstoff: Holzwerkstoff roh und beschichtet, Duroplast
- Maschine: Formatkreissäge mit Vorritzaggregat
- Ausführung: Geräuschreduziert durch N-Schlitz im Grundkörper, Schnittaufteilung für höhere Standwege und verbesserte Schnittgüte
- Zahn: Flach-Flach-Trapezzahn (FFT), HW
- Vorschubart: MAN / MEC

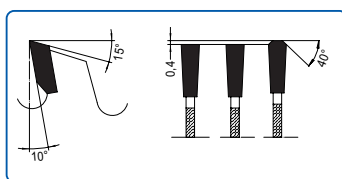

D mm	B mm	b mm	d mm	NL mm	Z	Zahnform	Bestell-Nr.	Preis [PG 5A]
250	3,20	2,20	30	NLK	78	FFT	0221.250.30	131,10 €
300	3,20	2,20	30	NLK	90	FFT	0221.300.30	160,30 €
350	3,50	2,40	30	NLK	102	FFT	0221.350.30	201,40 €



0025 | Holzwerkstoff Kreissägeblatt

Formatbearbeitung

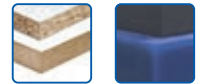

Anwendung: Fertigschnitt in beschichteter Einzelplatte
 Werkstoff: Holzwerkstoff beschichtet, Thermoplast
 Maschine: Plattenaufteilanlage vertikal, Formatkreissäge
 Ausführung: Schwingungsreduziert, für maximale Schnittqualität
 ♪ = Soundstar Ausführung: geräuschreduziert
 • = vernietet
 Zahn: Hohl-Dach-Flachzahn (HDF), HW
 Vorschubart: MAN / MEC

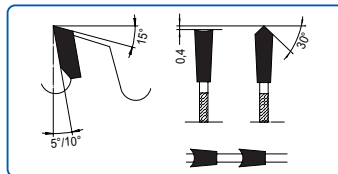

D mm	B mm	b mm	d mm	NL mm	Z	Zahnform	Bestell-Nr.	Preis [PG 5A]
160	2,80	2,00	20		34	HDF	0025.160.20	69,20 €
180	2,80	1,80	16	1/6/33	36	HDF	0025.180.16	74,00 €
200	2,80	1,80	30	NLK	36	HDF	0025.200.30	76,00 €
220	3,20	2,20	30	NLK	40	HDF	0025.220.30	79,00 €
220	3,20	2,20	30	NLK	48	HDF	0025.220.31	89,00 €
• 250	3,20	2,20	30	NLK	48	HDF	0025.250.30	92,00 €
• 303	3,20	2,20	30	NLK	60	HDF	0025.302.30	99,80 €
♪ 303	3,20	2,20	30	NLK	60	HDF	0125.302.30	149,70 €
• 350	3,20	2,20	30	NLK	72	HDF	0025.350.30	140,40 €
• 400	3,20	2,20	30	NLK	78	HDF	0025.400.30	155,40 €
♪ 400	3,50	2,40	30	NLK	78	HDF	0125.400.30	233,10 €

0025 | Melody. Wellness für die Ohren Formatbearbeitung



Ihre Vorteile auf einen Blick:

- Geräuschreduzierung
- Hoch entwickelte Zahngeometrie
- Perfekte Schnitte
- Ohne unangenehmen Lärm

Anwendung:	Für maximale Schnittgüte
Werkstoff:	Holzwerkstoff beschichtet, Thermoplast
Maschine:	Plattenaufteilanlage vertikal, Formatkreissäge
Ausführung:	Geräuschreduziert mit V-Schlitz und Variospaunraum
Zahn:	Hohl-Flach-Trapezzahn (HFT), 0° Spanwinkel, HW
Vorschubart:	MAN / MEC

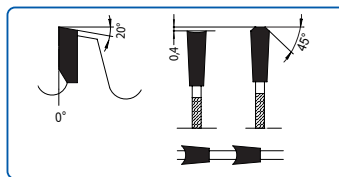

D mm	B mm	b mm	d mm	NL mm	Z	Zahnform	Bestell-Nr.	Preis [PG 5A]
303	3,50	2,40	30	NLK	60	HFT	0025.308.34	124,80 €
303	3,50	2,40	30	NLK	66	HFT	0025.303.30	187,20 €

0225 | Super Plus. Standzeit + Schnittqualität

Formatbearbeitung

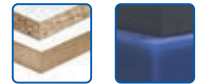

Ihre Vorteile auf einen Blick:

Black Belt® Technologie

- Hohe Produktivität
- Geringere Rüstzeiten
- Kosteneinsparung
- Hohe Qualität
- Lärmreduzierung

- Anwendung: Für hohe Standwege und bessere Schnittgüte
- Werkstoff: Holzwerkstoff beschichtet, Thermoplast
- Maschine: Plattenaufteilanlage vertikal, Formatkreissäge
- Ausführung: Geräuschreduziert durch N-Slitze im Grundkörper, Schnittaufteilung für höhere Standwege und verbesserte Schnittgüte
- Zahn: Hohl-Flach-Flach-Trapezzahn (HFFT), HW
- Vorschubart: MAN / MEC

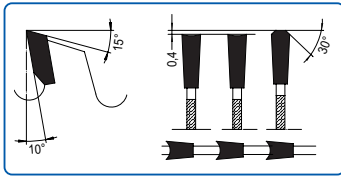

D mm	B mm	b mm	d mm	NL mm	Z	Zahnform	Bestell-Nr.	Preis [PG 5A]
250	3,20	2,20	30	NLK	48	HFFT	0225.250.30	138,00 €
303	3,20	2,20	30	NLK	60	HFFT	0225.302.30	149,70 €
350	3,50	2,40	30	NLK	72	HFFT	0225.350.30	210,60 €
400	3,50	2,40	30	NLK	78	HFFT	0225.400.30	233,10 €

0027 | Holzwerkstoff Kreissägeblatt Formatbearbeitung



Anwendung: Fertigschnitt in beschichteter Einzelplatte
 Werkstoff: Holzwerkstoff beschichtet, Thermoplast
 Maschine: Plattenaufteilanlage vertikal, Formatkreissäge
 Ausführung: Schwingungsreduziert, für maximale Schnittqualität
 ♪ = Soundstar Ausführung: geräuschreduziert
 • = vernietet
 Zahn: Hohl-Dach-Flachzahn negativ (HDF, neg.), HW
 Vorschubart: MAN / MEC

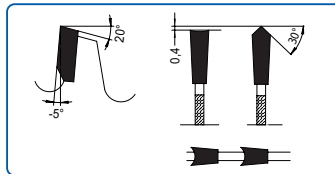

	D mm	B mm	b mm	d mm	NL mm	Z	Zahnform	Bestell-Nr.	Preis [PG 5A]
–	220	3,20	2,20	30	NLK	40	HDF, neg.	0027.220.30	79,00 €
•	250	3,20	2,20	30	NLK	48	HDF, neg.	0027.250.30	92,00 €
•	303	3,20	2,20	30	NLK	60	HDF, neg.	0027.303.30	99,80 €
♪	303	3,20	2,20	30	NLK	60	HDF, neg.	0127.303.30	149,70 €
•	350	3,20	2,20	30	NLK	72	HDF, neg.	0027.350.30	140,40 €



Plattenaufteilkreissägeblätter
für jede Maschine das passende Werkzeug



anthon

BIESSE



Giben
GIBEN DEUTSCHLAND GMBH



HOMAG



PANHANS



IMA SCHELLING
GROUP



Weitere Informationen:
ake.de/plattenaufteilsaegeblatt

0023 | Holzwerkstoff Kreissägeblatt Plattenaufteilung



- Anwendung: Plattenzuschnitt, Einzelplatten und Plattenpakete
- Werkstoff: Massivholz, Holzwerkstoff roh und furniert, Sperrholz, Thermoplast
- Maschine: Plattenaufteilanlage horizontal mit Vorritzaggregat Doppelendprofiler
- Ausführung: Stabiler Grundkörper mit großem Zahnüberstand
• = vernietet
- Zahn: Wechselzahn (W), HW
- Vorschubart: MAN / MEC

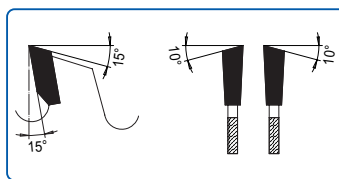
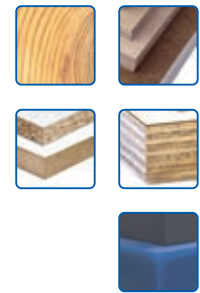

D mm	B mm	b mm	d mm	NL mm	Maschine	Z	Zahnform	Bestell-Nr.	Preis [PG 5A]
• 305	4,40	3,00	30	NLK + 2/13/94	Mayer	54	W	0023.305.30	125,50 €
• 305	4,40	3,00	80		SCM	54	W	0023.305.80	131,80 €
• 350	4,40	3,20	30		Schelling	54	W	0023.350.30	133,90 €
• 350	4,40	3,20	30		Schelling	72	W	0023.350.31	151,80 €
• 355	4,40	3,20	30	NLK + 2/13/94	Mayer	54	W	0023.355.30	136,40 €
• 355	4,40	3,20	30	NLK + 2/13/94	Mayer	72	W	0023.355.31	169,90 €
• 355	4,40	3,20	80		Gabbiani	72	W	0023.355.81	169,90 €
• 380	4,40	3,20	30			48	W	0023.380.30	144,20 €
• 400	4,40	3,20	30	NLK + 2/13/94	Mayer	60	W	0023.400.30	161,20 €
• 400	4,40	3,20	30	NLK + 2/13/94	Mayer	72	W	0023.400.31	174,00 €
• 400	4,40	3,20	80		Gabbiani	72	W	0023.400.81	174,00 €
430	4,40	3,20	30		Schelling	72	W	0023.430.31	187,80 €
450	4,40	3,20	30		Schelling	54	W	0023.450.30	180,80 €
450	4,40	3,20	30		Schelling	72	W	0023.450.31	201,30 €
450	4,60	3,20	30	2/10/60	Schelling	72	W	0023.450.32	205,60 €
460	4,40	3,20	30	2/13/94	Schelling	54	W	0023.460.30	188,80 €
500	4,40	3,20	80			60	W	0023.500.80	202,20 €
500	4,40	3,20	30			72	W	0023.500.31	215,00 €
520	4,40	3,20	30	2/13/94	Schelling	44	W	0023.520.30	200,90 €
550	5,20	3,60	30			60	W	0023.550.30	260,10 €
550	5,20	3,60	80			60	W	0023.550.80	260,10 €

BOARDLINE - Familie

Die Evolution der Plattenbearbeitung

BOARDLINE

Das Universal-Sägeblatt

- ▶ neue Hartmetallgeneration
- ▶ über +30% Standzeit
- ▶ weiterentwickelte Zahngeometrie

Type **[0024]** - ab Seite 54

NEU

BOARDLINE - Vorritzer

Für alle Hauptsägeblätter

- ▶ +40% Nachschärfungen
- ▶ bis zu 17x Nachschärfungen
- ▶ einfache Paarbildung mit Hauptsägeblatt

NEU

Type **[0026B]** - ab Seite 86

BOARDLINE^{PRO+}

Das Potential-Sägeblatt

- ▶ für homogenes Material
- ▶ ultra-hartes Hartmetall
- ▶ über +70% Standzeit
- ▶ neu entwickelte Zahngeometrie

Type **[0324]** - ab Seite 72



NEU



QR-Code scannen.
Boardline entdecken.

ake.de/video-boardline



BOARDLINE

Das Universal-Sägeblatt [0024]



Stimmen aus der Praxis



„Wir haben eine doppelt
so hohe Standzeit gegenüber den
bisher verwendeten Sägeblättern“



„Die Sägen sind um
mindestens 80% besser
als die bisher eingesetzten“

„Sehr gute Erfahrungen von Anfang an,
ich war direkt begeistert“



Christoph Friedrich
Maschinenführer

Otto Ebersberger GmbH & Co. KG
Schonstett



Heinz Buyer
Maschinenführer

Schurig GmbH
Bönningheim

Vorteile



- ▶ weiterentwickelte Zahngeometrie
- ▶ **verbesserte Standzeit** von durchschnittlich über **+30%***
- ▶ **Standzeitsteigerung** von mehr als **+60%** möglich*
- ▶ sehr **attraktives Preis-/Leistungs-Verhältnis**

- ▶ neue Hartmetallgeneration: **B02-S**
- ▶ deutlich **reduzierter Verschleiß**
- ▶ **exklusiv** bei **AKE**

- ▶ **Fertigschnittqualität**
- ▶ **universeller Einsatz** in Holz- und Holzwerkstoffen
- ▶ für **Einzel- und Paketschnitte**

- ▶ einfach nachschärfbar
- ▶ bis zu **17x Nachschärfungen** möglich

- ▶ **hochwertiger Grundkörper** für Stabilität im Einsatz

* im Vergleich zu Standard-Plattensägen

0024 | BOARDLINE. Das Universal-Sägeblatt

Plattenaufteilung. Standardversion

NEU



Weitere Informationen:
ake.de/plattenaufteilsaegeblatt

Ihre Vorteile auf einen Blick:



- neue Hartmetallgeneration
- über +30% Standzeit
- weiterentwickelte Zahngeometrie
- bis zu 17 Nachschärfungen

Anwendung: Plattenaufteilung, einzeln und im Paket
 Werkstoff: Holzwerkstoffe unbeschichtet und beschichtet, HPL/Vollkern, Multiplex
 Maschine: Plattenaufteilanlage horizontal mit Vorritzaggregat
 Zahn: Flach-Trapezzahn (FT), HW
 Vorschubart: MEC

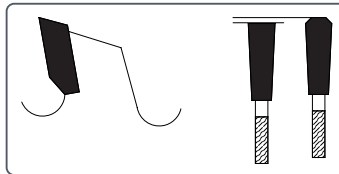

D mm	B mm	b mm	d mm	NL mm	Maschine	Z	Zahnform	Bestell-Nr.	Preis [PG 5A]
280	3,20	2,20	30	NLK + 2/13/94	Panhans EURO 5	60	FT	0024.280.60.30	81,00 €
300	4,40	3,20	30	NLK + 2/13/94	Panhans ECOPAN, Panhans EURO P8	60	FT	0024.300.60.30	88,00 €
300	4,40	3,20	60	2/14/100 + 2/11/115 + 2/19/120 + 2/14/125	Homag SAWTEQ B-130 (HPP 130)	60	FT	0024.300.60.60	88,00 €
300	4,40	3,20	65	2/9/110	Biesse Selco EB70	60	FT	0024.300.60.65	88,00 €
300	4,40	3,20	75	2/9/110	Homag España CH 03	60	FT	0024.300.60.75	88,00 €
300	4,40	3,20	80	4/8,5/100 + 2/7/110 + 2/14/110	SCM Gabbiani P 55, SCM Sigma Prima 50	60	FT	0024.300.60.80	88,00 €
305	4,40	3,20	30	NLK + 2/13/94	Mayer PS 5	60	FT	0024.305.60.30	90,00 €
305	4,40	3,20	30	NLK + 2/13/94	Panhans	60	FT	0024.305.60.30	90,00 €
305	4,40	3,20	30	NLK + 2/13/94	Scheer PA 4136 & FM 16	60	FT	0024.305.60.30	90,00 €
310	4,40	3,20	60	2/14/100 + 2/11/115 + 2/19/120 + 2/14/125	Homag SAWTEQ B-200 (HPP 200)	60	FT	0024.310.60.60	92,00 €
320	4,40	3,20	30	NLK + 2/13/94	Mayer KA 80	60	FT	0024.320.60.30	95,00 €
320	4,40	3,20	50	3/13/80 + 3/13/95	Giben Smart & Onix	60	FT	0024.320.60.50	95,00 €
320	4,40	3,20	65	2/9/110	Biesse Selco EB70, EB75, EB80, SK430, SK450-SK350, WN230-SK230, Plast SK450	60	FT	0024.320.60.65	95,00 €

NEU



Vorteile der 0026B:



- +40% Nachschärfungen
- längere Lebensdauer
- innovatives Zahndesign: S02+
- bis zu 17 Nachschärfungen

Anwendung: Vorritzen von Holzwerkstoffen im Gleichlauf
DP Ausführung für max. Standweg und niedrige Kosten pro Schnitt; HW Ausführung für niedrige Anschaffungskosten

Werkstoff: Holzwerkstoffe unbeschichtet und beschichtet, HPL/Vollkern, Multiplex

Maschine: Plattenaufteilanlage horizontal mit Vorritzaggregat

Zahn: Flachzahn konisch (F kon.), Wechselzahn (W), HW / DP

Vorschubart: MEC



Abb.: Flachzahn konisch (F kon.)



Abb.: Wechselzahn (W)

Typ	D mm	B mm	b mm	d mm	NL mm	Z	Zahnform	Bestell-Nr.	PG	Preis
HW Vorritzer	125	3,0-3,8	2,60	20		24	F kon.	0026B.125.24.20-B30	5A	50,00 €
DP Vorritzer	125	3,1-3,9	2,20	20		24	F kon.	7026.125.25	03	431,60 €
HW Vorritzer	180	4,4-5,2	3,20	30	NLK	36	F kon.	0026B.180.36.30-B44	5A	69,00 €
DP Vorritzer	180	4,4-5,2	3,20	30	NLK	28	F kon.	7026.180.17	03	578,60 €
HW Vorritzer	150	4,4-5,2	3,20	45		28	F kon.	0026B.150.28.45-B44	5A	59,00 €
DP Vorritzer	150	4,4-5,2	3,20	45		28	F kon.	7026.150.46	03	547,10 €
HW Vorritzer	200	4,4-5,2	3,20	65	2/9/100 + 2/9/110	36	F kon.	0026B.200.36.65-B44	5A	71,00 €
HW Vorritzer	300	4,4-5,2	3,20	65	2/9/100 + 2/9/110	48	F kon.	0026B.300.48.65-B44	5A	91,00 €
HW Vorritzer	200	4,4-5,6	3,20	65	2/9/100 + 2/9/110	36	W kon.	0026.200.67	5A	130,60 €
DP Vorritzer	200	4,4-5,2	3,50	65	2/9/100 + 2/9/110	32	F kon.	7026.200.67	03	699,30 €
HW Vorritzer	300	4,4-5,6	3,20	65	2/9/100 + 2/9/110	48	W kon.	0026.300.69	5A	163,50 €
HW Postforming	300	4,60	3,20	65	2/9/100 + 2/9/110	72	W	0026.300.65	5A	168,80 €
HW Vorritzer	125	4,4-5,2	3,20	45		24	F kon.	0026B.125.24.45-B44	5A	54,00 €
DP Vorritzer	125	4,4-5,2	3,20	45		24	F kon.	7026.125.45	03	471,50 €
HW Vorritzer	160	4,4-5,2	3,20	55	3/7/66	36	F kon.	0026B.160.36.55-B44	5A	67,00 €
DP Vorritzer	160	4,4-5,2	3,20	55	3/7/66	36	F kon.	7026.160.55	03	557,60 €
HW Vorritzer	127	4,4-5,2	3,20	45		24	F kon.	0026B.127.24.45-B44	5A	54,00 €
DP Vorritzer	127	4,4-5,2	3,40	45		24	F kon.	7026.127.01	03	472,50 €
HW Vorritzer	180	4,4-5,2	3,20	30	NLK	36	F kon.	0026B.180.36.30-B44	5A	69,00 €
DP Vorritzer	180	4,4-5,2	3,20	30	NLK	28	F kon.	7026.180.17	03	578,60 €
HW Vorritzer	200	4,4-5,2	3,20	30	2/8,5/60	36	F kon.	0026B.200.36.30-B44	5A	71,00 €
DP Vorritzer	200	4,4-5,2	3,50	30	2/8,5/60	36	F kon.	7026.200.26	03	699,30 €
HW Vorritzer	200	4,4-5,2	3,20	45		36	F kon.	0026B.200.36.45-B44	5A	71,00 €
DP Vorritzer	200	4,4-5,2	3,50	45		32	F kon.	7026.200.51	03	638,40 €
HW Vorritzer	150	4,4-5,2	3,20	30		28	F kon.	0026B.150.28.30-B44	5A	59,00 €
DP Vorritzer	150	4,4-5,2	3,20	30		28	F kon.	7026.150.13	03	547,10 €
HW Vorritzer	180	4,4-5,2	3,20	50	3/13/80	42	F kon.	0026B.180.42.50-B44	5A	73,00 €
DP Vorritzer	180	4,4-5,2	3,20	50	3/13/80	42	F kon.	7026.180.50	03	777,00 €
HW Vorritzer	200	4,4-5,2	3,20	65	2/9/100 + 2/9/110	36	F kon.	0026B.200.36.65-B44	5A	71,00 €
HW Vorritzer	300	4,4-5,2	3,20	65	2/9/100 + 2/9/110	48	F kon.	0026B.300.48.65-B44	5A	91,00 €
HW Vorritzer	200	4,4-5,6	3,20	65	2/9/100 + 2/9/110	36	W kon.	0026.200.67	5A	130,60 €
DP Vorritzer	200	4,4-5,2	3,50	65	2/9/100 + 2/9/110	32	F kon.	7026.200.67	03	699,30 €
HW Vorritzer	300	4,4-5,6	3,20	65	2/9/100 + 2/9/110	48	W kon.	0026.300.69	5A	163,50 €
HW Postforming	300	4,60	3,20	65	2/9/100 + 2/9/110	72	W	0026.300.65	5A	168,80 €

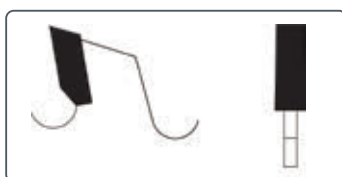
Fortsetzung siehe nächste Seite: Type 0024, Durchmesser 320 ►

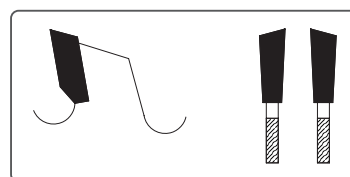

D mm	B mm	b mm	d mm	NL mm	Maschine	Z	Zahnform	Bestell-Nr.	Preis [PG 5A]
320	4,40	3,20	75	3/13/95	Giben Smart & Smart 65	60	FT	0024.320.60.75	95,00 €
320	4,40	3,20	80	4/8,5/100 + 2/7/110 + 2/14/110	SCM Gabbiani P 75 & PT 75, SCM Sigma Prima 67	60	FT	0024.320.60.80	95,00 €
330	4,40	3,20	50	4/13/80	Giben Smart SP80 ICON 80	72	FT	0024.330.72.50	104,00 €
340	4,40	3,20	80	4/8,5/100 + 2/7/110 + 2/14/110	SCM Gabbiani PT80	72	FT	0024.340.72.80	108,00 €
350	4,25	3,20	30	NLK + 2/13/94	Scheer PA 5500 & PA6000	72	FT	0024.350.72.30-B42	111,00 €
350	4,40	3,20	30	NLK + 2/13/94	Holz-Her Tectra 6120 classic & Cut 70 & Cut 85 - 6210 & Cut 82 - 6110 & Cut 6120 & Cut 6320, Schelling S45, Panhans Polypan 47 & EURO P10 & EURO 12 & EURO 30 & 693 & ECOSTAR II & S45 ALL IN ONE	72	FT	0024.350.72.30-B44	111,00 €
350	4,40	3,20	30	NLK + 2/13/94	Scheer PA 5500 & PA6000	72	FT	0024.350.72.30-B44	111,00 €
350	4,40	3,20	30	NLK + 2/13/94	Schelling fh4 (bis 06/2015) & fk4 (bis 06/2015)	72	FT	0024.350.72.30-B44	111,00 €
350	4,40	3,20	60	2/14/100 + 2/11/115 + 2/19/120 + 2/14/125	Homag SAWTEQ B-300 (HPP 300) & HPP 350	72	FT	0024.350.72.60	111,00 €
350	4,40	3,20	60	2/14/100 + 2/11/115 + 2/19/120 + 2/14/125	Homag SAWTEQ B-200 (HPP 200)	72	FT	0024.350.72.60	111,00 €
350	4,40	3,20	65	2/9/110	Biesse Selco WN250	72	FT	0024.350.72.65	111,00 €
350	4,40	3,20	75		Homag HPP 230 & HPP 250	72	FT	0024.350.72.75	111,00 €
350	4,40	3,20	75		Homag España CH 04 & CH 05 & CH 06 & CH 08 & CH10 & CHP 30	72	FT	0024.350.72.75	111,00 €
350	4,40	3,20	75		Giben MK Gamma	72	FT	0024.350.72.75	111,00 €
350	4,40	3,20	80	4/8,5/100 + 2/7/110 + 2/14/110	SCM Sigma Prima 90, Gabbiani Galaxy 85 & Galaxy 90	72	FT	0024.350.72.80	111,00 €
355	4,40	3,20	30	NLK + 2/13/94	Mayer PS 80 Premium, Felder Format 4 kappa automatic 100	72	FT	0024.355.72.30	112,00 €
355	4,40	3,20	30	NLK + 2/13/94	Schelling FM	72	FT	0024.355.72.30	112,00 €
355	4,40	3,20	65	2/9/110	Biesse Selco EB90	72	FT	0024.355.72.65	112,00 €
355	4,40	3,20	75		Giben Trend & Prismatic 1	72	FT	0024.355.72.75	112,00 €

0026 | HW / DP Vorritzer für BOARDLINE

7026 | für alle Boardline-Hauptsägeblätter



Typ	D mm	B mm	b mm	d mm	NL mm	Z	Zahnform	Bestell-Nr.	PG	Preis
HW Vorritzer	200	4,4-5,2	3,20	50	3/13/80	42	F kon.	0026B.200.42.50-B44	5A	76,00 €
DP Vorritzer	200	4,4-5,2	3,20	50	3/13/80	42	F kon.	7026.201.50	03	789,60 €
HW Vorritzer	160	4,4-5,2	3,20	55	3/7/66	36	F kon.	0026B.160.36.55-B44	5A	67,00 €
DP Vorritzer	160	4,4-5,2	3,20	55	3/7/66	36	F kon.	7026.160.55	03	557,60 €
HW Vorritzer	180	4,4-5,2	3,20	50	3/13/80	42	F kon.	0026B.180.42.50-B44	5A	73,00 €
DP Vorritzer	180	4,4-5,2	3,20	50	3/13/80	42	F kon.	7026.180.50	03	777,00 €
HW Vorritzer	200	4,4-5,2	3,20	80	2/14/110	36	F kon.	0026B.200.36.80-B44	5A	71,00 €
DP Vorritzer	200	4,4-5,2	3,20	80	2/14/110	32	F kon.	7026.200.83	03	638,40 €
HW Postforming	280	4,60	3,20	80	2/14/110	72	W	0026.280.80	5A	149,80 €
HW Vorritzer	350	4,40	3,20	30	NLK + 2/13/94	72	FT	0024.350.72.30-B44	5A	111,00 €
HW Vorritzer	180	4,4-5,2	3,20	30	NLK	36	F kon.	0026B.180.36.30-B44	5A	69,00 €
DP Vorritzer	180	4,4-5,2	3,20	30	NLK	28	F kon.	7026.180.17	03	578,60 €
HW Vorritzer	200	4,4-5,2	3,20	30	2/8,5/60	36	F kon.	0026B.200.36.30-B36	5A	69,00 €
DP Vorritzer	200	4,4-5,2	3,50	30	2/8,5/60	36	F kon.	7026.200.26	03	699,30 €
HW Vorritzer	300	4,4-5,2	3,20	30	2/11/73 + 2/13/94	36	F kon.	0026B.300.36.30-B44	5A	81,00 €
HW Vorritzer	300	4,4-5,2	3,20	30	2/11/73 + 2/13/94	48	W kon.	0026.300.32	5A	154,70 €
HW Vorritzer	300	4,4-5,2	3,20	30	2/11/73 + 2/13/94	32	F kon.	7026.300.30	03	700,40 €
HW Vorritzer	180	4,4-5,2	3,20	45		36	F kon.	0026B.180.36.45-B44	5A	69,00 €
DP Vorritzer	180	4,4-5,2	3,20	45		32	F kon.	7026.180.44	03	625,80 €
HW Postforming	280	4,4-5,2	3,20	45		72	F kon.	0026B.280.72.45-B44	5A	98,00 €
HW Vorritzer	200	4,4-5,2	3,20	45		36	F kon.	0026B.200.36.45-B44	5A	71,00 €
DP Vorritzer	200	4,4-5,2	3,50	45		32	F kon.	7026.200.51	03	638,40 €
HW Vorritzer	200	4,4-5,2	3,20	65	2/9/100 + 2/9/110	36	F kon.	0026B.200.36.65-B44	5A	71,00 €
HW Vorritzer	300	4,4-5,2	3,20	65	2/9/100 + 2/9/110	48	F kon.	0026B.300.48.65-B44	5A	91,00 €
HW Postforming	300	4,60	3,20	65	2/9/100	72	W	0026.300.65	5A	168,80 €
HW Vorritzer	200	4,4-5,2	3,20	45		36	F kon.	0026B.200.36.45-B44	5A	71,00 €
DP Vorritzer	200	4,4-5,2	3,50	45		32	F kon.	7026.200.51	03	638,40 €
HW Vorritzer	150	4,4-5,2	3,20	45		28	F kon.	0026B.150.28.45-B44	5A	59,00 €
DP Vorritzer	150	4,4-5,2	3,20	45		28	F kon.	7026.150.46	03	547,10 €
HW Vorritzer	127	4,4-5,2	3,20	45		24	F kon.	0026B.127.24.45-B44	5A	54,00 €
DP Vorritzer	127	4,4-5,2	3,40	45		24	F kon.	7026.127.01	03	472,50 €
HW Vorritzer	160	4,4-5,2	3,20	55	3/7/66	36	F kon.	0026B.160.36.55-B44	5A	67,00 €
HW Vorritzer	200	4,4-5,2	3,20	80	2/14/110	36	F kon.	0026B.200.36.80-B44	5A	71,00 €
DP Vorritzer	160	4,4-5,2	3,20	55	3/7/66	36	F kon.	7026.160.55	03	557,60 €
DP Vorritzer	200	4,4-5,2	3,20	80	2/14/110	32	F kon.	7026.200.83	03	638,40 €
HW Postforming	300	4,60	3,20	80	2/14/110	72	W	0026.300.80	5A	152,40 €
HW Vorritzer	150	4,4-5,2	3,20	30		28	F kon.	0026B.150.28.30-B44	5A	59,00 €
DP Vorritzer	150	4,4-5,2	3,20	30		28	F kon.	7026.150.13	03	547,10 €
HW Vorritzer	200	4,4-5,2	3,20	20	2/11/66	36	F kon.	0026B.200.36.20-B44	5A	71,00 €
DP Vorritzer	200	4,4-5,2	3,40	20	2/11/66	32	F kon.	7026.200.20	03	638,40 €
HW Vorritzer	200	4,4-5,2	3,20	65	2/9/100 + 2/9/110	36	F kon.	0026B.200.36.65-B44	5A	71,00 €
HW Vorritzer	300	4,4-5,2	3,20	65	2/9/100 + 2/9/110	48	F kon.	0026B.300.48.65-B44	5A	91,00 €
HW Vorritzer	200	4,4-5,6	3,20	65	2/9/100 + 2/9/110	36	W kon.	0026.200.67	5A	130,60 €
DP Vorritzer	200	4,4-5,2	3,50	65	2/9/100 + 2/9/110	32	F kon.	7026.200.67	03	699,30 €
HW Vorritzer	300	4,4-5,6	3,20	65	2/9/100 + 2/9/110	48	W kon.	0026.300.69	5A	163,50 €
HW Postforming	300	4,60	3,20	65	2/9/100 + 2/9/110	72	W	0026.300.65	5A	168,80 €
HW Vorritzer	127	4,4-5,2	3,20	45		24	F kon.	0026B.127.24.45-B44	5A	54,00 €
DP Vorritzer	127	4,4-5,2	3,40	45		24	F kon.	7026.127.01	03	472,50 €

Fortsetzung siehe nächste Seite: Type 0024, Durchmesser 355 ▶



D mm	B mm	b mm	d mm	NL mm	Maschine	Z	Zahnform	Bestell-Nr.	Preis [PG 5A]
355	4,40	3,20	80	4/19/120 + 2/9/130 + 4/11/130	Biesse Selco EB95, SK470-SK370	72	FT	0024.355.72.80A	112,00 €
355	4,40	3,20	80	4/8,5/100 + 2/7/110 + 2/14/110	SCM Gabbiani Prima, SCM Alpha	72	FT	0024.355.72.80B	112,00 €
360	4,40	3,20	30	NLK + 2/13/94	Schelling fh4 (ab 04/2015) & fk4 (bis 06/2015)	72	FT	0024.360.72.30	114,00 €
360	4,40	3,20	65	2/9/110	Biesse Selco EB100	72	FT	0024.360.72.65	114,00 €
360	4,40	3,20	75	4/15/105 + 2/7/110	Giben Starmatic 850	72	FT	0024.360.72.75	114,00 €
370	4,40	3,20	30	NLK + 2/13/94	Schelling FM	72	FT	0024.370.72.30	116,00 €
380	4,40	3,20	30	NLK + 2/13/94	Holz-Her Tectra 6120 Power, Holz-Her Zentrex 6220 Classic & Classic Dynamic	72	FT	0024.380.72.30	118,00 €
380	4,40	3,20	50	4/13/80	Giben ONIX 105	72	FT	0024.380.72.50	118,00 €
380	4,40	3,20	60	2/14/100 + 2/11/115 + 2/19/120 + 2/14/125	Homag SAWTEQ B-300 (HPP 300)	72	FT	0024.380.72.60-B44	118,00 €
380	4,40	3,20	60	2/14/100 + 2/11/115 + 2/19/120 + 2/14/125	Homag HPP 180	72	FT	0024.380.72.60-B44	118,00 €
380	4,80	3,50	60	2/14/100 + 2/11/115 + 2/19/120 + 2/14/125	Homag SAWTEQ B-300 (HPP 300)	72	FT	0024.380.72.60-B48	126,00 €
380	4,80	3,50	60	2/14/100 + 2/11/115 + 2/19/120 + 2/14/125	Homag HPP 180	72	FT	0024.380.72.60-B48	126,00 €
380	4,40	3,20	65	2/9/110	Biesse Selco WN-WNA610, Plast WN610	72	FT	0024.380.72.65	118,00 €
380	4,40	3,20	75	4/15/105 + 2/7/110	Giben Tetramatic	72	FT	0024.380.72.75	118,00 €
380	4,40	3,20	80	4/8,5/100 + 2/7/110 + 2/14/110	SCM GABBIANI S 95, Gabbiani Galaxy 105 & Axioma 105 & Flexima 105 & Crossflex 105, SCM SIGMA IMPACT 90/105/107 & SCM SIGMA PLUS 105	72	FT	0024.380.72.80	118,00 €

0026 | HW / DP Vorritzer für BOARDLINE

7026 | für alle Boardline-Hauptsägeblätter



Typ	D mm	B mm	b mm	d mm	NL mm	Z	Zahnform	Bestell-Nr.	PG	Preis
HW Vorritzer	200	4,4-5,2	3,20	65	2/9/100 + 2/9/110	36	F kon.	0026B.200.36.65-B44	5A	71,00 €
HW Vorritzer	200	4,4-5,6	3,20	65	2/9/100 + 2/9/110	36	W kon.	0026.200.67	5A	130,60 €
DP Vorritzer	200	4,4-5,2	3,50	65	2/9/100 + 2/9/110	32	F kon.	7026.200.67	03	699,30 €
HW Vorritzer	300	4,4-5,6	3,20	65	2/9/100 + 2/9/110	48	W kon.	0026.300.69	5A	163,50 €
HW Postforming	300	4,60	3,20	65	2/9/100 + 2/9/110	72	W	0026.300.65	5A	168,80 €
HW Vorritzer	125	4,4-5,2	3,20	20		24	F kon.	0026B.125.24.20-B44	5A	54,00 €
DP Vorritzer	125	4,4-5,2	3,40	20		24	F kon.	7026.125.21	03	471,50 €
HW Vorritzer	200	4,4-5,2	3,20	20	2/11/66	36	F kon.	0026B.200.36.20-B44	5A	71,00 €
DP Vorritzer	200	4,4-5,2	3,40	20	2/11/66	32	F kon.	7026.200.20	03	638,40 €
HW Vorritzer	300	4,4-5,2	3,20	30	2/11/73 + 2/13/94	36	F kon.	0026B.300.36.30-B44	5A	81,00 €
HW Vorritzer	300	4,4-5,2	3,20	30	2/11/73 + 2/13/94	48	W kon.	0026.300.32	5A	154,70 €
DP Vorritzer	300	4,4-5,2	3,20	30	2/11/73 + 2/13/94	32	F kon.	7026.300.30	03	700,40 €
HW Vorritzer	200	4,4-5,2	3,20	65	2/9/100 + 2/9/110	36	F kon.	0026B.200.36.65-B44	5A	71,00 €
HW Vorritzer	300	4,4-5,2	3,20	65	2/9/100 + 2/9/110	48	F kon.	0026B.300.48.65-B44	5A	91,00 €
HW Vorritzer	200	4,4-5,6	3,20	65	2/9/100 + 2/9/110	36	W kon.	0026.200.67	5A	130,60 €
DP Vorritzer	200	4,4-5,2	3,50	65	2/9/100 + 2/9/110	32	F kon.	7026.200.67	03	699,30 €
HW Vorritzer	300	4,4-5,6	3,20	65	2/9/100 + 2/9/110	48	W kon.	0026.300.69	5A	163,50 €
HW Postforming	300	4,60	3,20	65	2/9/100 + 2/9/110	72	W	0026.300.65	5A	168,80 €
HW Vorritzer	160	4,4-5,2	3,20	45	3/11/70	28	F kon.	0026B.160.28.45-B44	5A	60,00 €
DP Vorritzer	160	4,4-5,2	3,20	45	3/11/70	28	F kon.	7026.160.45	03	553,40 €
HW Vorritzer	200	4,4-5,2	3,20	20	2/11/66	36	F kon.	0026B.200.36.20-B44	5A	71,00 €
DP Vorritzer	200	4,4-5,2	3,40	20	2/11/66	32	F kon.	7026.200.20	03	638,40 €
HW Vorritzer	180	4,4-5,2	3,20	30	NLK	36	F kon.	0026B.180.36.30-B44	5A	69,00 €
DP Vorritzer	180	4,4-5,2	3,20	30	NLK	28	F kon.	7026.180.17	03	578,60 €
HW Vorritzer	180	4,4-5,2	3,20	50	3/13/80	42	F kon.	0026B.180.42.50-B44	5A	73,00 €
DP Vorritzer	180	4,4-5,2	3,20	50	3/13/80	42	F kon.	7026.180.50	03	777,00 €
HW Vorritzer	180	4,4-5,6	3,20	45		36	F kon.	0026B.180.36.45-B44	5A	69,00 €
DP Vorritzer	180	4,4-5,2	3,20	45		32	F kon.	7026.180.44	03	625,80 €
HW Vorritzer	200	4,4-5,2	3,20	45		36	F kon.	0026B.200.36.45-B44	5A	71,00 €
DP Vorritzer	200	4,4-5,2	3,50	45		32	F kon.	7026.200.51	03	638,40 €
HW Vorritzer	180	4,8-5,6	3,50	45		36	F kon.	0026B.180.36.45-B48	5A	73,00 €
DP Vorritzer	180	4,8-5,6	3,50	45		32	F kon.	7026.180.46	03	641,60 €
HW Postforming	280	5,00	3,50	45		84	W	0026.280.45	5A	167,00 €
HW Postforming	280	4,8-5,8	3,50	45		72	W kon.	0026.280.46	5A	171,80 €
HW Vorritzer	200	4,8-5,6	3,50	45		36	F kon.	0026B.200.36.45-B48	5A	75,00 €
DP Vorritzer	200	4,8-5,6	3,50	45		32	F kon.	7026.200.46	03	654,20 €
HW Vorritzer	200	4,4-5,2	3,20	65	2/9/100 + 2/9/110	36	F kon.	0026B.200.36.65-B44	5A	71,00 €
HW Vorritzer	200	4,4-5,6	3,20	65	2/9/100 + 2/9/110	36	W kon.	0026.200.67	5A	130,60 €
DP Vorritzer	200	4,4-5,2	3,50	65	2/9/100 + 2/9/110	32	F kon.	7026.200.67	03	699,30 €
HW Vorritzer	300	4,4-5,6	3,20	65	2/9/100 + 2/9/110	48	W kon.	0026.300.69	5A	163,50 €
HW Postforming	300	4,60	3,20	65	2/9/100 + 2/9/110	72	W	0026.300.65	5A	168,80 €
HW Vorritzer	190	4,4-5,2	3,20	50	2/7/80	36	F kon.	0026B.190.36.50-B44	5A	70,00 €
HW Vorritzer	215	4,4-5,2	3,20	50	2/7/80 + 3/15/80	42	F kon.	0026B.215.42.50-B44	5A	77,00 €
DP Vorritzer	190	4,4-5,2	3,20	50	2/7/80	32	F kon.	7026.190.52	03	632,10 €
DP Vorritzer	215	4,4-5,2	3,20	50	2/7/80 + 3/15/80	42	F kon.	7026.215.50	03	798,00 €
HW Vorritzer	160	4,4-5,2	3,20	55	3/7/66	36	F kon.	0026B.160.36.55-B44	5A	67,00 €
HW Vorritzer	200	4,4-5,2	3,20	80	2/14/110	36	F kon.	0026B.200.36.80-B44	5A	71,00 €
DP Vorritzer	160	4,4-5,2	3,20	55	3/7/66	36	F kon.	7026.160.55	03	557,60 €
DP Vorritzer	200	4,4-5,2	3,20	80	2/14/110	32	F kon.	7026.200.83	03	638,40 €
HW Postforming	300	4,60	3,20	80	2/14/110	72	W	0026.300.80	5A	152,40 €

Fortsetzung siehe nächste Seite: Type 0024, Durchmesser 400 ►



D mm	B mm	b mm	d mm	NL mm	Maschine	Z	Zahnform	Bestell-Nr.	Preis [PG 5A]
400	4,25	3,20	30		Scheer FM 14	72	FT	0024.400.72.30-B42	121,00 €
400	4,40	3,20	30	NLK + 2/13/94	Mayer PS 100	72	FT	0024.400.72.30-B44	121,00 €
400	4,40	3,20	30	NLK + 2/13/94	Holz-Her Zentrex 6215 Power & Dynamic & Lift & CUT 110 - 6310	72	FT	0024.400.72.30-B44	121,00 €
400	4,40	3,20	30	NLK + 2/13/94	Schelling fh5 & fk4 (ab 07/2015)	72	FT	0024.400.72.30-B44	121,00 €
400	4,40	3,20	60	2/11/85	Anthon LN	72	FT	0024.400.72.60	121,00 €
400	4,40	3,20	65	2/9/110	Biesse Selco WN630-WNA630	72	FT	0024.400.72.65-B44	121,00 €
400	4,80	3,50	65	2/9/110	Biesse Selco WN630-WNA630	72	FT	0024.400.72.65-B48	130,00 €
400	4,40	3,20	75	4/15/105 + 2/7/110	Homag España CH 12	72	FT	0024.400.72.75	121,00 €
400	4,40	3,20	75	4/15/105 + 2/7/110	Giben Starmatic 850 & Prismatic H100 & Starmatic 1000 & Starmatic 2000	72	FT	0024.400.72.75	121,00 €
400	4,40	3,20	75	4/15/105 + 2/7/110	Giben Prismatic H100, Giben Starmatic 1000	72	FT	0024.400.72.75	121,00 €
400	4,40	3,20	80	4/19/120 + 2/9/130 + 4/11/130	Biesse Selco EB108, EB110, EB120, WN125, WN200, WN600/132, WN512, WN600/145, WNA600/162	72	FT	0024.400.72.80A	121,00 €
400	4,40	3,20	80	4/8,5/100 + 2/7/110 + 2/14/110	SCM Gabbiani S 115 & ST 115, Gabbiani Class & Galaxy 115, SCM Delta	72	FT	0024.400.72.80B	121,00 €
400	4,40	3,20	80	4/8,5/100 + 2/7/110 + 2/14/110	SCM Sigma Impact 110, Gabbiani Galay 3 110	72	FT	0024.400.72.80B	121,00 €
420	4,80	3,50	60	2/14/100 + 2/11/115 + 2/19/120 + 2/14/125	Homag SAWTEQ B-400 (HPP 400)	72	FT	0024.420.72.60	134,00 €
420	4,40	3,20	80	2/14/110	SCM Gabbiani Galaxy	72	FT	0024.420.72.80	124,00 €

0026 | HW / DP Vorritzer für BOARDLINE

7026 | für alle Boardline-Hauptsägeblätter



Typ	D mm	B mm	b mm	d mm	NL mm	Z	Zahnform	Bestell-Nr.	PG	Preis
HW Vorritzer	400	4,40	3,20	30	NLK + 2/13/94	72	FT	0024.400.72.30-B44	5A	121,00 €
HW Vorritzer	150	4,4-5,2	3,20	30		28	F kon.	0026B.150.28.30-B44	5A	59,00 €
DP Vorritzer	150	4,4-5,2	3,20	30		28	F kon.	7026.150.13	03	547,10 €
HW Vorritzer	180	4,4-5,2	3,20	30	NLK	36	F kon.	0026B.180.36.30-B44	5A	69,00 €
DP Vorritzer	180	4,4-5,2	3,20	30	NLK	28	F kon.	7026.180.17	03	578,60 €
HW Vorritzer	200	4,4-5,2	3,20	20	2/11/66	36	F kon.	0026B.200.36.20-B44	5A	71,00 €
DP Vorritzer	200	4,4-5,2	3,40	20	2/11/66	32	F kon.	7026.200.20	03	638,40 €
HW Vorritzer	300	4,4-5,2	3,20	30	2/11/73 + 2/13/94	36	F kon.	0026B.300.36.30-B44	5A	81,00 €
HW Vorritzer	300	4,4-5,2	3,20	30	2/11/73 + 2/13/94	48	W kon.	0026.300.32	5A	154,70 €
DP Vorritzer	300	4,4-5,2	3,20	30	2/11/73 + 2/13/94	32	F kon.	7026.300.30	03	700,40 €
HW Vorritzer	180	4,4-5,2	3,20	20	2/9/60	36	F kon.	0026B.180.36.20-B44	5A	69,00 €
DP Vorritzer	180	4,4-5,2	3,20	20	2/9/60	32	W kon.	7026.180.21	03	625,80 €
HW Vorritzer	200	4,4-5,2	3,20	65	2/9/100 + 2/9/110	36	F kon.	0026B.200.36.65-B48	5A	75,00 €
HW Vorritzer	300	4,4-5,2	3,20	65	2/9/100	48	F kon.	0026B.300.48.65-B44	5A	91,00 €
DP Vorritzer	200	4,4-5,2	3,50	65	2/9/100 + 2/9/110	32	F kon.	7026.200.67	03	699,30 €
HW Vorritzer	300	4,8-5,6	3,50	65	2/9/100 + 2/9/110	48	W kon.	0026.300.67	5A	150,90 €
HW Postforming	350	4,60	3,20	65	2/9/110	72	W	0026.350.66	5A	158,80 €
HW Vorritzer	200	4,8-5,6	3,50	65	2/9/100 + 2/9/110	36	F kon.	0026B.200.36.65-B48	5A	75,00 €
HW Vorritzer	300	4,8-5,6	3,50	65	2/9/100	72	F kon.	0026B.300.72.65-B48	5A	104,00 €
DP Vorritzer	200	4,8-5,8	3,50	65	2/9/100 + 2/9/110	32	F kon.	7026.200.68	03	654,20 €
HW Postforming	300	4,8-5,6	3,50	65	2/9/100 + 2/9/110	48	W kon.	0026.300.67	5A	150,90 €
HW Postforming	350	5,00	3,50	65	2/9/110	72	W	0026.350.65	5A	158,80 €
HW Vorritzer	150	4,4-5,2	3,20	45		28	F kon.	0026B.150.28.45-B44	5A	59,00 €
DP Vorritzer	150	4,4-5,2	3,20	45		28	F kon.	7026.150.46	03	547,10 €
HW Vorritzer	160	4,4-5,2	3,20	45	3/11/70	28	F kon.	0026B.160.28.45-B44	5A	60,00 €
DP Vorritzer	160	4,4-5,2	3,20	45	3/11/70	28	F kon.	7026.160.45	03	553,40 €
HW Vorritzer	215	4,4-5,2	3,20	50	2/7/80 + 3/15/80	42	F kon.	0026B.215.42.50-B44	5A	77,00 €
DP Vorritzer	215	4,4-5,2	3,20	50	2/7/80 + 3/15/80	42	F kon.	7026.215.50	03	798,00 €
HW Vorritzer	200	4,4-5,2	3,20	65	2/9/100 + 2/9/110	36	F kon.	0026B.200.36.65-B44	5A	71,00 €
HW Vorritzer	300	4,4-5,2	3,20	65	2/9/100 + 2/9/110	48	F kon.	0026B.300.48.65-B44	5A	91,00 €
HW Vorritzer	200	4,4-5,6	3,20	65	2/9/100 + 2/9/110	36	W kon.	0026.200.67	5A	130,60 €
DP Vorritzer	200	4,4-5,2	3,50	65	2/9/100 + 2/9/110	32	F kon.	7026.200.67	03	699,30 €
HW Vorritzer	300	4,4-5,6	3,20	65	2/9/100 + 2/9/110	48	W kon.	0026.300.69	5A	163,50 €
HW Postforming	300	4,60	3,20	65	2/9/100 + 2/9/110	72	W	0026.300.65	5A	168,80 €
HW Vorritzer	125	4,4-5,2	3,20	20		24	F kon.	0026B.125.24.20-B44	5A	54,00 €
HW Vorritzer	160	4,4-5,2	3,20	55	3/7/66	36	F kon.	0026B.160.36.55-B44	5A	67,00 €
DP Vorritzer	125	4,4-5,2	3,40	20		24	F kon.	7026.125.21	03	471,50 €
DP Vorritzer	160	4,4-5,2	3,20	55	3/7/66	36	F kon.	7026.160.55	03	557,60 €
HW Vorritzer	160	4,4-5,2	3,20	55	3/7/66	36	F kon.	0026B.160.36.55-B44	5A	67,00 €
HW Vorritzer	200	4,4-5,2	3,20	80	2/14/110	36	F kon.	0026B.200.36.80-B44	5A	71,00 €
DP Vorritzer	160	4,4-5,2	3,20	55	3/7/66	36	F kon.	7026.160.55	03	557,60 €
DP Vorritzer	200	4,4-5,2	3,20	80	2/14/110	32	F kon.	7026.200.83	03	638,40 €
HW Postforming	300	4,60	3,20	80	2/14/110	72	W	0026.300.80	5A	152,40 €
HW Vorritzer	180	4,8-5,6	3,50	45		36	F kon.	0026B.180.36.45-B48	5A	73,00 €
DP Vorritzer	180	4,8-5,6	3,50	45		32	F kon.	7026.180.46	03	641,60 €
HW Postforming	280	5,00	3,50	45		84	W	0026.280.45	5A	167,00 €
HW Postforming	280	4,8-5,8	3,50	45		72	W kon.	0026.280.46	5A	171,80 €
HW Vorritzer	200	4,4-5,2	3,20	80	2/14/110	36	F kon.	0026B.200.36.80-B44	5A	71,00 €
DP Vorritzer	200	4,4-5,2	3,20	80	2/14/110	32	F kon.	7026.200.83	03	638,40 €

Fortsetzung siehe nächste Seite: Type 0024, Durchmesser 430 ►



D mm	B mm	b mm	d mm	NL mm	Maschine	Z	Zahnform	Bestell-Nr.	Preis [PG 5A]
430	4,40	3,20	30	NLK + 2/13/94	Holz-Her Zentrex 6220 Performance & Dynamic & Lift	72	FT	0024.430.72.30	126,00 €
430	4,40	3,20	60	2/11/85	Anthon LNA	72	FT	0024.430.72.60	126,00 €
430	4,40	3,20	65	2/9/110	Biesse Selco WN630-WNA630	72	FT	0024.430.72.65-B44	126,00 €
430	4,80	3,50	65	2/9/110	Biesse Selco WN650-WNA630	72	FT	0024.430.72.65-B48	135,00 €
430	4,80	3,50	70	4/19/120 + 2/9/130 + 4/11/130	Biesse Selco WN710	72	FT	0024.430.72.70	135,00 €
430	4,40	3,20	75	4/15/105 + 2/7/110	Giben Starmatic 1000 & Prisma 3000 115 Sigmatic 115	72	FT	0024.430.72.75	126,00 €
430	4,40	3,20	80	4/19/120 + 2/9/130 + 4/11/130	Biesse Selco EB120, WN125	72	FT	0024.430.72.80	126,00 €
450	4,40	3,20	30	NLK + 2/13/94	Mayer PS 2 Z	72	FT	0024.450.72.30	131,00 €
450	4,40	3,20	30	NLK + 2/13/94	Panhans 604/608, Scheer PA 7000	72	FT	0024.450.72.30	131,00 €
450	4,40	3,20	30	NLK + 2/13/94	Schelling FM	72	FT	0024.450.72.30	131,00 €
450	4,40	3,20	60	2/14/100 + 2/11/115 + 2/19/120 + 2/14/125	Homag SAWTEQ B-400 (HPP 400)	72	FT	0024.450.72.60-B44	131,00 €
450	4,80	3,50	60	2/14/100 + 2/11/115 + 2/19/120 + 2/14/125	Homag SAWTEQ B-400 (HPP 400)	72	FT	0024.450.72.60-B48	139,00 €
450	4,40	3,20	75	4/15/105 + 2/7/110	Giben Prisma 3000 125 Sigmatic 125	72	FT	0024.450.72.75	131,00 €
450	4,40	3,20	80	4/8,5/100 + 2/7/110 + 2/14/110	SCM Gabbiani Elite & Galaxy 140	72	FT	0024.450.72.80-B44	131,00 €
450	4,80	3,50	80	4/19/120 + 2/9/130 + 4/11/130	Biesse Selco WN200, WN600/132	72	FT	0024.450.72.80-B48	139,00 €

0026 | HW / DP Vorritzer für BOARDLINE

7026 | für alle Boardline-Hauptsägeblätter



Typ	D mm	B mm	b mm	d mm	NL mm	Z	Zahnform	Bestell-Nr.	PG	Preis
HW Vorritzer	180	4,4-5,2	3,20	30	NLK	36	F kon.	0026B.180.36.30-B44	5A	69,00 €
DP Vorritzer	180	4,4-5,2	3,20	30	NLK	28	F kon.	7026.180.17	03	578,60 €
HW Vorritzer	180	4,4-5,2	3,20	20	2/9/60	36	F kon.	0026B.180.36.20-B44	5A	69,00 €
DP Vorritzer	180	4,4-5,2	3,20	20	2/9/60	32	W kon.	7026.180.21	03	625,80 €
HW Vorritzer	200	4,4-5,2	3,20	65	2/9/100 + 2/9/110	36	F kon.	0026B.200.36.65-B44	5A	71,00 €
HW Vorritzer	300	4,4-5,2	3,20	65	2/9/100	48	F kon.	0026B.300.48.65-B44*	5A	91,00 €
DP Vorritzer	200	4,4-5,2	3,20	65	2/9/100 + 2/9/110	32	F kon.	7026.200.67	03	699,30 €
HW Vorritzer	300	4,4-5,6	3,20	65	2/9/100 + 2/9/110	48	W kon.	0026.300.69	5A	163,50 €
HW Postforming	350	4,60	3,20	65	2/9/110	72	W	0026.350.66	5A	158,80 €
HW Vorritzer	200	4,8-5,6	3,50	65	2/9/100 + 2/9/110	36	F kon.	0026B.200.36.65-B48	5A	75,00 €
HW Vorritzer	300	4,8-5,6	3,50	65	2/9/100	72	F kon.	0026B.300.72.65-B48	5A	104,00 €
DP Vorritzer	200	4,8-5,8	3,50	65	2/9/100 + 2/9/110	32	F kon.	7026.200.68	03	654,20 €
HW Postforming	300	4,8-5,6	3,50	65	2/9/100 + 2/9/110	48	W kon.	0026.300.67	5A	150,90 €
HW Postforming	350	5,00	3,50	65	2/9/100 + 2/9/110	72	W	0026.350.65	5A	158,80 €
HW Vorritzer	200	4,8+5,6	3,50	65	2/9/100 + 2/9/110	36	F kon.	0026B.200.36.65-B48	5A	75,00 €
HW Vorritzer	300	4,8+5,6	3,50	65	2/9/100 + 2/9/110	72	F kon.	0026B.300.72.65-B48	5A	104,00 €
DP Vorritzer	200	4,8-5,8	3,50	65	2/9/100 + 2/9/110	32	F kon.	7026.200.68	03	654,20 €
HW Vorritzer	300	4,8-5,6	3,50	65	2/9/100 + 2/9/110	48	W kon.	0026.300.67	5A	150,90 €
HW Postforming	350	5,00	3,50	65	2/9/100 + 2/9/110	72	W	0026.350.65	5A	158,80 €
HW Vorritzer	215	4,4-5,2	3,20	50	2/7/80 + 3/15/80	42	F kon.	0026B.215.42.50-B44	5A	77,00 €
DP Vorritzer	215	4,4-5,2	3,20	50	2/7/80 + 3/15/80	42	F kon.	7026.215.50	03	798,00 €
HW Vorritzer	200	4,4-5,2	3,20	65	2/9/100 + 2/9/110	36	F kon.	0026B.200.36.65-B44	5A	71,00 €
HW Vorritzer	300	4,4-5,2	3,20	65	2/9/100 + 2/9/110	48	F kon.	0026B.300.48.65-B44	5A	91,00 €
HW Vorritzer	200	4,4-5,6	3,20	65	2/9/100 + 2/9/110	36	W kon.	0026.200.67	5A	130,60 €
DP Vorritzer	200	4,4-5,2	3,50	65	2/9/100 + 2/9/110	32	F kon.	7026.200.67	03	699,30 €
HW Postforming	300	4,4-5,6	3,20	65	2/9/100 + 2/9/110	48	W kon.	0026.300.69	5A	163,50 €
HW Postforming	300	4,60	3,20	65	2/9/100 + 2/9/110	72	W	0026.300.65	5A	168,80 €
HW Vorritzer	150	4,4-5,2	3,20	30		28	F kon.	0026B.150.28.30-B44	5A	59,00 €
DP Vorritzer	150	4,4-5,2	3,20	30		28	F kon.	7026.150.13	03	547,10 €
HW Vorritzer	180	4,4-5,2	3,20	30	NLK	36	F kon.	0026B.180.36.30-B44	5A	69,00 €
HW Vorritzer	200	4,4-5,2	3,20	30	2/8,5/60	36	F kon.	0026B.200.36.30-B44	5A	71,00 €
DP Vorritzer	180	4,4-5,2	3,20	30	NLK	28	F kon.	7026.180.17	03	578,60 €
DP Vorritzer	200	4,4-5,2	3,50	30	2/8,5/60	36	F kon.	7026.200.26	03	699,30 €
HW Vorritzer	200	4,4-5,2	3,20	20	2/11/66	36	F kon.	0026B.200.36.20-B44	5A	71,00 €
DP Vorritzer	200	4,4-5,2	3,40	20	2/11/66	32	F kon.	7026.200.20	03	638,40 €
HW Vorritzer	180	4,4-5,2	3,20	45		36	F kon.	0026B.180.36.45-B44	5A	69,00 €
DP Vorritzer	180	4,4-5,2	3,20	45		32	F kon.	7026.180.44	03	625,80 €
HW Vorritzer	180	4,8-5,6	3,50	45		36	F kon.	0026B.180.36.45-B48	5A	73,00 €
DP Vorritzer	180	4,8-5,6	3,50	45		32	F kon.	7026.180.46	03	641,60 €
HW Postforming	280	5,00	3,50	45		84	W	0026.280.45	5A	167,00 €
HW Postforming	280	4,8-5,8	3,50	45		72	W kon.	0026.280.46	5A	171,80 €
maschinenabhängig										
HW Vorritzer	160	4,4-5,2	3,20	55	3/7/66	36	F kon.	0026B.160.36.55-B44	5A	67,00 €
HW Vorritzer	200	4,4-5,2	3,20	80	2/14/110	36	F kon.	0026B.200.36.80-B44	5A	71,00 €
DP Vorritzer	160	4,4-5,2	3,20	55	3/7/66	36	F kon.	7026.160.55	03	557,60 €
DP Vorritzer	200	4,4-5,2	3,20	80	2/14/110	32	F kon.	7026.200.83	03	638,40 €
HW Postforming	300	4,60	3,20	80	2/14/110	72	W	0026.300.80	5A	152,40 €
HW Vorritzer	200	4,8-5,6	3,50	65	2/9/100 + 2/9/110	36	F kon.	0026B.200.36.65-B48	5A	75,00 €
DP Vorritzer	200	4,8-5,8	3,50	65	2/9/100 + 2/9/110	32	F kon.	7026.200.68	03	654,20 €

Fortsetzung siehe nächste Seite: Type 0024, Durchmesser 460 ▶

* = Bestellnummer korrigiert, Druckfehler. Falsch: 0026B.300.72.65-B44, richtig: 0026B.300.48.65-B44



D mm	B mm	b mm	d mm	NL mm	Maschine	Z	Zahnform	Bestell-Nr.	Preis [PG 5A]
460	4,40	3,20	30	NLK + 2/13/94	Schelling fh6 & ah6 & ch6 (bis 06/2015) & fk6 & fp6	72	FT	0024.460.72.30	150,00 €
470	4,80	3,50	70	4/19/120 + 2/9/130 + 4/11/130	Biesse Selco WN730-WNA730	72	FT	0024.470.72.70	162,00 €
470	4,80	3,50	75	4/15/105 + 2/7/110	Giben Prismatic 3 & Tetramatic	72	FT	0024.470.72.75	162,00 €
480	4,40	3,20	30	NLK + 2/13/94	Schelling fh6 & ah6 & ch6 (ab 07/2015)	72	FT	0024.480.72.30	158,00 €
480	4,80	3,50	60	2/14/100 + 2/11/115 + 2/19/120 + 2/14/125	Homag HPP 530	72	FT	0024.480.72.60	166,00 €
480	4,80	3,50	70	4/19/120 + 2/9/130 + 4/11/130	Biesse Selco WN750	72	FT	0024.480.72.70	166,00 €
480	4,80	3,50	80	4/19/120 + 2/9/130 + 4/11/130	Biesse Selco WN512, WN600/145	72	FT	0024.480.72.80	166,00 €
500	4,80	3,50	60	2/14/100 + 2/11/115 + 2/19/120 + 2/14/125	Homag HPL 22	72	FT	0024.500.72.60	172,00 €
510	4,80	3,50	80	4/19/120 + 2/9/130 + 4/11/130	Biesse Selco WN600/162	72	FT	0024.510.72.80	175,00 €
520	4,80	3,50	30	NLK + 2/13/94	Schelling fh8 & ah8 & ch8 & fk8	72	FT	0024.520.72.30	178,00 €
520	4,80	3,50	60	2/14/100 + 2/11/115 + 2/19/120 + 2/14/125	Homag SAWTEQ B-500 (HPP 500) & HPP 23 & HPP 550	72	FT	0024.520.72.60	178,00 €
520	4,80	3,50	70	4/19/120 + 2/9/130 + 4/11/130	Biesse Selco WN750-WNA750	72	FT	0024.520.72.70	178,00 €



0026 | HW / DP Vorritzer für BOARDLINE

7026 | für alle Boardline-Hauptsägeblätter



MEC Holzwerkstoff



Typ	D mm	B mm	b mm	d mm	NL mm	Z	Zahnform	Bestell-Nr.	PG	Preis
HW Vorritzer	200	4,4-5,2	3,20	20	2/11/66	36	F kon.	0026B.200.36.20-B44	5A	71,00 €
DP Vorritzer	200	4,4-5,2	3,40	20	2/11/66	32	F kon.	7026.200.20	03	638,40 €
HW Postforming	220	4,55	3,60	20	2/9/62	48	W AW	0026.220.21	5A	121,20 €
HW Vorritzer	200	4,8-5,6	3,50	65	2/9/100 + 2/9/110	36	F kon.	0026B.200.36.65-B48	5A	75,00 €
HW Vorritzer	300	4,8-5,6	3,50	65	2/9/100	72	F kon.	0026B.300.72.65-B48	5A	104,00 €
DP Vorritzer	200	4,8-5,8	3,50	65	2/9/100 + 2/9/110	32	F kon.	7026.200.68	03	654,20 €
HW Postforming	300	4,8-5,6	3,50	65	2/9/100 + 2/9/110	48	W kon.	0026.300.67	5A	150,90 €
HW Postforming	350	5,00	3,50	65	2/9/100 + 2/9/110	72	W	0026.350.65	5A	158,80 €
HW Vorritzer	215	4,8-5,6	3,50	50	2/7/80	42	F kon.	0026B.215.42.50-B48	5A	81,00 €
DP Vorritzer	215	4,8-5,6	3,50	50	2/7/80	42	F kon.	7026.215.51	03	819,00 €
HW Vorritzer	200	4,4-5,2	3,20	20	2/11/66	36	F kon.	0026B.200.36.20-B44	5A	71,00 €
DP Vorritzer	200	4,4-5,2	3,40	20	2/11/66	32	F kon.	7026.200.20	03	638,40 €
HW Postforming	220	4,55	3,60	20	2/9/62	48	W AW	0026.220.21	5A	121,20 €
HW Vorritzer	200	4,8-5,6	3,50	45		36	F kon.	0026B.200.36.45-B48	5A	75,00 €
HW Vorritzer	200	4,6-5,6	3,50	45		36	W kon.	0026.200.38	5A	116,50 €
DP Vorritzer	200	4,8-5,6	3,50	45		32	F kon.	7026.200.46	03	654,20 €
HW Postforming	340	5,00	3,50	45	3/14/65	108	W	0026.341.49	5A	220,60 €
HW Vorritzer	200	4,8-5,6	3,50	65	2/9/100 + 2/9/110	36	F kon.	0026B.200.36.65-B48	5A	75,00 €
DP Vorritzer	200	4,8-5,8	3,50	65	2/9/100 + 2/9/110	32	F kon.	7026.200.68	03	654,20 €
HW Vorritzer	300	4,8-5,6	3,50	65	2/9/100 + 2/9/110	48	W kon.	0026.300.67	5A	150,90 €
HW Postforming	350	5,00	3,50	65	2/9/100 + 2/9/110	72	W	0026.350.65	5A	158,80 €
HW Vorritzer	200	4,8-5,6	3,50	65	2/9/100 + 2/9/110	36	F kon.	0026B.200.36.65-B48	5A	75,00 €
DP Vorritzer	200	4,8-5,8	3,50	65	2/9/100 + 2/9/110	32	F kon.	7026.200.68	03	654,20 €
HW Vorritzer	200	4,8-5,6	3,50	45		36	F kon.	0026B.200.36.45-B48	5A	75,00 €
HW Vorritzer	200	4,6-5,6	3,50	45		36	W kon.	0026.200.38	5A	116,50 €
DP Vorritzer	200	4,8-5,6	3,50	45		32	F kon.	7026.200.46	03	654,20 €
HW Postforming	340	5,00	3,50	45	3/14/65	108	W	0026.341.49	5A	220,60 €
HW Vorritzer	200	4,8-5,6	3,50	65	2/9/100 + 2/9/110	36	F kon.	0026B.200.36.65-B48	5A	75,00 €
DP Vorritzer	200	4,8-5,8	3,50	65	2/9/100 + 2/9/110	32	F kon.	7026.200.68	03	654,20 €
HW Vorritzer	200	4,8-5,6	3,50	20	2/11/66	36	F kon.	0026B.200.36.20-B48	5A	75,00 €
DP Vorritzer	200	5,0-5,8	3,50	20	2/11/66	32	F kon.	7026.200.22	03	665,70 €
HW Vorritzer	200	4,8-5,6	3,50	45		36	F kon.	0026B.200.36.45-B48	5A	75,00 €
DP Vorritzer	200	4,8-5,6	3,50	45		32	F kon.	7026.200.46	03	654,20 €
HW Postforming	340	5,00	3,50	45	3/14/65	108	W	0026.341.49	5A	220,60 €
HW Vorritzer	200	4,8-5,6	3,50	65	2/9/100 + 2/9/110	36	F kon.	0026B.200.36.65-B48	5A	75,00 €
HW Vorritzer	300	4,8-5,6	3,50	65	2/9/110	72	F kon.	0026B.300.72.65-B48	5A	104,00 €
DP Vorritzer	200	4,8-5,8	3,50	65	2/9/100 + 2/9/110	32	F kon.	7026.200.68	03	654,20 €
HW Vorritzer	300	4,8-5,6	3,50	65	2/9/100 + 2/9/110	48	W kon.	0026.300.67	5A	150,90 €
HW Postforming	350	5,00	3,50	65	2/9/100 + 2/9/110	72	W	0026.350.65	5A	158,80 €

NEU



Weitere Informationen:
ake.de/plattenaufteilsaegeblatt

Ihre Vorteile auf einen Blick:



- neue Hartmetallgeneration
- über +30% Standzeit
- weiterentwickelte Zahngeometrie
- bis zu 17 Nachschärfungen

Anwendung: Plattenaufteilung, einzeln und im Paket
 Werkstoff: Holzwerkstoffe unbeschichtet und beschichtet, HPL/Vollkern, Multiplex
 Maschine: Plattenaufteilanlage horizontal mit Vorritzaggregat
 Zahn: Flach-Trapezzahn (FT), HW
 Vorschubart: MEC

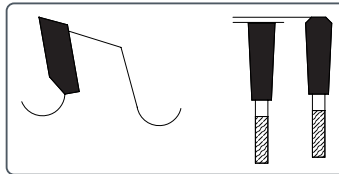

D mm	B mm	b mm	d mm	NL mm	Maschine	Z	Zahnform	Bestell-Nr.	Preis [PG 5A]
300	3,20	2,40	30	2/13/94	Schelling ls1	72	T	0024.300.72.30	113,00 €
300	4,40	3,20	60	2/14/100 + 2/11/115 + 2/19/120 + 2/14/125	Homag* SAWTEQ B-130 (HPP 130)	72	FT	0024.300.72.60	95,00 €
308	3,20	2,40	60	2/14/100	Homag* SAWTEQ B-320 flexTec (HPS 320 flexTec)	96	T	0024.308.96.60	132,00 €
310	4,40	3,20	60	2/14/100 + 2/11/115 + 2/19/120 + 2/14/125	Homag* SAWTEQ B-200 (HPP 200)	72	FT	0024.310.72.60	98,00 €
320	4,40	3,20	75	3/13/95	Giben Smart & Smart 65	72	FT	0024.320.72.75	101,00 €
350	4,40	3,20	30	NLK + 2/13/94	Holz-Her Tectra 6120 classic & Cut 70 & Cut 85 - 6210 & Cut 82 - 6110 & Cut 85 - 6210 & Cut 6320, Schelling S45, Panhans Polypan 47 & EURO P10 & EURO 12 & EURO 30 & 693 & ECOSTAR II & S45 ALL IN ONE	54	FT	0024.350.54.30	97,00 €
355	4,40	3,20	75		Giben Trend & Prismatic 1	54	FT	0024.355.54.75	98,00 €
380	4,80	3,50	60	2/14/100 + 2/11/115 + 2/19/120 + 2/14/125	Homag* SAWTEQ B-300 (HPP 300)	96	FT	0024.380.96.60	151,00 €
420	4,80	3,50	60	2/14/100 + 2/11/115 + 2/19/120 + 2/14/125	Homag* SAWTEQ B-400 (HPP 400)	84	FT	0024.420.84.60	145,00 €
430	4,40	3,20	75	4/15/105 + 2/7/110	Giben Starmatic 1000 & Prisma 3000 115 Sigmatic 115	96	FT	0024.430.96.75	151,00 €
480	4,40	3,20	30	NLK + 2/13/94	Schelling fh6 & ah6 & ch6 (ab 07/2015)	80	FT	0024.480.80.30	164,00 €
500	4,40	3,20	30	NLK + 2/13/94	Schelling	60	FT	0024.500.60.30	153,00 €
500	4,80	3,50	60	2/14/100 + 2/11/115 + 2/19/120 + 2/14/125	Homag* HPL 22	60	FT	0024.500.60.60	162,00 €

NEU



Vorteile der 0026B:

- +40% Nachschärfungen
- längere Lebensdauer
- innovatives Zahndesign: S02+
- bis zu 17 Nachschärfungen

Anwendung: Vorritzen von Holzwerkstoffen im Gleichlauf
DP Ausführung für max. Standweg und niedrige Kosten pro Schnitt; HW Ausführung für niedrige Anschaffungskosten

Werkstoff: Holzwerkstoffe unbeschichtet und beschichtet, HPL/Vollkern, Multiplex

Maschine: Plattenaufteilanlage horizontal mit Vorritzaggregat

Zahn: Flachzahn konisch (F kon.), Wechselzahn (W), HW / DP

Vorschubart: MEC



Abb.: Flachzahn konisch (F kon.)



Abb.: Wechselzahn (W)

Typ	D mm	B mm	b mm	d mm	NL mm	Z	Zahnform	Bestell-Nr.	PG	Preis
HW Vorritzer	300	3,2-4,0	2,40	30	2/11/73 + 2/13/94	72	F kon.	0026B.300.72.30-B32*	5A	97,00 €
DP Vorritzer	300	3,2-4,0	2,40	30	2/11/73 + 2/13/94	72	F kon.	7026.300.34	03	1.196,00 €
HW Vorritzer	150	4,4-5,2	3,20	45		28	F kon.	0026B.150.28.45-B44	5A	59,00 €
DP Vorritzer	150	4,4-5,2	3,20	45		28	F kon.	7026.150.46	03	547,10 €
HW Vorritzer	220	3,2-4,0	2,40	45		60	F kon.	0026B.220.60.45-B32	5A	89,00 €
DP Vorritzer	220	3,2-4,0	2,40	45		60	F kon.	7026.220.45	03	1.210,70 €
HW Postforming	280	3,40	2,40	45		60	W	0026.280.48	5A	127,70 €
HW Vorritzer	200	4,4-5,2	3,20	45		36	F kon.	0026B.200.36.45-B44	5A	71,00 €
DP Vorritzer	200	4,4-5,2	3,50	45		32	F kon.	7026.200.51	03	638,40 €
HW Vorritzer	180	4,4-5,2	3,20	50	3/13/80	42	F kon.	0026B.180.42.50-B44	5A	73,00 €
DP Vorritzer	180	4,4-5,2	3,20	50	3/13/80	42	F kon.	7026.180.50	03	777,00 €
HW Vorritzer	180	4,4-5,2	3,20	30	NLK	36	F kon.	0026B.180.36.30-B44	5A	69,00 €
DP Vorritzer	180	4,4-5,2	3,20	30	NLK	28	F kon.	7026.180.17	03	578,60 €
HW Vorritzer	127	4,4-5,2	3,20	45		24	F kon.	0026B.127.24.45-B44	5A	54,00 €
DP Vorritzer	127	4,4-5,2	3,40	45		24	F kon.	7026.127.01	03	472,50 €
HW Vorritzer	180	4,8-5,6	3,50	45		36	F kon.	0026B.180.36.45-B48	5A	73,00 €
DP Vorritzer	180	4,8-5,6	3,50	45		32	F kon.	7026.180.46	03	641,60 €
HW Vorritzer	280	4,8-5,8	3,50	45		72	W kon.	0026.280.46	5A	171,80 €
HW Postforming	280	5,00	3,50	45		84	W	0026.280.45	5A	167,00 €
HW Vorritzer	180	4,8-5,6	3,50	45		36	F kon.	0026B.180.36.45-B48	5A	73,00 €
DP Vorritzer	180	4,8-5,6	3,50	45		32	F kon.	7026.180.46	03	641,60 €
HW Vorritzer	280	4,8-5,8	3,50	45		72	W kon.	0026.280.46	5A	171,80 €
HW Postforming	280	5,00	3,50	45		84	W	0026.280.45	5A	167,00 €
HW Vorritzer	215	4,4-5,2	3,20	50	2/7/80 + 3/15/80	42	F kon.	0026B.215.42.50-B44	5A	77,00 €
DP Vorritzer	215	4,4-5,2	3,20	50	2/7/80 + 3/15/80	42	F kon.	7026.215.50	03	798,00 €
HW Vorritzer	200	4,4-5,2	3,20	20	2/11/66	36	F kon.	0026B.200.36.20-B44	5A	71,00 €
DP Vorritzer	200	4,4-5,2	3,40	20	2/11/66	32	F kon.	7026.200.20	03	638,40 €
HW Postforming	220	4,55	3,60	20	2/9/62	48	W AW	0026.220.21	5A	121,20 €
HW Vorritzer	200	4,4-5,2	3,20	20	2/11/66	36	F kon.	0026B.200.36.20-B44	5A	71,00 €
DP Vorritzer	200	4,4-5,2	3,40	20	2/11/66	32	F kon.	7026.200.20	03	638,40 €
HW Vorritzer	200	4,8-5,6	3,50	45		36	F kon.	0026B.200.36.45-B48	5A	75,00 €
DP Vorritzer	200	4,8-5,6	3,50	45		32	F kon.	7026.200.46	03	654,20 €
HW Postforming	340	5,00	3,50	45	3/14/65	108	W	0026.341.49	5A	220,60 €

*= Bestellnummer korrigiert, Druckfehler. Falsch: 0026B.300.72.30-B36, richtig: 0026B.300.72.30-B32

0024B | BOARDLINE. Das Universal-Sägeblatt

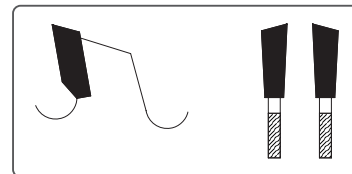
Plattenaufteilung. Große Durchmesser

NEU



Ihre Vorteile auf einen Blick:



- neue Hartmetallgeneration
- über + 30% Standzeit
- weiterentwickelte Zahngeometrie
- bis zu 17 Nachschärfungen

Anwendung: Plattenaufteilung, einzeln und im Paket
Werkstoff: Holzwerkstoffe unbeschichtet und beschichtet, HPL/Vollkern, Multiplex
Maschine: Plattenaufteilanlage horizontal mit Vorritzaggregat
Zahn: Flach-Trapezzahn (FT), HW
Vorschubart: MEC



Weitere Informationen:
ake.de/plattenaufteilsaegeblatt

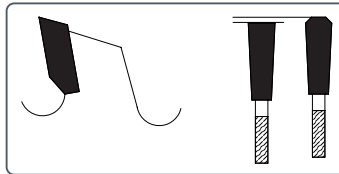

D mm	B mm	b mm	d mm	NL mm	Maschine	Z	Zahnform	Bestell-Nr.	Preis [PG 5A]
530	5,00	3,50	30		Schelling	60	FT	0024B.530.60.30	188,00 €
530	5,80	4,00	60	2/11/85	Anthon	60	FT	0024B.530.60.60	204,00 €
570	4,80	3,50	60	2/14/100 + 2/11/115 + 2/19/120 + 2/14/125	Homag SAWTEQ B-500 (HPP 500)	60	FT	0024B.570.60.60	199,00 €
580	5,50	4,00	40	2/13/114 + 2/13/122 + 2/13/140	Schelling AT & FT & AS & FS	60	FT	0024B.580.60.40	215,00 €
600	5,80	4,00	60	2/14/100 + 2/11/115 + 2/19/120 + 2/14/125	Homag SAWTEQ B-600 (HPP 600)	60	FT	0024B.600.60.60	284,00 €
600	5,80	4,00	60	2/14/100 + 2/11/115 + 2/19/120 + 2/14/125	Homag SAWTEQ B-600 (HPP 600)	72	FT	0024B.600.72.60	297,00 €
620	6,20	4,20	40	2/13/114 + 2/13/140	Schelling ATH (FTH)	60	FT	0024B.620.60.40	297,00 €
700	7,00	5,00	80	2/17/110	Anthon LNC	60	FT	0024B.700.60.80	457,00 €
720	6,40	4,40	40	2/13/114 + 2/13/122 + 2/13/140	Schelling AS & FS	60	FT	0024B.720.60.40	485,00 €



NEU



Vorteile der 0026B:

- +40% Nachschärfungen
- längere Lebensdauer
- innovatives Zahndesign: S02+
- bis zu 17 Nachschärfungen

Anwendung: Vorritzen von Holzwerkstoffen im Gleichlauf
DP Ausführung für max. Standweg und niedrige Kosten pro Schnitt; HW Ausführung für niedrige Anschaffungskosten

Werkstoff: Holzwerkstoffe unbeschichtet und beschichtet, HPL/Vollkern, Multiplex

Maschine: Plattenaufteilanlage horizontal mit Vorritzaggregat

Zahn: Flachzahn konisch (F kon.), Wechselzahn (W), HW / DP

Vorschubart: MEC



Abb.: Flachzahn konisch (F kon.)



Abb.: Wechselzahn (W)

Typ	D mm	B mm	b mm	d mm	NL mm	Z	Zahnform	Bestell-Nr.	PG	Preis
HW Vorritzer	200	5,0-5,8	3,50	20,0	2/11/66	36	F kon.	0026B.200.36.20-B50	5A	77,00 €
HW Vorritzer	200	5,4-6,2	3,50	20,0	2/11/66	36	F kon.	0026B.200.36.20-B54	5A	81,00 €
DP Vorritzer	200	5,0-5,8	3,50	20,0	2/11/66	32	F kon.	7026.200.22	03	665,70 €
HW Vorritzer	180	5,8-6,6	4,00	20,0		36	F kon.	0026B.180.36.20-B58	5A	83,00 €
HW Vorritzer	180	6,2-7,0	4,00	20,0		36	F kon.	0026B.180.36.20-B62	5A	87,00 €
HW Vorritzer	200	4,8-5,6	3,50	45,0		36	F kon.	0026B.200.36.45-B48	5A	75,00 €
HW Vorritzer	200	5,2-6,0	3,50	45,0		36	F kon.	0026B.200.36.45-B52	5A	79,00 €
HW Vorritzer	200	4,6-5,6	3,50	45,0		36	W kon.	0026.200.38	5A	116,50 €
DP Vorritzer	200	4,8-5,6	3,50	45,0		32	F kon.	7026.200.46	03	654,20 €
HW Postforming	340	5,00	3,50	45,0	3/14/65	108	W	0026.341.49	5A	220,60 €
HW Vorritzer	200	5,5-6,3	4,00	20,0	2/11/66	36	F kon.	0026B.200.36.20-B55	5A	82,00 €
HW Vorritzer	200	5,9-6,7	4,00	20,0	2/11/66	36	F kon.	0026B.200.36.20-B59	5A	87,00 €
DP Vorritzer	200	5,5-6,4	4,00	20,0	2/11/66	32	F kon.	7026.200.23	03	681,50 €
HW Vorritzer	200	5,8-6,6	4,00	45,0		36	F kon.	0026B.200.36.45-B58	5A	86,00 €
HW Vorritzer	200	6,2-7,0	4,00	45,0		36	F kon.	0026B.200.36.45-B62B	5A	91,00 €
DP Vorritzer	200	5,8-6,6	4,50	45,0		32	F kon.	7026.200.47	03	694,10 €
HW Vorritzer	200	5,8-6,6	4,00	45,0		36	F kon.	0026B.200.36.45-B58	5A	86,00 €
HW Vorritzer	200	6,2-7,0	4,00	45,0		36	F kon.	0026B.200.36.45-B62B	5A	91,00 €
DP Vorritzer	200	5,8-6,6	4,50	45,0		32	F kon.	7026.200.47	03	694,10 €
HW Vorritzer	200	6,2-7,0	4,20	20,0	2/11/66	36	F kon.	0026B.200.36.20-B62	5A	94,00 €
HW Vorritzer	200	6,6-7,4	4,20	20,0	2/11/66	36	F kon.	0026B.200.36.20-B66	5A	98,00 €
DP Vorritzer	200	6,2-7,0	4,20	20,0	2/11/66	32	F kon.	7026.200.25	03	709,80 €
HW Vorritzer	200	7,0-7,8	5,00	20,0	2/9/60	36	F kon.	0026B.200.36.20-B70	5A	125,00 €
HW Vorritzer	200	7,4-8,2	5,00	20,0	2/9/60	36	F kon.	0026B.200.36.20-B74	5A	129,00 €
DP Vorritzer	200	7,0-7,8	5,00	20,0	2/9/60	32	F kon.	7026.200.27	03	741,30 €
HW Vorritzer	220	6,4-7,2	4,40	20,0		36	F kon.	0026B.220.36.20-B64	5A	98,00 €
HW Vorritzer	220	6,8-7,6	4,40	20,0		36	F kon.	0026B.220.36.20-B64	5A	98,00 €
DP Vorritzer	220	6,4-7,2	4,40	20,0		32	F kon.	7026.220.20	03	729,80 €

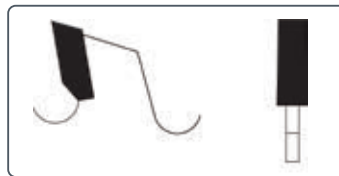
BOARDLINE *PRO+*

Das Potential-Sägeblatt [0324]

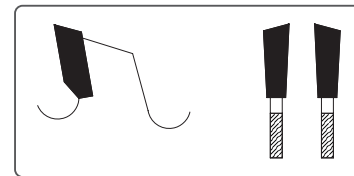
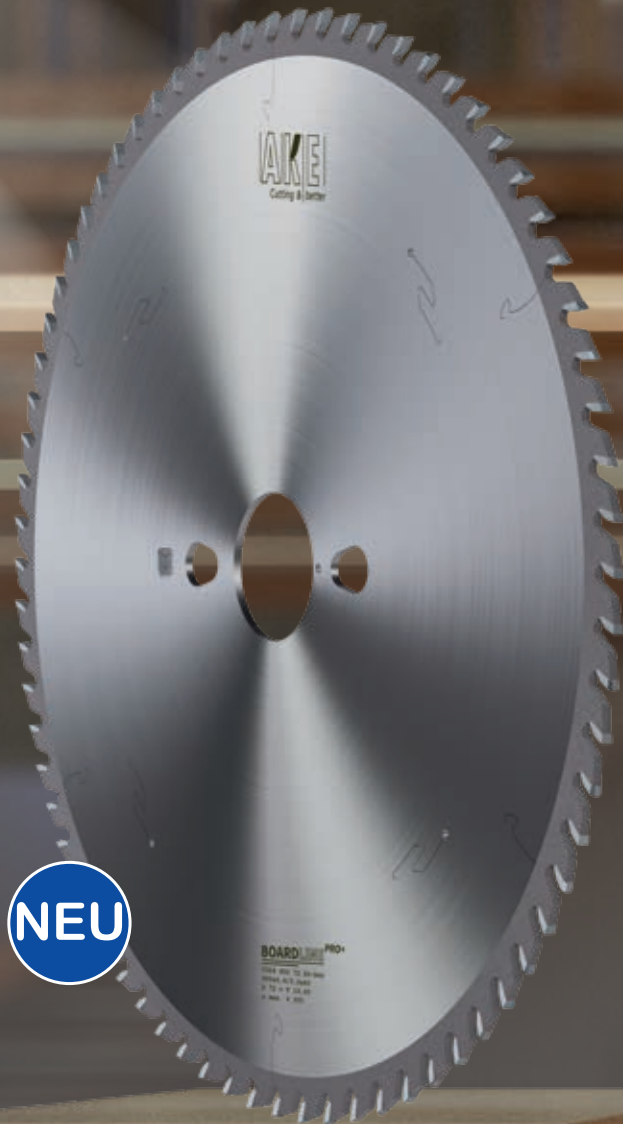

NEU



Stimmen aus der Praxis



„Ein hervorragendes
Schnittergebnis“

„Die Standzeit ist mindestens dreifach
so hoch wie bei den alten Sägeblättern“

„Besonders bei homogenen Platten erzielt
man ein hervorragendes Ergebnis“



„Eine weitere Verbesserung von 20-25%
in Schnittlänge und Schnittergebnis“

„Ich bin ganz begeistert von den Sägen“

„So einen guten Planlauf
hatte ich noch nie“



Christoph Friedrich
Maschinenführer

**OTTO
EBERSBERGER**
PLANUNG · DESIGN · HANDWERK

Otto Ebersberger GmbH & Co. KG
Schonstett



Heinz Buyer
Maschinenführer

Schurig GmbH
Bönningheim

Vorteile



- ▶ **komplett neu entwickelte Zahngeometrie**
- ▶ verbesserte **Standzeit** von durchschnittlich über **+70%***
- ▶ **Standzeitsteigerung** von mehr als **+90%** möglich*
- ▶ extrem **attraktives Preis-/Leistungs-Verhältnis**
- ▶ neue Hartmetallgeneration **B02-H**
- ▶ **ultra-harte** Zusammensetzung
- ▶ für **homogene Holz- und Holzwerkstoffe**
- ▶ **exklusiv** bei **AKE**
- ▶ besonders geeignet für **abrasive Werkstoffe**
- ▶ **Fertigschnittqualität**
- ▶ **universeller Einsatz** in Holz- und Holzwerkstoffen
- ▶ für **Einzel- und Paketschnitte**
- ▶ einfach nachschärfbar
- ▶ bis zu **17x Nachschärfungen** möglich
- ▶ hochwertiger **Grundkörper für Stabilität** im Einsatz
- ▶ **ParaSlide-Bohrung** für einfache Montage
- ▶ **AKE.id** zur eindeutigen Identifizierung des Werkzeugs

* im Vergleich zu Standard-Plattensägen

0324 | BOARDLINE^{PRO+}. Das Potential-Sägeblatt

Plattenaufteilung. Standardversion

NEU



Ihre Vorteile auf einen Blick:



- für homogenes Material
- ultra-hartes Hartmetall
- über +70% Standzeit
- neu entwickelte Zahngeometrie
- bis zu 17 Nachschärfungen

Anwendung: Plattenaufteilung, einzeln und im Paket
Werkstoff: Holzwerkstoffe unbeschichtet und beschichtet, HPL/Vollkern, Multiplex
Maschine: Plattenaufteilanlage horizontal mit Vorritzaggregat
Zahn: Flach-Trapezzahn (FT), HW
Vorschubart: MEC



Weitere Informationen:
ake.de/plattenaufteilsaageblatt

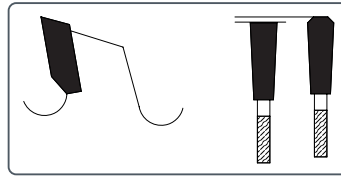

D mm	B mm	b mm	d mm	NL mm	Maschine	Z	Zahnform	Bestell-Nr.	Preis [PG 5A]
300	4,40	3,20	30	NLK + 2/13/94	Panhans ECOPAN, Panhans EURO P8	60	FT	0324.300.60.30	110,00 €
300	4,40	3,20	60	2/14/100 + 2/11/115 + 2/19/120 + 2/14/125	Homag SAWTEQ B-130 (HPP 130)	60	FT	0324.300.60.60	110,00 €
310	4,40	3,20	60	2/14/100 + 2/11/115 + 2/19/120 + 2/14/125	Homag SAWTEQ B-200 (HPP 200)	60	FT	0324.310.60.60	115,00 €
320	4,40	3,20	30	NLK + 2/13/94	Mayer KA 80	60	FT	0324.320.60.30	119,00 €
320	4,40	3,20	65	2/9/110	Biesse Selco EB70, EB75, EB80, SK430, SK450-SK350, WN230-SK230, Plast SK450	60	FT	0324.320.60.65	119,00 €
320	4,40	3,20	80	4/8,5/100 + 2/7/110 + 2/14/110	SCM Gabbiani P 75 & PT 75, SCM Sigma Prima 67	60	FT	0324.320.60.80	119,00 €
340	4,40	3,20	80	4/8,5/100 + 2/7/110 + 2/14/110	SCM Gabbiani PT80	72	FT	0324.340.72.80	135,00 €
350	4,40	3,20	30	NLK + 2/13/94	Holz-Her Tectra 6120 classic & Cut 70 & Cut 85 - 6210 & Cut 82 - 6110 & Cut 6120 & Cut 6320, Schelling S45, Panhans Polypan 47 & EURO P10 & EURO 12 & EURO 30 & 693 & ECOSTAR II & S45 ALL IN ONE	72	FT	0324.350.72.30-B44	139,00 €
350	4,40	3,20	30	NLK + 2/13/94	Scheer PA 5500 & PA6000	72	FT	0324.350.72.30-B44	139,00 €
350	4,40	3,20	30	NLK + 2/13/94	Schelling fh4 (bis 06/2015) & fk4 (bis 06/2015)	72	FT	0324.350.72.30-B44	139,00 €
350	4,40	3,20	60	2/14/100 + 2/11/115 + 2/19/120 + 2/14/125	Homag SAWTEQ B-300 (HPP 300) & HPP 350	72	FT	0324.350.72.60	139,00 €



NEU



Vorteile der 0026B:

- +40% Nachschärfungen
- längere Lebensdauer
- innovatives Zahndesign: S02+
- bis zu 17 Nachschärfungen

Anwendung: Vorritzen von Holzwerkstoffen im Gleichlauf
DP Ausführung für max. Standweg und niedrige Kosten pro Schnitt; HW Ausführung für niedrige Anschaffungskosten

Werkstoff: Holzwerkstoffe unbeschichtet und beschichtet, HPL/Vollkern, Multiplex

Maschine: Plattenaufteilanlage horizontal mit Vorritzaggregat

Zahn: Flachzahn konisch (F kon.), Wechselzahn (W), HW / DP

Vorschubart: MEC



Abb.: Flachzahn konisch (F kon.)



Abb.: Wechselzahn (W)

Typ	D mm	B mm	b mm	d mm	NL mm	Z	Zahnform	Bestell-Nr.	PG	Preis
HW Vorritzer	180	4,4-5,2	3,20	30	NLK	36	F kon.	0026B.180.36.30-B44	5A	69,00 €
DP Vorritzer	180	4,4-5,2	3,20	30	NLK	28	F kon.	7026.180.17	03	578,60 €
HW Vorritzer	150	4,4-5,2	3,20	45		28	F kon.	0026B.150.28.45-B44	5A	59,00 €
DP Vorritzer	150	4,4-5,2	3,20	45		28	F kon.	7026.150.46	03	547,10 €
HW Vorritzer	200	4,4-5,2	3,20	45		36	F kon.	0026B.200.36.45-B44	5A	71,00 €
DP Vorritzer	200	4,4-5,2	3,50	45		32	F kon.	7026.200.51	03	638,40 €
HW Vorritzer	150	4,4-5,2	3,20	30		28	F kon.	0026B.150.28.30-B44	5A	59,00 €
DP Vorritzer	150	4,4-5,2	3,20	30		28	F kon.	7026.150.13	03	547,10 €
HW Vorritzer	200	4,4-5,2	3,20	65	2/9/100 + 2/9/110	36	F kon.	0026B.200.36.65-B44	5A	71,00 €
HW Vorritzer	200	4,4-5,6	3,20	65	2/9/100 + 2/9/110	36	W kon.	0026.200.67	5A	130,60 €
DP Vorritzer	200	4,4-5,2	3,50	65	2/9/100 + 2/9/110	32	F kon.	7026.200.67	03	699,30 €
HW Postforming	300	4,4-5,6	3,20	65	2/9/100 + 2/9/110	48	W kon.	0026.300.69	5A	163,50 €
HW Postforming	300	4,60	3,20	65	2/9/100 + 2/9/110	72	W	0026.300.65	5A	168,80 €
HW Vorritzer	160	4,4-5,2	3,20	55	3/7/66	36	F kon.	0026B.160.36.55-B44	5A	67,00 €
DP Vorritzer	160	4,4-5,2	3,20	55	3/7/66	36	F kon.	7026.160.55	03	557,60 €
HW Vorritzer	200	4,4-5,2	3,20	80	2/14/110	36	F kon.	0026B.200.36.80-B44	5A	71,00 €
DP Vorritzer	200	4,4-5,2	3,20	80	2/14/110	32	F kon.	7026.200.83	03	638,40 €
HW Postforming	280	4,60	3,20	80	2/14/110	72	W	0026.280.80	5A	149,80 €
HW Vorritzer	180	4,4-5,2	3,20	30	NLK	36	F kon.	0026B.180.36.30-B44	5A	69,00 €
DP Vorritzer	180	4,4-5,2	3,20	30	NLK	28	F kon.	7026.180.17	03	578,60 €
HW Vorritzer	200	4,4-5,2	3,20	30	2/8,5/60	36	F kon.	0026B.200.36.30-B36	5A	69,00 €
DP Vorritzer	200	4,4-5,2	3,50	30	2/8,5/60	36	F kon.	7026.200.26	03	699,30 €
HW Vorritzer (bis 2015)	300	4,4-5,2	3,20	30	2/11/73 + 2/13/94	36	F kon.	0026B.300.36.30-B44	5A	81,00 €
DP Vorritzer (bis 2015)	300	4,4-5,2	3,20	30	2/11/73 + 2/13/94	32	F kon.	7026.300.30	03	700,40 €
HW Vorritzer	180	4,4-5,2	3,20	45		36	F kon.	0026B.180.36.45-B44	5A	69,00 €
DP Vorritzer	180	4,4-5,2	3,20	45		32	F kon.	7026.180.44	03	625,80 €
HW Postforming	280	4,4-5,2	3,20	45		72	F kon.	0026B.280.72.45-B44	5A	98,00 €

Fortsetzung siehe nächste Seite: Type 0324, Durchmesser 350 ►

0324 | BOARDLINE^{PRO+} . Das Potential-Sägeblatt

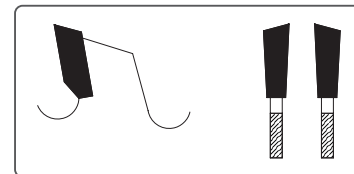
Plattenaufteilung. Standardversion



D mm	B mm	b mm	d mm	NL mm	Maschine	Z	Zahnform	Bestell-Nr.	Preis [PG 5A]
350	4,40	3,20	60	2/14/100 + 2/11/115 + 2/19/120 + 2/14/125	Homag SAWTEQ B-200 (HPP 200)	72	FT	0324.350.72.60	139,00 €
350	4,40	3,20	75		Homag HPP 230 & HPP 250	72	FT	0324.350.72.75	139,00 €
350	4,40	3,20	75		Homag España CH 04 & CH 05 & CH 06 & CH 08 & CH10 & CHP 30	72	FT	0324.350.72.75	139,00 €
350	4,40	3,20	75		Giben MK Gamma	72	FT	0324.350.72.75	139,00 €
355	4,40	3,20	30	NLK + 2/13/94	Mayer KA100 & KA120 & KA140	72	FT	0324.355.72.30	140,00 €
355	4,40	3,20	30	NLK + 2/13/94	Schelling FM	72	FT	0324.355.72.30	140,00 €
355	4,40	3,20	65	2/9/110	Biesse Selco EB90	72	FT	0324.355.72.65	140,00 €
355	4,40	3,20	75		Giben Trend	72	FT	0324.355.72.75	140,00 €
360	4,40	3,20	30	NLK + 2/13/94	Schelling fh4 (ab 04/2015) & fk4 (bis 06/2015)	72	FT	0324.360.72.30	143,00 €
360	4,40	3,20	65	2/9/110	Biesse Selco EB100	72	FT	0324.360.72.65	143,00 €
380	4,40	3,20	30	NLK + 2/13/94	Holz-Her Tectra 6120 Power, Holz-Her Zentrex 6220 Classic & Classic Dynamic	72	FT	0324.380.72.30	148,00 €
380	4,40	3,20	60	2/14/100 + 2/11/115 + 2/19/120 + 2/14/125	Homag SAWTEQ B-300 (HPP 300)	72	FT	0324.380.72.60-B44	148,00 €
380	4,40	3,20	60	2/14/100 + 2/11/115 + 2/19/120 + 2/14/125	Homag HPP 180	72	FT	0324.380.72.60-B44	148,00 €
380	4,80	3,50	60	2/14/100 + 2/11/115 + 2/19/120 + 2/14/125	Homag SAWTEQ B-300 (HPP 300)	72	FT	0324.380.72.60-B48	158,00 €
380	4,40	3,20	65	2/9/110	Biesse Selco WN-WNA610, Plast WN610	72	FT	0324.380.72.65	148,00 €
380	4,40	3,20	80	4/8,5/100 + 2/7/110 + 2/14/110	SCM GABBIANI S 95, Gabbiani Galaxy 105 & Axioma 105 & Flexima 105 & Crossflex 105, SCM SIGMA IMPACT 90/105/107 & SCM SIGMA PLUS 105	72	FT	0324.380.72.80	148,00 €
400	4,40	3,20	30	NLK + 2/13/94	Mayer PS100	72	FT	0324.400.72.30-B44	152,00 €

0026 | HW / DP Vorritzer für BOARDLINE

7026 | für alle Boardline-Hauptsägeblätter



Typ	D mm	B mm	b mm	d mm	NL mm	Z	Zahnform	Bestell-Nr.	PG	Preis
HW Vorritzer	200	4,4-5,2	3,20	45		36	F kon.	0026B.200.36.45-B44	5A	71,00 €
DP Vorritzer	200	4,4-5,2	3,50	45		32	F kon.	7026.200.51	03	638,40 €
HW Vorritzer	200	4,4-5,2	3,20	45		36	F kon.	0026B.200.36.45-B44	5A	71,00 €
DP Vorritzer	200	4,4-5,2	3,50	45		32	F kon.	7026.200.51	03	638,40 €
HW Vorritzer	150	4,4-5,2	3,20	45		28	F kon.	0026B.150.28.45-B44	5A	59,00 €
DP Vorritzer	150	4,4-5,2	3,20	45		28	F kon.	7026.150.46	03	547,10 €
HW Vorritzer	127	4,4-5,2	3,20	45		24	F kon.	0026B.127.24.45-B44	5A	54,00 €
DP Vorritzer	127	4,4-5,2	3,40	45		24	F kon.	7026.127.01	03	472,50 €
HW Vorritzer	150	4,4-5,2	3,20	30		28	F kon.	0026B.150.28.30-B44	5A	59,00 €
DP Vorritzer	150	4,4-5,2	3,20	30		28	F kon.	7026.150.13	03	547,10 €
HW Vorritzer	200	4,4-5,2	3,20	20	2/11/66	36	F kon.	0026B.200.36.20-B44	5A	71,00 €
DP Vorritzer	200	4,4-5,2	3,40	20	2/11/66	32	F kon.	7026.200.20	03	638,40 €
HW Vorritzer	200	4,4-5,2	3,20	65	2/9/100 + 2/9/110	36	F kon.	0026B.200.36.65-B44*	5A	71,00 €
HW Vorritzer	200	4,4-5,6	3,20	65	2/9/100 + 2/9/110	36	W kon.	0026.200.67	5A	130,60 €
DP Vorritzer	200	4,4-5,2	3,50	65	2/9/100 + 2/9/110	32	F kon.	7026.200.67	03	699,30 €
HW Postforming	300	4,4-5,6	3,20	65	2/9/100 + 2/9/110	48	W kon.	0026.300.69	5A	163,50 €
HW Postforming	300	4,60	3,20	65	2/9/100 + 2/9/110	72	W	0026.300.65	5A	168,80 €
HW Vorritzer	127	4,4-5,2	3,20	45		24	F kon.	0026B.127.24.45-B44	5A	54,00 €
DP Vorritzer	127	4,4-5,2	3,40	45		24	F kon.	7026.127.01	03	472,50 €
HW Vorritzer (ab 2015)	200	4,4-5,2	3,20	20	2/11/66	36	F kon.	0026B.200.36.20-B44	5A	71,00 €
DP Vorritzer (ab 2015)	200	4,4-5,2	3,40	20	2/11/66	32	F kon.	7026.200.20	03	638,40 €
HW Vorritzer (ab 2017)	300	4,4-5,2	3,20	30	2/11/73 + 2/13/94	36	F kon.	0026B.300.36.30-B44	5A	81,00 €
DP Vorritzer (ab 2017)	300	4,4-5,2	3,20	30	2/11/73 + 2/13/94	32	F kon.	7026.300.30	03	700,40 €
HW Vorritzer	200	4,4-5,2	3,20	65	2/9/100 + 2/9/110	36	F kon.	0026B.200.36.65-B44*	5A	71,00 €
HW Vorritzer	200	4,4-5,6	3,20	65	2/9/100 + 2/9/110	36	W kon.	0026.200.67	5A	130,60 €
DP Vorritzer	200	4,4-5,2	3,50	65	2/9/100 + 2/9/110	32	F kon.	7026.200.67	03	699,30 €
HW Postforming	300	4,4-5,6	3,20	65	2/9/100 + 2/9/110	48	W kon.	0026.300.69	5A	163,50 €
HW Postforming	300	4,60	3,20	65	2/9/100 + 2/9/110	72	W	0026.300.65	5A	168,80 €
HW Vorritzer	180	4,4-5,2	3,20	30	NLK	36	F kon.	0026B.180.36.30-B44	5A	69,00 €
DP Vorritzer	180	4,4-5,2	3,20	30	NLK	28	F kon.	7026.180.17	03	578,60 €
HW Vorritzer	180	4,4-5,2	3,20	45		36	F kon.	0026B.180.36.45-B44	5A	69,00 €
DP Vorritzer	180	4,4-5,2	3,20	45		32	F kon.	7026.180.44	03	625,80 €
HW Vorritzer	200	4,4-5,2	3,20	45		36	F kon.	0026B.200.36.45-B44	5A	71,00 €
DP Vorritzer	200	4,4-5,2	3,50	45		32	F kon.	7026.200.51	03	638,40 €
HW Vorritzer	180	4,8-5,6	3,50	45		36	F kon.	0026B.180.36.45-B48*	5A	73,00 €
DP Vorritzer	180	4,8-5,6	3,50	45		32	F kon.	7026.180.46	03	641,60 €
HW Postforming	280	5,00	3,50	45		84	W	0026.280.45	5A	167,00 €
HW Postforming	280	4,8-5,8	3,50	45		72	W kon.	0026.280.46	5A	171,80 €
HW Vorritzer	200	4,4-5,2	3,20	65	2/9/100 + 2/9/110	36	F kon.	0026B.200.36.65-B44	5A	71,00 €
HW Vorritzer	200	4,4-5,6	3,20	65	2/9/100 + 2/9/110	36	W kon.	0026.200.67	5A	130,60 €
DP Vorritzer	200	4,4-5,2	3,50	65	2/9/100 + 2/9/110	32	F kon.	7026.200.67	03	699,30 €
HW Postforming	300	4,4-5,6	3,20	65	2/9/100 + 2/9/110	48	W kon.	0026.300.69	5A	163,50 €
HW Postforming	300	4,60	3,20	65	2/9/100 + 2/9/110	72	W	0026.300.65	5A	168,80 €
HW Vorritzer	160	4,4-5,2	3,20	55	3/7/66	36	F kon.	0026B.160.36.55-B44	5A	67,00 €
HW Vorritzer	200	4,4-5,2	3,20	80	2/14/110	36	F kon.	0026B.200.36.80-B44	5A	71,00 €
DP Vorritzer	160	4,4-5,2	3,20	55	3/7/66	36	F kon.	7026.160.55	03	557,60 €
DP Vorritzer	200	4,4-5,2	3,20	80	2/14/110	32	F kon.	7026.200.83	03	638,40 €
HW Postforming	300	4,60	3,20	80	2/14/110	72	W	0026.300.80	5A	152,40 €
HW Vorritzer	150	4,4-5,2	3,20	30		28	F kon.	0026B.150.28.30-B44	5A	59,00 €
DP Vorritzer	150	4,4-5,2	3,20	30		28	F kon.	7026.150.13	03	547,10 €

Fortsetzung siehe nächste Seite: Type 0324, Durchmesser 400 ▶

*= Bestellnummer korrigiert, Druckfehler. Falsch: 0026.200.36.65-B44, richtig: 0026B.200.36.65-B44, falsch: 0026.200.36.65-B44, richtig: 0026B.200.36.65-B44, falsch: 0026.180.36.45-B48, richtig: 0026B.180.36.45-B48

0324 | BOARDLINE^{PRO+} . Das Potential-Sägeblatt

Plattenaufteilung. Standardversion



D mm	B mm	b mm	d mm	NL mm	Maschine	Z	Zahnform	Bestell-Nr.	Preis [PG 5A]
400	4,40	3,20	30	NLK + 2/13/94	Holz-Her Zentrex 6215 Power & Dynamic & Lift & CUT 110 - 6310	72	FT	0324.400.72.30-B44	152,00 €
400	4,40	3,20	30	NLK + 2/13/94	Schelling fh5 & fk4 (ab 07/2015)	72	FT	0324.400.72.30-B44	152,00 €
400	4,40	3,20	75	4/15/105 + 2/7/110	Homag España CH 12	72	FT	0324.400.72.75	152,00 €
400	4,40	3,20	75	4/15/105 + 2/7/110	Giben Starmatic 850	72	FT	0324.400.72.75	152,00 €
400	4,40	3,20	80	4/19/120 + 2/9/130 + 4/11/130	Biesse Selco EB108, EB110, EB120, WN125, WN200, WN600/132, WN512, WN600/145, WNA600/162	72	FT	0324.400.72.80A	152,00 €
400	4,40	3,20	80	4/8,5/100 + 2/7/110 + 2/14/110	SCM Gabbiani S 115 & ST 115, Gabbiani Class & Galaxy 115, SCM Delta	72	FT	0324.400.72.80B	152,00 €
400	4,40	3,20	80	4/8,5/100 + 2/7/110 + 2/14/110	SCM Sigma Impact 110, Gabbiani Galay 3 110	72	FT	0324.400.72.80B	152,00 €
420	4,80	3,50	60	2/14/100 + 2/11/115 + 2/19/120 + 2/14/125	Homag SAWTEQ B-400 (HPP 400)	72	FT	0324.420.72.60	168,00 €
430	4,80	3,50	70	4/19/120 + 2/9/130 + 4/11/130	Biesse Selco WN710	72	FT	0324.430.72.70	169,00 €
430	4,40	3,20	80	4/19/120 + 2/9/130 + 4/11/130	Biesse Selco EB120, WN125	72	FT	0324.430.72.80	169,00 €
450	4,40	3,20	30	NLK + 2/13/94	Mayer PS 2 Z	72	FT	0324.450.72.30	164,00 €
450	4,40	3,20	30	NLK + 2/13/94	Panhans 604/608, Scheer PA 7000	72	FT	0324.450.72.30	164,00 €
450	4,40	3,20	30	NLK + 2/13/94	Schelling FM	72	FT	0324.450.72.30	164,00 €
450	4,80	3,50	60	2/14/100 + 2/11/115 + 2/19/120 + 2/14/125	Homag SAWTEQ B-400 (HPP 400)	72	FT	0324.450.72.60-B48	174,00 €

0026 | HW / DP Vorritzer für BOARDLINE

7026 | für alle Boardline-Hauptsägeblätter



Typ	D mm	B mm	b mm	d mm	NL mm	Z	Zahnform	Bestell-Nr.	PG	Preis
HW Vorritzer	180	4,4-5,2	3,20	30	NLK	36	F kon.	0026B.180.36.30-B44	5A	69,00 €
DP Vorritzer	180	4,4-5,2	3,20	30	NLK	28	F kon.	7026.180.17	03	578,60 €
HW Vorritzer	200	4,4-5,2	3,20	20	2/11/66	36	F kon.	0026B.200.36.20-B44	5A	71,00 €
DP Vorritzer	200	4,4-5,2	3,40	20	2/11/66	32	F kon.	7026.200.20	03	638,40 €
HW Vorritzer	300	4,4-5,2	3,20	30	2/11/73 + 2/13/94	36	F kon.	0026B.300.36.30-B44	5A	81,00 €
DP Vorritzer	300	4,4-5,2	3,20	30	2/11/73 + 2/13/94	32	F kon.	7026.300.30	03	700,40 €
HW Vorritzer	150	4,4-5,2	3,20	45		28	F kon.	0026B.150.28.45-B44	5A	59,00 €
DP Vorritzer	150	4,4-5,2	3,20	45		28	F kon.	7026.150.46	03	547,10 €
HW Vorritzer	160	4,4-5,2	3,20	45	3/11/70	28	F kon.	0026B.160.28.45-B44	5A	60,00 €
DP Vorritzer	160	4,4-5,2	3,20	45	3/11/70	28	F kon.	7026.160.45	03	553,40 €
HW Vorritzer	200	4,4-5,2	3,20	65	2/9/100 + 2/9/110	36	F kon.	0026B.200.36.65-B44	5A	71,00 €
HW Vorritzer	200	4,4-5,6	3,20	65	2/9/100 + 2/9/110	36	W kon.	0026.200.67	5A	130,60 €
DP Vorritzer	200	4,4-5,2	3,50	65	2/9/100 + 2/9/110	32	F kon.	7026.200.67	03	699,30 €
HW Postforming	300	4,4-5,6	3,20	65	2/9/100 + 2/9/110	48	W kon.	0026.300.69	5A	163,50 €
HW Postforming	300	4,60	3,20	65	2/9/100 + 2/9/110	72	W	0026.300.65	5A	168,80 €
HW Vorritzer	125	4,4-5,2	3,20	20		24	F kon.	0026B.125.24.20-B44	5A	54,00 €
HW Vorritzer	160	4,4-5,2	3,20	55	3/7/66	36	F kon.	0026B.160.36.55-B44	5A	67,00 €
DP Vorritzer	125	4,4-5,2	3,40	20		24	F kon.	7026.125.21	03	471,50 €
DP Vorritzer	160	4,4-5,2	3,20	55	3/7/66	36	F kon.	7026.160.55	03	557,60 €
HW Vorritzer	160	4,4-5,2	3,20	55	3/7/66	36	F kon.	0026B.160.36.55-B44	5A	67,00 €
HW Vorritzer	200	4,4-5,2	3,20	80	2/14/110	36	F kon.	0026B.200.36.80-B44	5A	71,00 €
DP Vorritzer	160	4,4-5,2	3,20	55	3/7/66	36	F kon.	7026.160.55	03	557,60 €
DP Vorritzer	200	4,4-5,2	3,20	80	2/14/110	32	F kon.	7026.200.83	03	638,40 €
HW Postforming	300	4,60	3,20	80	2/14/110	72	W	0026.300.80	5A	152,40 €
HW Vorritzer	180	4,8-5,6	3,50	45		36	F kon.	0026B.180.36.45-B48	5A	73,00 €
DP Vorritzer	180	4,8-5,6	3,50	45		32	F kon.	7026.180.46	03	641,60 €
HW Postforming	280	5,00	3,50	45		84	W	0026.280.45	5A	167,00 €
HW Postforming	280	4,8-5,8	3,50	45		72	W kon.	0026.280.46	5A	171,80 €
HW Vorritzer	200	4,8-5,6	3,50	65	2/9/100 + 2/9/110	36	F kon.	0026B.200.36.65-B48	5A	75,00 €
DP Vorritzer	200	4,8-5,8	3,50	65	2/9/100 + 2/9/110	32	F kon.	7026.200.68	03	654,20 €
HW Postforming	300	4,8-5,6	3,50	65	2/9/100 + 2/9/110	48	W kon.	0026.300.67	5A	150,90 €
HW Postforming	350	5,00	3,50	65	2/9/100 + 2/9/110	72	W	0026.350.65	5A	158,80 €
HW Vorritzer	200	4,4-5,2	3,20	65	2/9/100 + 2/9/110	36	F kon.	0026B.200.36.65-B44	5A	71,00 €
HW Vorritzer	200	4,4-5,6	3,20	65	2/9/100 + 2/9/110	36	W kon.	0026.200.67	5A	130,60 €
DP Vorritzer	200	4,4-5,2	3,50	65	2/9/100 + 2/9/110	32	F kon.	7026.200.67	03	699,30 €
HW Postforming	300	4,4-5,6	3,20	65	2/9/100 + 2/9/110	48	W kon.	0026.300.69	5A	163,50 €
HW Postforming	300	4,60	3,20	65	2/9/100 + 2/9/110	72	W	0026.300.65	5A	168,80 €
HW Vorritzer	150	4,4-5,2	3,20	30		28	F kon.	0026B.150.28.30-B44	5A	59,00 €
DP Vorritzer	150	4,4-5,2	3,20	30		28	F kon.	7026.150.13	03	547,10 €
HW Vorritzer	180	4,4-5,2	3,20	30	NLK	36	F kon.	0026B.180.36.30-B44	5A	69,00 €
HW Vorritzer	200	4,4-5,2	3,20	30	2/8,5/60	36	F kon.	0026B.200.36.30-B44	5A	71,00 €
DP Vorritzer	180	4,4-5,2	3,20	30	NLK	28	F kon.	7026.180.17	03	578,60 €
DP Vorritzer	200	4,4-5,2	3,50	30	2/8,5/60	36	F kon.	7026.200.26	03	699,30 €
HW Vorritzer	200	4,4-5,2	3,20	20	2/11/66	36	F kon.	0026B.200.36.20-B44	5A	71,00 €
DP Vorritzer	200	4,4-5,2	3,40	20	2/11/66	32	F kon.	7026.200.20	03	638,40 €
HW Vorritzer	180	4,8-5,6	3,50	45		36	F kon.	0026B.180.36.45-B48	5A	73,00 €
DP Vorritzer	180	4,8-5,6	3,50	45		32	F kon.	7026.180.46	03	641,60 €
HW Postforming	280	5,00	3,50	45		84	W	0026.280.45	5A	167,00 €
HW Postforming	280	4,8-5,8	3,50	45		72	W kon.	0026.280.46	5A	171,80 €

Fortsetzung siehe nächste Seite: Type 0324, Durchmesser 450 ▶

0324 | BOARDLINE^{PRO+} . Das Potential-Sägeblatt

Plattenaufteilung. Standardversion



D mm	B mm	b mm	d mm	NL mm	Maschine	Z	Zahn- form	Bestell-Nr.	Preis [PG 5A]
450	4,40	3,20	80	4/8,5/100 + 2/7/110 + 2/14/110	Gabbiani Elite & Galaxy 140	72	FT	0324.450.72.80-B44	164,00 €
460	4,40	3,20	30	NLK + 2/13/94	Schelling fh6 & ah6 & ch6 (bis 06/2015) & fk6 & fp6	72	FT	0324.460.72.30	188,00 €
470	4,80	3,50	70	4/19/120 + 2/9/130 + 4/11/130	Biesse Selco WN730-WNA730	72	FT	0324.470.72.70	203,00 €
480	4,80	3,50	60	2/14/100 + 2/11/115 + 2/19/120 + 2/14/125	Homag HPP 530	72	FT	0324.480.72.60	208,00 €
480	4,80	3,50	80	4/19/120 + 2/9/130 + 4/11/130	Biesse Selco WN512, WN600/145	72	FT	0324.480.72.80	208,00 €
510	4,80	3,50	80	4/19/120 + 2/9/130 + 4/11/130	Biesse Selco WN600/162	72	FT	0324.510.72.80	219,00 €

0026 | HW / DP Vorritzer für BOARDLINE 7026 | für alle Boardline-Hauptsägeblätter



MEC
Holzwerkstoff



Typ	D mm	B mm	b mm	d mm	NL mm	Z	Zahnform	Bestell-Nr.	PG	Preis
HW Vorritzer	160	4,4-5,2	3,20	55	3/7/66	36	F kon.	0026B.160.36.55-B44	5A	67,00 €
HW Vorritzer	200	4,4-5,2	3,20	80	2/14/110	36	F kon.	0026B.200.36.80-B44	5A	71,00 €
DP Vorritzer	160	4,4-5,2	3,20	55	3/7/66	36	F kon.	7026.160.55	03	557,60 €
DP Vorritzer	200	4,4-5,2	3,20	80	2/14/110	32	F kon.	7026.200.83	03	638,40 €
HW Postforming	300	4,60	3,20	80	2/14/110	72	W	0026.300.80	5A	152,40 €
HW Vorritzer	200	4,4-5,2	3,20	20	2/11/66	36	F kon.	0026B.200.36.20-B44	5A	71,00 €
DP Vorritzer	200	4,4-5,2	3,40	20	2/11/66	32	F kon.	7026.200.20	03	638,40 €
HW Postforming	220	4,55	3,60	20	2/9/62	48	WAW	0026.220.21	5A	121,20 €
HW Vorritzer	200	4,8-5,6	3,50	65	2/9/100 + 2/9/110	36	F kon.	0026B.200.36.65-B48	5A	75,00 €
DP Vorritzer	200	4,8-5,8	3,50	65	2/9/100 + 2/9/110	32	F kon.	7026.200.68	03	654,20 €
HW Postforming	300	4,8-5,6	3,50	65	2/9/100 + 2/9/110	48	W kon.	0026.300.67	5A	150,90 €
HW Postforming	350	5,00	3,50	65	2/9/100 + 2/9/110	72	W	0026.350.65	5A	158,80 €
HW Vorritzer	200	4,8-5,6	3,50	45		36	F kon.	0026B.200.36.45-B48	5A	75,00 €
DP Vorritzer	200	4,8-5,6	3,50	45		32	F kon.	7026.200.46	03	654,20 €
HW Postforming	340	5,00	3,50	45	3/14/65	108	W	0026.341.49	5A	220,60 €
HW Vorritzer	200	4,8-5,6	3,50	65	2/9/100 + 2/9/110	36	F kon.	0026B.200.36.65-B48	5A	75,00 €
DP Vorritzer	200	4,8-5,8	3,50	65	2/9/100 + 2/9/110	32	F kon.	7026.200.68	03	654,20 €
HW Vorritzer	200	4,8-5,6	3,50	65	2/9/100 + 2/9/110	36	F kon.	0026B.200.36.65-B48	5A	75,00 €
DP Vorritzer	200	4,8-5,8	3,50	65	2/9/100 + 2/9/110	32	F kon.	7026.200.68	03	654,20 €

0224 | Super Plus. Standzeit + Schnittqualität

Plattenaufteilung



Ihre Vorteile auf einen Blick:

Black Belt® Technologie

- Hohe Produktivität
- Geringere Rüstzeiten
- Kosteneinsparung
- Hohe Qualität
- Lärmreduzierung

- Anwendung: Formatschnitt mit hohem Vorschub und großem Standweg, einzeln und im Paket
- Werkstoff: Kunststoff- und folienbeschichtete Holzwerkstoffe, Duroplaste
- Maschine: Plattenaufteilanlage, horizontal mit Vorritzaggregat
- Ausführung: Geräuschreduziert durch N-Schlitz im Grundkörper, Schnittaufteilung für höhere Standwege und verbesserte Schnittgüte.
- Zahn: Flach-Flach-Trapezzahn (FFT), HW
- Vorschubart: MEC

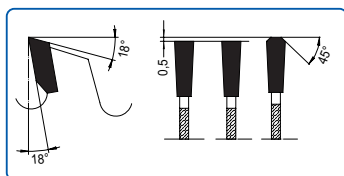

D mm	B mm	b mm	d mm	NL mm	Maschine	Z	Zahnform	Bestell-Nr.	Preis [PG 5A]
300	4,40	3,00	30	2/10/60	Panhans, Scheer	60	FFT	0224.300.30	151,80 €
300	4,40	3,00	75		Homag	72	FFT	0224.300.75	178,20 €
350	4,40	3,00	30	2/10/60	Panhans, Schelling, Holz-Her	72	FFT	0224.350.31	185,00 €
355	4,40	3,00	30	2/10/60	Mayer, Panhans	72	FFT	0224.355.29	185,00 €
355	4,40	3,00	75		Giben	72	FFT	0224.355.77	185,00 €
380	4,80	3,50	60	2/14/100 2/14/125	Homag	72	FFT	0224.381.60	207,30 €
400	4,40	3,00	30		Mayer, Panhans, Scheer	72	FFT	0224.400.30	194,70 €
400	4,40	3,00	75	4/15/105	Giben	72	FFT	0224.400.75	220,10 €
400	4,40	3,20	80	4/19/120 2/9/130	Biesse Selco	72	FFT	0224.400.80	214,00 €
420	4,80	3,50	60	2/19/120 2/14/125	Homag	72	FFT	0224.421.60	220,90 €
450	4,40	3,20	30	2/10/60	Mayer, Panhans, Schelling, Holz-Her	72	FFT	0224.450.30	238,70 €
450	4,80	3,50	60	2/19/120 2/14/125	Homag	72	FFT	0224.450.62	243,00 €
450	4,80	3,50	80	4/19/120 2/9/130	Biesse Selco	72	FFT	0224.450.83	247,40 €
460	4,40	3,20	30	2/13/94	Schelling	72	FFT	0224.460.30	248,10 €
480	4,40	3,20	30	2/13/94	Schelling	72	FFT	0224.480.30	250,80 €
480	4,80	3,50	80	4/19/120 2/9/130	Biesse Selco	72	FFT	0224.480.80	253,20 €
500	4,80	3,50	60	2/11/115	Homag	72	FFT	0224.500.61	302,70 €
570	4,80	3,50	60	2/19/120	Homag	60	FFT	0224.570.60	329,20 €
600	5,80	4,00	60	2/11/115 2/19/120	Homag	60	FFT	0224.600.60	364,20 €

Sie finden die passenden Super Plus-Vorritzer ebenfalls im Programm auf Seite 91

0428 | Solution. Beste Schnittqualität

Plattenaufteilung. Einzel oder im Paket



Ihre Vorteile auf einen Blick:

Vario S

- Hohe Standzeiten
- Fertigschnittqualität
- Wirtschaftlichkeit
- Lärmreduzierung

- Anwendung:** Fertigschnitt bei großem Standweg, bevorzugt Einzelplatten und Plattenpakete
- Werkstoff:** Kunststoff- und folienbeschichtete Holzwerkstoffe, Duroplaste
- Maschine:** Plattenaufteilanlage horizontal mit Vorritzaggregat
- Ausführung:** Geräuschreduziert durch N-Slitze im Grundkörper, variable Zahnteilung und unterschiedliche Spanraumtiefen
- Zahn:** Trapez-Trapezzahn (TT); HW
- Vorschubart:** MEC

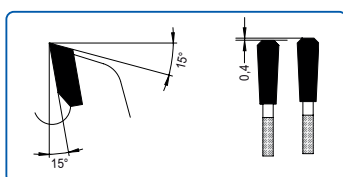

D mm	B mm	b mm	d mm	NL mm	KS	Maschine	Z	Zahnform	Bestell-Nr.	Preis [PG 5A]
350	4,40	3,20	30	2/10/60		Panhans, Schelling, Holz-Her	72	TT	0428.350.30	170,80 €
350	4,40	3,20	60	2/14/100		Homag	72	TT	0428.350.60	170,80 €
355	4,40	3,20	30	2/10/60		Mayer	72	TT	0428.355.30	174,30 €
-	360	4,40	3,20	65	2/9/110	Biesse Selco	72	TT	0428.360.65	188,80 €
-	380	4,40	3,20	50	4/13/80	Giben	72	TT	0428.380.50	185,20 €
	380	4,40	3,20	60	2/14/100 2/14/125	Homag	72	TT	0428.380.62	185,20 €
	380	4,80	3,50	60	2/14/100 2/14/125	Homag	72	TT	0428.380.60	190,70 €
	400	4,40	3,20	30		Mayer, Panhans, Scheer	72	TT	0428.400.30	204,50 €
	450	4,80	3,50	60	2/19/120 2/14/125	Homag	72	TT	0428.450.60	221,40 €
	480	4,80	3,50	60	2/11/115 2/19/120	KS Homag	72	TT	0428.480.60	234,10 €
	520	4,80	3,50	60	2/11/115 2/19/120	KS Homag	72	TT	0428.520.60	282,60 €

0026A | Vorritz Kreissägeblatt

Wechselzahn, 2-teilig



- Anwendung: Vorritzen von beschichteten Holzwerkstoffen im Gleichlauf.
- Werkstoff: Kunststoff- und folienbeschichtete Holzwerkstoffe
- Maschine: Formatkreissäge mit Vorritzaggregat
- Ausführung: Wechselzahn, zweiteilige Ausführung
- Zahn: Wechselzahn, zweiteilige Ausführung (W), HW
- Vorschubart: MAN / MEC



Abb.: Wechselzahn, zweiteilige Ausführung (W)

D mm	B mm	b mm	d mm	NL mm	Maschine	Z	Zahnform	Bestell-Nr.	Preis [PG 5A]	
80	2,8-3,6	4,00	20		Felder, Striebig	10 + 10	W	0026.080.20	77,50 €	
100	2,8-3,6	4,00	20		Martin, Panhans, Schelling	12 + 12	W	0026.100.20	77,50 €	
100	2,8-3,6	4,00	22		Altendorf, Striebig, Panhans	12 + 12	W	0026.100.01	77,50 €	
110	2,8-3,6	4,00	20		GMC	12 + 12	W	0026.110.20	77,50 €	
120	2,8-3,6	4,00	20		Holzher, SCM	12 + 12	W	0026.120.03	77,50 €	
120	2,8-3,8	4,00	22		Altendorf	12 + 12	W	0026.120.02	77,50 €	
120	2,8-3,8	4,00	22	2/4,0-4,5/34 4/4,8-8,2/39 2/3,1-3,8/42 4/4,8-8,2/55	Martin T73/T74	12 + 12	W	0026.120.22	133,20 €	
120	2,8-3,8	4,40	22	2/4,5/42 2/4,8-9/39	Martin T72A	12 + 12	W	0026.120.06	98,10 €	
NEU	120	2,8-3,6	4,00	30/57	4/5-8,5/42	System Guhdo Ritz-Quick	12 + 12	W	0026.120.57	133,20 €
	120	2,8-3,8	4,40	50	4/6-10/62	Altendorf Rapido ¹⁾	12 + 12	W	0026.120.04	98,10 €
NEU	120	2,8-3,8	4,40	50	4/6-10/62	System Leuco Altendorf Rapido plus	12 + 12	W	0026.120.09	157,00 €
NEU	120	2,8-3,8	4,00	50	4/5,5-9,5/62	System Guhdo Ritzmatic	12 + 12	W	0026.120.52	133,20 €
NEU	120	2,8-3,8	4,00	57/22	6/6-10/68	System Guhdo Ritz-Fix	12 + 12	W	0026.120.10	138,20 €
	120	2,8-3,8	6,00	50	4/4,5/60 4/8/60	Altendorf, Griggio, SCM *	12 + 12	W	0026.120.50	113,10 €
	125	2,8-3,6	4,00	20		Paoloni	12 + 12	W	0026.125.20	77,50 €
	125	2,8-3,6	4,00	22			12 + 12	W	0026.125.22	77,50 €
	125	2,8-3,8	6,00	50	4/4,5/60 4/8/60	Panhans *	12 + 12	W	0026.125.50	104,10 €
-	125	4,0-5,0	6,00	50	4/4,5/60 4/8/60 3/9/55	Paoloni, Panhans, Kölle *	12 + 12	W	0026.125.51	109,10 €
	140	2,8-3,8	4,00	36	3/4,2/55 2/6,2/51	Martin T75 PreX	12 + 12	W	0026.140.36	93,10 €
	180	2,8-3,8	4,40	50	4/6,0-9,5/62	Altendorf Rapido	18 + 18	W	0026.180.51	121,00 €
-	180	4,4-5,6	3,20	45		Homag	20 + 20	W	0026.180.13	148,90 €

* Für rasterverstellbares Vorritzsystem von AKE

¹⁾ = Vorritzer für Altendorf Rapido Plus auf Anfrage

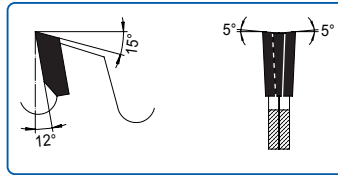
0026A | Ritzsystem für vertikale Plattensägen mit Vorritzaggregat



Ihre Vorteile auf einen Blick:

- Werkzeuge sind austauschbar
- Kein falsches Einsetzen möglich, da symmetrische Auslegung des Werkzeugs
- Flansch mit Federring ist wiederverwendbar
- Wurde speziell für Maschinen namhafter Hersteller entwickelt

- Anwendung: Vorritzen von beschichteten Holzwerkstoffen im Gleichlauf
- Werkstoff: Kunststoff- und folienbeschichtete Holzwerkstoffe
- Maschine: Plattenaufteilanlage mit Vorritzaggregat
- Ausführung: 3-teilige Ausführung mit Flansch und Federscheibe, Schnittbreite leicht einstellbar
- Zahn: Wechselzahn (W), HW
- Vorschubart: MAN / MEC

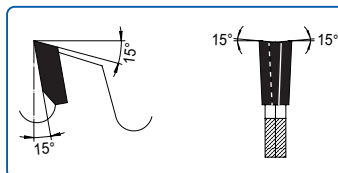

Komplett-Set:

D mm	B mm	b mm	d mm	Maschine	Z	Zahnform	Bestell-Nr.	PG	Preis
80	2,8-3,6	4,0	20	Striebig, Putsch Meniconi	8 + 8	W	0026.080.27	5A	246,40 €

Ersatzteile:

Bezeichnung	Technische Daten	Bestell-Nr.	PG	Preis
Ersatzsägen, 2-teilig	HW 80,00x2,80-3,60/4,00x20,00 Z8W+8W	0026.080.23	5A	146,50 €
Flansch	57x9x20	0026.057.20	02	142,30 €
Federscheibe	51,8x41x0,5 gewellt	0026.051.41	02	18,70 €

BOARDLINE - Vorritzer

Für alle Hauptsägeblätter [0026B]



NEU



Vorteile



- ▶ längere Lebensdauer, dank **+40% Nachschärfungen**
- ▶ innovatives Zahndesign: **S02+**
- ▶ extrem **attraktives Preis-/Leistungs-**Verhältnis
- ▶ bis zu **17x Nachschärfungen** möglich
- ▶ somit ähnlich **viele Schärfungen** wie bei Hauptsäge
- ▶ einfache Paarbildung mit Hauptsägeblatt
- ▶ konischer Flachzahn
- ▶ **verwendbar für alle Hauptsägeblätter**
- ▶ **einfach nachschärfbar**
- ▶ **optimiertes Grundkörperdesign**
- ▶ **ressourcenschonendes Arbeiten**

Ein perfektes Paar

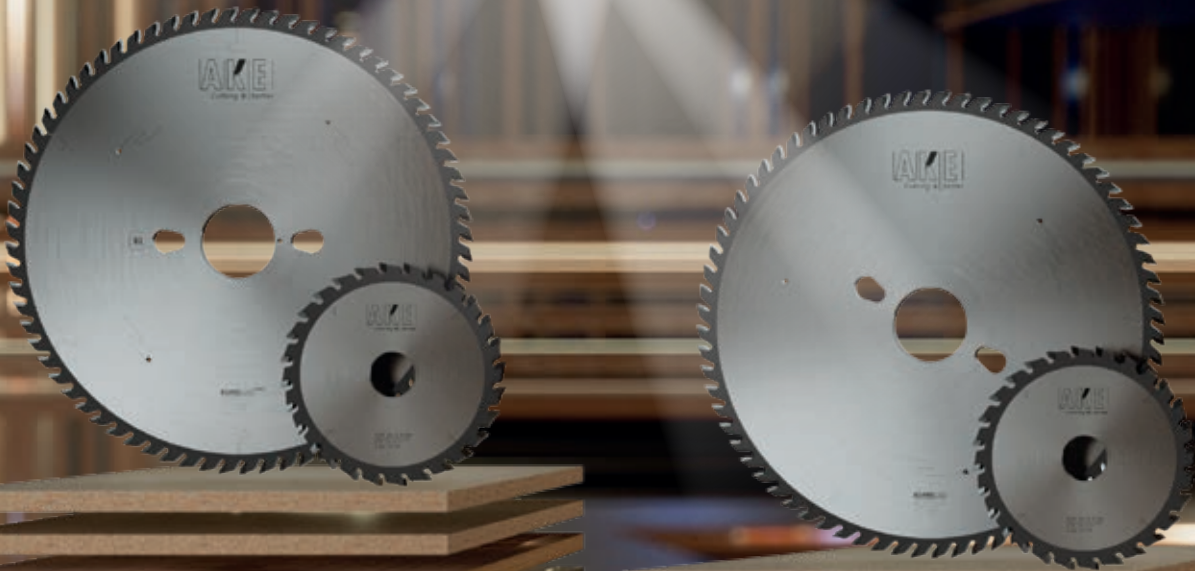

Profitieren Sie von der Leistungsfähigkeit unserer Werkzeuge:
www.ake.de



0026B | Vorritz Kreissägeblatt

Flachzahn konisch, 1-teilig



NEU



- Anwendung: Vorritzen von beschichteten Holzwerkstoffen im Gleichlauf.
- Werkstoff: Kunststoff- und folienbeschichtete Holzwerkstoffe
- Maschine: Plattenaufteilanlage, horizontal mit Vorritzaggregat, Formatkreissäge mit Vorritzaggregat
- Ausführung: Kon. Flachzahn für längere Standzeiten und höhere Vorschübe;
- Zahn: Flachzahn konisch (F kon.), HW
- Vorschubart: MAN / MEC



Abb.: Flachzahn konisch (F kon.)

D mm	B mm	b mm	d mm	NL mm	Maschine	Z	Zahnform	Bestell-Nr.	Preis [PG 5A]
100	3,0-3,8	2,60	20			20	F kon.	0026B.100.20.20-B30	48,00 €
120	3,0-3,8	2,60	20			24	F kon.	0026B.120.24.20-B30	49,00 €
125	3,0-3,8	2,60	20		Panhans EURO 5	24	F kon.	0026B.125.24.20-B30	50,00 €
125	3,0-3,8	2,60	22			24	F kon.	0026B.125.24.22-B30	50,00 €
125	4,4-5,2	3,20	20		Gabbiani Prima & S 115/ST 115 & Glass & Galaxy 115, SCM Alpha & Delta	24	F kon.	0026B.125.24.20-B44	54,00 €
125	4,4-5,2	3,20	45		Homag Espana CH 03	24	F kon.	0026B.125.24.45-B44	54,00 €
127	3,8-4,6	2,80	45			24	F kon.	0026B.127.24.45-B38	52,00 €
127	4,0-4,8	3,40	45			24	F kon.	0026B.127.24.45-B40	53,00 €
127	4,4-5,2	3,20	45		Mayer KA 80, Giben MK Gamma & Trend	24	F kon.	0026B.127.24.45-B44	54,00 €
150	3,0-3,8	2,60	30			28	F kon.	0026B.150.28.30-B30	56,00 €
150	3,2-4,0	2,20	30			28	F kon.	0026B.150.28.30-B32	57,00 €
150	3,2-4,0	2,20	45		Homag SAWTEQ B-130 (HPP 130)	28	F kon.	0026B.150.28.45-B32	57,00 €
150	3,6-4,4	2,80	30			28	F kon.	0026B.150.28.30-B36	58,00 €
150	4,4-5,2	3,20	30		Mayer KA 80 & KA 100 & KA 120 & KA 140 & PS 2Z	28	F kon.	0026B.150.28.30-B44	59,00 €
150	4,4-5,2	3,20	45		Homag Espana CH 04 & CH 05 & CH 06 & CH 08 & CH 10 & CH 12 & CHP 30, Homag SAWTEQ B-130 (HPP 130)	28	F kon.	0026B.150.28.45-B44	59,00 €
160	3,0-3,8	2,60	20			28	F kon.	0026B.160.28.20-B30	57,00 €
160	4,4-5,2	3,20	30			28	F kon.	0026B.160.28.30-B44	60,00 €
160	4,4-5,2	3,20	45	3/11/70	Giben Starmatic 850	28	F kon.	0026B.160.28.45-B44	60,00 €
160	4,4-5,2	3,20	55	3/7/66	SCM Gabbiani P 55/P 75/PT 75 & S 95/S 115/ ST 115, SCM Sigma Prima 50/67/90 & Sigma plus 105 & Sigma Impact 90/105/107/110, Gabbiani Galaxy 85/90/105/115/140 & Galaxy 3 110 & Elite & Class & Axioma 105 & Flexima 105 & Crossflex 105, SCM Delta	36	F kon.	0026B.160.36.55-B44	67,00 €

0026B | Vorritz Kreissägeblatt

Flachzahn konisch, 1-teilig



D mm	B mm	b mm	d mm	NL mm	Maschine	Z	Zahnform	Bestell-Nr.	Preis [PG 5A]
180	3,2-4,0	2,60	16	2/6/33		42	F kon.	0026B.180.42.16-B32	70,00 €
180	3,2-4,0	2,20	30	NLK	Panhans ECOPAN & EURO P8, Holz-Her DBS 6010	28	F kon.	0026B.180.28.30-B32	59,00 €
180	3,6-4,4	2,80	30	NLK	Holz-Her Tectra 6120 Classic & CUT 70 & CUT 85 & CUT 6110 & CUT 6120 & CUT 6320, Schelling S45, Panhans Polypan 47 & EURO P10 & EURO 12 & EURO 30 & 693 & ECOSTAR II & S45 ALL IN ONE	28	F kon.	0026B.180.28.30-B36	60,00 €
180	3,6-4,4	2,80	45		Homag SAWTEQ B-300 (HPP 300) & HPP 350	36	F kon.	0026B.180.36.45-B36	67,00 €
180	4,4-5,2	3,20	20	2/9/60	Anthon LN & LNA	36	F kon.	0026B.180.36.20-B44	69,00 €
180	4,4-5,2	3,20	30	NLK	Panhans ECOPAN & EURO P8/P10/12/30/693 & Polypan 47 & ECOSTAR II & S45 ALL IN ONE & 604/608, Holz-Her Tectra 6120 classic & Power & Dynamic & Lift & CUT 70 & CUT 82 - 6110 & CUT 85 - 6210 & CUT 6120 & Cut 6320 & Zentrex 6215 Power & Dynamic & Lift & CUT 110 - 6310 & 6220 Classic & Zentrex 6220 Performance & Dynamic & Lift, Schelling S45 & FM, Scheer PA 7000	36	F kon.	0026B.180.36.30-B44	69,00 €
180	4,4-5,2	3,20	45		Homag SAWTEQ B-300 (HPP 300) & HPP 350 & SAWTEQ B-400 (HPP 400)	36	F kon.	0026B.180.36.45-B44	69,00 €
180	4,4-5,2	3,20	50	3/13/80	Giben Smart & Onix	42	F kon.	0026B.180.42.50-B44	73,00 €
180	4,8-5,6	3,50	45		Homag SAWTEQ B-300 (HPP 300) & HPP 350 & SAWTEQ B-400 (HPP 400)	36	F kon.	0026B.180.36.45-B48	73,00 €
180	5,8-6,6	4,00	20		Anthon	36	F kon.	0026B.180.36.20-B58	83,00 €
180	6,2-7,0	4,00	20		Anthon	36	F kon.	0026B.180.36.20-B62	87,00 €
180	6,8-7,6	5,00	20			36	F kon.	0026B.180.36.20-B68	115,00 €
190	3,6-4,4	2,80	50	2/7/80	Giben	36	F kon.	0026B.190.36.50-B36	68,00 €
190	4,4-5,2	3,20	50	2/7/80	Giben	36	F kon.	0026B.190.36.50-B44	70,00 €
200	3,2-4,0	2,80	30			60	F kon.	0026B.200.60.30-B32	87,00 €
200	3,2-4,0	2,20	45			36	F kon.	0026B.200.36.45-B32	68,00 €
200	3,6-4,4	2,80	20	2/11/66	Schelling, Panhans	36	F kon.	0026B.200.36.20-B36	69,00 €
200	3,6-4,4	2,80	30	2/8,5/60	Scheer PA 4136 & FM 16 & PA 5500 & PA 5999	36	F kon.	0026B.200.36.30-B36	69,00 €
200	3,6-4,4	2,80	45			36	F kon.	0026B.200.36.45-B36	69,00 €
200	3,6-4,4	2,80	65	2/9/100 + 2/9/110	Biesse Selco EB 70	36	F kon.	0026B.200.36.65-B36	69,00 €
200	4,0-4,8	3,00	65	2/9/100 + 2/9/110	Biesse Selco EB 70	36	F kon.	0026B.200.36.65-B40	70,00 €
200	4,4-5,2	3,20	20	2/11/66	Schelling FM & fh4 (ab 04/2015) & fh5 & fk4 & fh6 & ah6 & ch6	36	F kon.	0026B.200.36.20-B44	71,00 €
200	4,4-5,2	3,20	30	2/8,5/60	Panhans 604/608, Scheer PA 4136 & FM 16 & PA 7000	36	F kon.	0026B.200.36.30-B44	71,00 €
200	4,4-5,2	3,20	45		Homag SAWTEQ B-200 (HPP 200) & HPP 180 & HPP 230 & HPP 250	36	F kon.	0026B.200.36.45-B44	71,00 €
200	4,4-5,2	3,20	50	3/13/80	Giben Smart	42	F kon.	0026B.200.42.50-B44	76,00 €
200	4,4-5,2	3,20	65	2/9/100 + 2/9/110	Biesse Selco EB70, EB75, EB80, EB90, EB95, EB100, EB108, EB110, EB120, WQN125, WN230-SK230, WN250, WN610-WNA610, WN630-WNA630, WN650-WNA650, Plast SK450, Plast WN610, Plast WN650	36	F kon.	0026B.200.36.65-B44	71,00 €

Fortsetzung siehe nächste Seite: Type 0026B, Durchmesser 200 ▶

0026B | Vorritz Kreissägeblatt

Flachzahn konisch, 1-teilig



D mm	B mm	b mm	d mm	NL mm	Maschine	Z	Zahnform	Bestell-Nr.	Preis [PG 5A]
200	4,4-5,2	3,20	80	2/14/110	SCM Sigma Prima 90 & Sigma Impact 90/105/107/110 & Sigma Plus 105, Gabbiani Galaxy 85 & Galaxy 90 & Galaxy 105 & Galaxy 140 & Galaxy 3 110 & Avioma 105 & Flexima 105 & Crossflex 105 & Elite, SCM Gabbiani S 95	36	F kon.	0026B.200.36.80-B44	71,00 €
200	4,8-5,6	3,50	20	2/11/66	Schelling fh8 & ah8 & ch8	36	F kon.	0026B.200.36.20-B48	75,00 €
200	4,8-5,6	3,50	30	2/8,5/60	Scheer PA 4136 & FM 16 & PA 5500 & PA 6001	36	F kon.	0026B.200.36.30-B48	75,00 €
200	4,8-5,6	3,50	45		Homag SAWTEQ B-500 (HPP 500) & HPP 23 & HPP 180 & HPP 530 & HPP 550 & HPL 22	36	F kon.	0026B.200.36.45-B48	75,00 €
200	4,8-5,6	3,50	65	2/9/100 + 2/9/110	Biesse Selco WN200, WN600/132, WN512, WN600/145, WN600/162, WN630-WNA630, WN650-WNA650, WN710, WN730-WNA730, WN750-WNA750	36	F kon.	0026B.200.36.65-B48	75,00 €
200	5,0-5,8	3,50	20	2/11/66	Schelling	36	F kon.	0026B.200.36.20-B50	77,00 €
200	5,2-6,0	3,50	45		Homag SAWTEQ B-500 (HPP 500) & HPP 23 & HPP 180 & HPP 530 & HPP 550 & HPL 22	36	F kon.	0026B.200.36.45-B52	79,00 €
200	5,4-6,2	3,50	20	2/11/66	Schelling	36	F kon.	0026B.200.36.20-B54	81,00 €
200	5,5-6,3	4,00	20	2/11/66	Schelling AT & FT & AS & FS	36	F kon.	0026B.200.36.20-B55	82,00 €
200	5,8-6,6	4,00	45		Homag SAWTEQ B-600 (HPP 600)	36	F kon.	0026B.200.36.45-B58	86,00 €
200	5,9-6,7	4,00	20	2/11/66	Schelling AT & FT & AS & FS	36	F kon.	0026B.200.36.20-B59	87,00 €
200	6,2-7,0	4,00	45		Homag SAWTEQ B-600 (HPP 600)	36	F kon.	0026B.200.36.45-B62B	91,00 €
200	6,2-7,0	4,20	20	2/11/66	Schelling AS & FS	36	F kon.	0026B.200.36.20-B62	94,00 €
200	6,2-7,0	4,20	45		Homag Typ 66	36	F kon.	0026B.200.36.45-B62A	94,00 €
200	6,6-7,4	4,20	20	2/11/66	Schelling AS & FS	36	F kon.	0026B.200.36.20-B66	98,00 €
200	7,0-7,8	5,00	20	2/9/60	Anthon LNC	36	F kon.	0026B.200.36.20-B70	125,00 €
200	7,4-8,2	5,00	20	2/9/60	Anthon LNC	36	F kon.	0026B.200.36.20-B74	129,00 €
215	3,6-4,4	2,80	50	2/7/80	Giben	36	F kon.	0026B.215.36.50-B36	75,00 €
215	4,4-5,2	3,20	50	2/7/80 + 3/15/80	Giben, Giben Prismatic H100 & Starmatic 1000	42	F kon.	0026B.215.42.50-B44	77,00 €
215	4,8-5,6	3,50	50	2/7/80	Giben Prismatic 3 & Tetramatic	42	F kon.	0026B.215.42.50-B48	81,00 €
220	3,2-4,0	2,40	45			60	F kon.	0026B.220.60.45-B32	89,00 €
220	6,4-7,2	4,40	20			36	F kon.	0026B.220.36.20-B64	98,00 €
220	6,8-7,6	4,40	20			36	F kon.	0026B.220.36.20-B68	105,00 €
280	4,4-5,2	3,20	45			72	F kon.	0026B.280.72.45-B44	98,00 €
300	3,2-4,0	2,40	30	2/11/73 + 2/13/94	Schelling	72	F kon.	0026B.300.72.30-B32	97,00 €
300	3,6-4,4	2,80	30	2/11/73 + 2/13/94	Schelling fh & fk	36	F kon.	0026B.300.36.30-B36	79,00 €
300	4,4-5,2	3,20	30	2/11/73 + 2/13/94	Schelling fh4 alt & fh4 neu & fk4 alt & FM	36	F kon.	0026B.300.36.30-B44	81,00 €
300	4,4-5,2	3,20	50	3/15/80	Giben Prismatic & Tetramatic	48	F kon.	0026B.300.48.50-B44	91,00 €
300	4,4-5,2	3,20	65	2/9/100	Biesse Selco EB70, EB75, EB80, EB90, EB95, EB100, EB108, EB110, EB120, WN125, WN250, WN610-WNA610, WN630-WNA630, WN650-WNA650	48	F kon.	0026B.300.48.65-B44	91,00 €
300	4,8-5,6	3,50	65	2/9/100 + 2/9/110	Biesse Selco WN630-WNA-630, WN650-WNA-650, WN710, WN730-WNA730, WN750-WNA750	72	F kon.	0026B.300.72.65-B48	104,00 €

0026C | Vorritz Kreissägeblatt

Wechselzahn, 1-teilig



- Anwendung: Vorritzen von Postformungbauteilen
- Werkstoff: Kunststoff- und folienbeschichtete Holzwerkstoffe
- Maschine: Plattenaufteilanlage, horizontal mit Vorritzaggregat
- Ausführung: Wechselzahn für Postformingschnitte.
Wechselzahn mit Achswinkel für Postformingschnitte
- Zahn: Wechselzahn (W),
Wechselzahn mit Achswinkel (W AW), HW
- Vorschubart: MAN / MEC



Abb.: Wechselzahn (W)



Abb.: Wechselzahn mit Achswinkel (W AW)

D mm	B mm	b mm	d mm	NL mm	Maschine	Z	Zahnform	Bestell-Nr.	Preis [PG 5A]	
80	3,10	2,20	20		Striebig, Compact	12	W	0026.080.21	48,00 €	
80	3,38	2,20	20		Striebig, Holzkraft, Felder	16	W	0026.080.22	50,90 €	
125	3,35	2,40	22			24	W	0026.125.23	60,60 €	
180	4,55	3,50	30		Panhans Postforming	36	W	0026.180.31	91,70 €	
220	4,55	3,60	20	2/9/62	Schelling Postforming	48	W AW	0026.220.21	121,20 €	
-	280	3,40	2,40	45	Homag Postforming	60	W	0026.280.48	127,70 €	
	280	5,00	3,50	45	Homag Postforming	84	W	0026.280.45	167,00 €	
NEU	280	4,60	3,20	80	2/14/110	SCM / Gabbiani Postforming	72	W	0026.280.80	149,80 €
	300	3,80	2,80	65	2/9/100 + 2/9/110	Biesse Postforming	72	W	0026.300.72	177,30 €
-	300	4,55	3,20	20			72	W	0026.300.21	145,90 €
	300	4,55	3,20	30	2/11/73	Schelling fh4 alt & fh4 neu & fh4 alt & fh5 & FM	72	W	0026.300.31	152,40 €
	300	4,55	3,20	65	2/9/100 + 2/9/110	Biesse Postforming	72	W	0026.300.68	161,20 €
	300	4,60	3,20	65	2/9/100 + 2/9/110	Biesse Postforming	72	W	0026.300.65	168,80 €
	300	4,60	3,20	80	2/14/110	SCM / Gabbiani Postforming	72	W	0026.300.80	152,40 €
-	340	5,00	3,50	45	3/14/65	Homag Postforming	108	W	0026.341.49	220,60 €
	350	3,80	2,80	65	2/9/100 + 2/9/110	Biesse Postforming	72	W	0026.350.67	174,70 €
	350	4,20	3,00	65	2/9/100 + 2/9/110	Biesse Postforming	72	W	0026.350.68	174,70 €
-	350	4,60	3,20	65	2/9/110	Biesse Postforming	72	W	0026.350.66	158,80 €
-	350	5,00	3,50	65	2/9/110	Biesse Postforming	72	W	0026.350.65	158,80 €

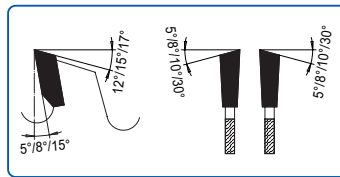
0026D | Vorritz Kreissägeblatt

Wechselzahn konisch, 1-teilig

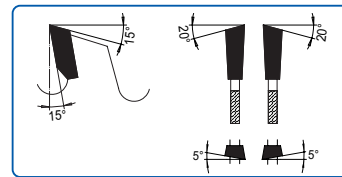

- Anwendung: Vorritzen von beschichteten Holzwerkstoffen im Gleichlauf
- Werkstoff: Kunststoff- und folienbeschichtete Holzwerkstoffe
- Maschine: Plattenaufteilanlage, horizontal mit Vorritzaggregat, Formatkreissäge mit Vorritzaggregat
- Ausführung: kon. Wechselzahn für Aggregate mit geringerer Motorenleistung.
- Zahn: Wechselzahn konisch (W kon.), HW
- Vorschubart: MAN / MEC



Abb.: Wechselzahn konisch (W kon.)

D mm	B mm	b mm	d mm	NL mm	Maschine	Z	Zahnform	Bestell-Nr.	Preis [PG 5A]
190	4,0-5,1	2,80	50	2/7/80	Giben	32	W kon.	0026.190.50	93,60 €
200	4,6-5,6	3,50	45		Homag Postforming	36	W kon.	0026.200.38	116,50 €
280	4,8-5,8	3,50	45		Homag Postforming	72	W kon.	0026.280.46	171,80 €
300	3,7-4,5	2,80	65	2/9/100 2/9/110	Biesse Postforming	48	W kon.	0026.300.70	163,00 €
300	4,1-4,9	3,00	65	2/9/100 + 2/9/110	Biesse Postforming	48	W kon.	0026.300.71	163,00 €
300	4,4-5,2	3,20	30	2/11/73	Schelling fh4 alt & fh4 neu & fh4 alt & fh5 & FM	48	W kon.	0026.300.32	154,70 €
300	4,4-5,6	3,20	65	2/9/100 + 2/9/110	Biesse Postforming	48	W kon.	0026.300.69	163,50 €
300	4,8-5,8	3,50	65	2/9/110	Biesse Postforming	48	W kon.	0026.300.67	150,90 €

0026D | Super Plus - Vorritz Kreissägeblatt

Vorritzen von Holzwerkstoffen

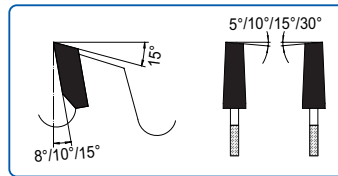

Ihre Vorteile auf einen Blick:

Vario S Black Belt® Technologie

- Hohe Produktivität
- Geringere Rüstzeiten
- Kosteneinsparung
- Hohe Qualität
- Lärmreduzierung

- Anwendung: Vorritzen von beschichteten Holzwerkstoffen im Gleichlauf bei großem Standweg
- Werkstoff: Kunststoff- und folienbeschichtete Holzwerkstoffe, furnierte Holzwerkstoffe
- Maschine: Plattenaufteilanlage, horizontal mit Vorritzaggregat
- Ausführung: Geräuschreduziert durch variable Zahnteilung und unterschiedliche Spanraumtiefen; kon. Wechselzahn für Aggregate mit geringerer Motorenleistung
- Zahn: Wechselzahn konisch (W kon.), HW
- Vorschubart: MAN / MEC

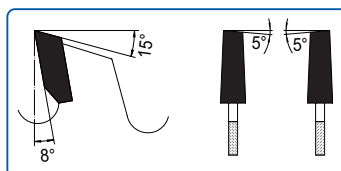

D mm	B mm	b mm	d mm	NL mm	Maschine	Z	Zahnform	Bestell-Nr.	Preis [PG 5A]
150	4,4-5,6	3,40	30		Mayer	28	W kon.	0026.150.31	98,80 €
180	4,8-5,8	3,50	45		Homag	36	W kon.	0026.180.46	118,80 €
200	4,4-5,6	3,20	65	2/9/100 2/9/110	Biesse	36	W kon.	0026.200.67	130,60 €
200	4,4-5,6	3,40	20	2/11/66	Panhans, Schelling	36	W kon.	0026.200.26	132,40 €
200	4,8-5,8	3,50	45		Homag	36	W kon.	0026.200.49	132,40 €

0017 | Universal Kreissägeblatt

Profil und Furnier



Anwendung:	Längsschnitt, Querschnitt
Werkstoff:	Dünnes Acrylglas, Pertinax, Leiterplatte, Epoxid, Furnierpaket, Hartpapier, Profile
Maschine:	Formatkreissäge, Furnierkreissäge
Ausführung:	Dünne Schnittbreite; extra dünne Schnittbreite mit abgesetztem Grundkörper ♪ = Soundstar Ausführung: geräuschreduziert
Zahn:	Wechselzahn (W), HW
Vorschubart:	MAN / MEC

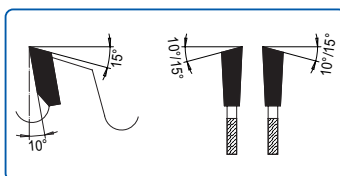
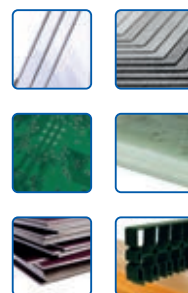

Mit glattem Grundkörper

D mm	B mm	b mm	d mm	NL mm	Maschine	Z	Zahnform	Bestell-Nr.	Preis [PG 01]
150	2,20	1,60	30			60	W	0017.150.30	197,80 €
160	2,20	1,60	16	1/6/33	Scheer	64	W	0017.160.16	205,80 €
180	2,20	1,60	16	1/6/33	Scheer Mayer	72	W	0017.180.16	232,90 €
200	2,20	1,60	30	NLK		80	W	0017.200.30	281,80 €
220	2,20	1,60	30	NLK		88	W	0017.220.30	296,10 €
250	2,20	1,60	30	NLK		100	W	0017.250.30	346,70 €
300	2,20	1,60	30	NLK		120	W	0017.300.30	387,90 €
♪ 300	2,20	1,60	30	NLK		120	W	0117.300.30	429,10 €

Mit abgesetztem Grundkörper

D mm	B mm	H mm	b mm	d mm	NL mm	Maschine	Z	Zahnform	Bestell-Nr.	Preis [PG 01]
160	1,50	38	1,00/2,40	16	1/6/33	Scheer	48	W	0017.161.16	243,90 €
180	1,50	38	1,00/2,40	16	1/6/33	Scheer Mayer	54	W	0017.181.16	272,40 €
180	1,50	38	1,00/2,40	30	2/7/42 2/10/60		54	W	0017.181.30	275,50 €
200	1,50	38	1,00/2,40	30			60	W	0017.201.30	283,40 €
250	1,50	38	1,00/2,40	30			80	W	0017.251.30	316,80 €

0018 | Universal Kreissägeblatt

Kappschnitt mit negativem Spanwinkel



- Anwendung:** Querschnitt, Durchlaufkappung (oben liegende Welle)
- Werkstoff:** Kunststoffbeschichtete Profile, Holzmischwerkstoff, dünnes Acrylglas, Thermoplast, Duroplast-Profil
- Maschine:** Oben liegende Kappkreissäge, Pendel- und Radialkappkreissäge, Tischkreissäge
- Ausführung:** Dünne Schnittbreite, stabile Grundkörperauslegung, Schnittdruckreduzierte Geometrie
- Zahn:** Wechselzahn (W) neg., Flachzahn (F) neg., HW
- Vorschubart:** MAN / MEC



Abb.: Wechselzahn negativ (W, neg.)



Abb.: Flachzahn negativ (F, neg.)

D mm	B mm	b mm	d mm	Maschine	Z	Zahnform	Bestell-Nr.	Preis [PG 01]
250	2,20	1,80	30		100	W, neg.	0018.250.30	351,80 €
250	2,20	1,80	32		130	F, neg.	0018.250.33	387,90 €
250	3,20	2,20	20		48	W, neg.	0018.250.21	169,60 €
250	3,20	2,20	30		60	W, neg.	0018.250.35	186,80 €
250	3,20	2,20	30		80	W, neg.	0018.250.34	216,90 €
300	2,20	1,80	30		120	W, neg.	0018.300.30	394,30 €
300	3,20	2,20	30		72	W, neg.	0018.300.34	220,30 €
300	3,20	2,20	30		96	W, neg.	0018.300.33	255,20 €
305	2,80	2,00	30	Elu PS374	60	W, neg.	0018.305.30	205,80 €
350	3,20	2,20	40	Graule	72	W, neg.	0018.350.40	231,30 €
420	3,50	2,40	40	Graule	120	W, neg.	0018.420.40	327,90 €
420	3,80	2,60	40	Graule	48	W, neg.	0018.420.39	277,20 €

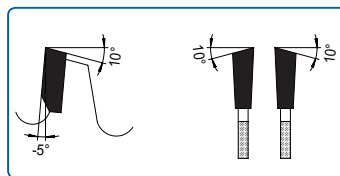

Ihre Vorteile auf einen Blick:

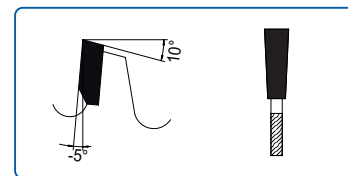
- Besonders gratarme Schnittfläche
- Vibrationsarm
- Einsparung in der Nachbearbeitung

Anwendung:	Fertigschnitt in homogenem Werkstoff. Empfehlung: Kühlen mit Emulsion
Werkstoff:	Thermoplaste: PC, PMMA
Maschine:	Plattenaufteilanlage
Ausführung:	Typ A: Thermoplast, dünnwandig, geringere Zugfestigkeit max. 50-60 N/mm ² Typ C: Thermoplast, im Paketschnitt, Zugfestigkeit > 50 N/mm ²
Zahn:	Typ A: Wechselzahn mit Fase (W/FA), HW Typ C: Trapez-Trapezzahn (TT), HW
Vorschubart:	MEC

0020A - Für Thermoplaste, dünnwandig und geringer Zugfestigkeit

D mm	B mm	b mm	d mm	NL mm	Maschine	Typ	Z	Zahnform	Bestell-Nr.	Preis [PG 03]
303	3,20	2,20	30	NLK		A	60	W/FA	0020.303.31	510,30 €
- 350	4,40	3,20	30	NLK		A	72	W/FA	0020.350.31	599,60 €
380	4,80	3,50	60	2/14/100 2/14/125	Homag	A	84	W/FA	0020.380.31	675,20 €
450	4,80	3,50	60	2/19/120 2/14/125	Homag	A	72	W/FA	0020.450.61	664,70 €
- 480	4,80	3,50	60	2/19/120		A	72	W/FA	0020.480.62	683,60 €

0020C - Für Thermoplaste, im Paketschnitt und hoher Zugfestigkeit

D mm	B mm	b mm	d mm	NL mm	Maschine	Typ	Z	Zahnform	Bestell-Nr.	Preis [PG 03]
303	3,20	2,20	30	NLK		C	60	TT	0020.303.33	510,30 €
350	4,40	3,20	30	NLK		C	72	TT	0020.350.33	599,60 €
380	4,40	3,20	60	2/14/100	Homag	C	72	TT	0020.380.14	646,80 €
380	4,80	3,50	60	2/14/100 2/14/125	Homag	C	84	TT	0020.380.33	675,20 €
400	4,80	3,50	30			C	72	TT	0020.400.33	632,10 €
450	4,80	3,50	60	2/19/120 2/14/125	Homag	C	72	TT	0020.450.63	664,70 €
460	5,00	3,60	30	2/13/94		C	72	TT	0020.460.33	671,70 €
- 480	4,80	3,50	60	2/19/120		C	72	TT	0020.480.61	683,60 €



Ihre Vorteile auf einen Blick:

BOMBASTIC - Synonym für exzellente Schnitte

Das Synonym für exzellente Schnitte lässt eine nachträgliche Kantenbearbeitung vergessen. Konzipiert für das Ablängen von NE-Metallen, erzielt das Bombastic-Kreissägeblatt aufgrund seiner mehrfach längeren Standzeit erhebliche Einspar-effekte. Besonders beim Trennen von Aluminiumprofilen entfällt zusätzlich das nachträgliche Entgraten.

Besonders gratarme Schnittfläche

- Optimale Schnitte an Ihrem Endprodukt durch speziell geschliffene Zahngeometrie
- Bessere Schnittqualität

Extrem lange Lebensdauer

- Mehrfach längere Standzeit als herkömmliche Sägeblätter
- Vibrationsarm

Einsparung in der Nachbearbeitung

- Nachträgliches Entgraten entfällt
- Schnelle Durchlaufzeiten

Anwendung:	Kappschnitte im Profilbereich, Fertigbearbeitung
Werkstoff:	Aluminiumlegierungen, eloxiert, Profil bis 10 mm Wanddicke, Buntmetallprofile
Maschine:	Mech. Kappsägemaschine, Unterflurkappsägemaschine, BAZ mit Sägeaggregat, Rundtaktmaschinen, Stranggußanlagen
Ausführung:	Typ DA; vernietet - dadurch sehr ruhige und vibrationsarme Schnittergebnisse
Zahn:	Flach-Trapezzahn (FT), HW
Vorschubart:	MEC

D mm	B mm	b mm	d mm	Typ	Z	Zahnform	Bestell-Nr.	Preis [PG 03]
250	2,80	2,00	30	DA	80	FT	0020.250.30	571,20 €
300	3,00	2,20	30	DA	96	FT	0020.300.30	679,40 €
350	3,60	3,00	30	DA	96	FT	0020.350.30	711,90 €
400	3,80	3,00	30	DA	96	FT	0020.400.30	744,50 €
450	4,00	3,40	30	DA	102	FT	0020.450.30	804,30 €
500	4,20	3,40	30	DA	96	FT	0020.500.31	847,40 €
500	4,00	3,40	30	DA	120	FT	0020.500.30	966,00 €
550	4,20	3,40	30	DA	132	FT	0020.550.30	1.107,80 €
600	4,80	4,00	30	DA	138	FT	0020.600.30	1.225,40 €

Bitte bei Bestellung Nebenlöcher, Flansch-Durchmesser und Drehzahl mit angeben
Sämtliche Abmessungen von Ø 160 - 800 mm lieferbar, anhand Ihrer Maschinenspezifikation



0040 Aluminium Kreissägeblatt

Plattenbearbeitung und Kappschnitte in Profil und Vollmaterial



- Anwendung:** Plattenaufteilung und Kappschnitt in Profil, Platte, Block, Stange
- Werkstoff:** Aluminium, Kupferlegierung (z. B. Messing), Kunststoff
- Maschine:** Doppelgehrungssäge, Tisch- und Formatkreissäge, CNC-Bearbeitungszentrum, automatische Kappkreissäge
- Ausführung:** Stabiler Grundkörper. Unterschiedliche Zähnezahl für verschiedene Anwendungen; verbesserte HW-Qualität; sehr ruhige und vibrationsarme Schnittergebnisse durch Optimierung der Stammblattausführung; ab Ø 250 mm zusätzlich mit vernieteten Dehnungsschlitzen
- = geräuscharm
 - ♪ = Soundstar Ausführung: optimiertes, geräuscharmes Design
- Zahn:** Flach-Trapezzahn positiv (FT), Flachzahn mit Achswinkel (F, AW), HW
- Vorschubart:** MAN / MEC



Abb.: Flach-Trapezzahn (FT)
Teilung ≤ 20,5



Abb.: Flach-Trapezzahn (FT)
ab Teilung ≥ 20,5

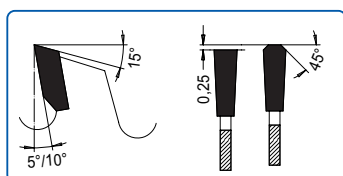

Abb.: Flachzahn
mit Achswinkel (F, AW)

D mm	B mm	b mm	d mm	NL mm	Maschine	Z	Zahnform	Bestell-Nr.	Preis [PG 01]
170	2,80	2,20	30	2/7/42	Elu, Haffner, Holzher	48	FT	0040.170.30	182,80 €
200	3,30	2,80	30	2/7/42	Eisele, Eumenia, Häfele	54	FT	0040.200.30	191,00 €
200	2,80	2,20	20	2/6/32	Emmegi, Pressta Eisele	72	FT	0040.200.20	240,80 €
• 250	3,30	2,80	30	NLK	DeWalt, Elu, Haffner, Holzher, Makita	66	FT	0040.250.30	227,80 €
• 250	3,30	2,80	30	NLK	Elu, Haffner, Makita, Rapid, Ulmia	80	FT	0040.250.35	254,60 €
• 275	3,30	2,80	40	2/9/55 4/12/64	Eisele LMS1, Graule	72	FT	0040.275.40	264,40 €
• 280	3,20	2,60	30	NLK	AEG, ELU TS 161/20, Mafell	96	FT	0040.280.30	300,00 €
• 300	3,60	3,00	30	NLK	DeWalt, Fezer, Rapid, Schleicher, Ulmia	72	FT	0040.300.29	273,60 €
• 300	3,50	3,00	30	NLK	DeWalt, Fezer, Rapid, Schleicher, Ulmia	84	FT	0040.300.30	291,20 €
• 300	3,50	3,00	32	2/10/63	Eisele LSM300, Elu MGS/73, Emmegi, FOM	84	FT	0040.300.33	291,20 €
• 300	3,30	2,80	30	NLK	DeWalt, Fezer, Rapid, Schleicher, Ulmia	96	FT	0040.300.31	305,60 €
• 320	3,50	3,00	30	NLK	Rapid UGS/GKS	84	FT	0040.320.30	300,60 €
• 350	4,20	3,40	30	NLK	DeWalt, Haffner, Pfeiffer, Rapid, Ulmia	72	FT	0040.350.31	304,00 €
• 350	3,60	3,00	30	NLK	DeWalt, FOM, Haffner, Pfeiffer, Rapid, Ulmia	84	FT	0040.350.29	316,80 €
• 350	3,50	3,00	30	NLK	DeWalt, Haffner, Pfeiffer, Rapid, Ulmia	90	FT	0040.350.30	324,70 €
♪ 350	3,50	3,00	30	NLK	DeWalt, Haffner, Pfeiffer, Rapid, Ulmia	90	FT	0140.350.30	370,80 €
• 350	3,50	3,00	32	2/10/63	Eisele LMS350 M/S, Emmegi, Kasto	90	FT	0040.350.34	324,70 €
• 350	3,50	3,00	40	2/9/55 4/12/64	Eisele LMS II-PV/VA-L	90	FT	0040.350.40	329,40 €
• 350	3,20	2,60	30	NLK	DeWalt, Haffner, Pfeiffer, Rapid, Ulmia	108	FT	0040.350.35	348,40 €
• 350	4,20	3,40	30	NLK	DeWalt, Haffner, Pfeiffer, Rapid, Ulmia	54	FT	0040.350.33	288,10 €
• 370	3,60	3,00	30	NLK	Rapid DGS	96	FT	0040.370.30	370,80 €
• 370	3,60	3,00	50	4/15/80	Kaltenbach	96	FT	0040.370.50	380,30 €
• 400	4,20	3,40	30	NLK	DeWalt, Haffner, Rapid, Ulmia, Wegoma	60	FT	0040.400.33	326,00 €

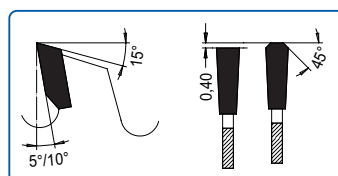
0040 Aluminium Kreissägeblatt

Plattenbearbeitung und Kappschnitte in Profil und Vollmaterial

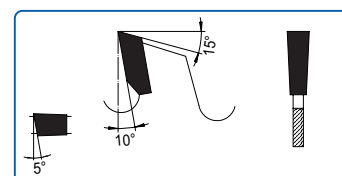

Aluminium

	D mm	B mm	b mm	d mm	NL mm	Maschine	Z	Zahnform	Bestell-Nr.	Preis [PG 01]
NEU	400	3,60	3,00	30	NLK	DeWalt, FOM, Haffner, Rapid, Ulmia, Wegoma	72	FT	0040.400.32	333,90 €
	400	4,20	3,40	30	NLK	DeWalt, Haffner, Rapid, Ulmia, Wegoma	72	FT	0040.400.31	345,20 €
	400	3,60	3,00	30	NLK	DeWalt, FOM, Haffner, Rapid, Ulmia, Wegoma	96	FT	0040.400.30	383,40 €
	400	4,40	3,80	40	2/15/80 2/12/64	Eisele LMSIID, LSM2, HVG	96	FT	0040.400.40	400,90 €
	400	3,60	3,00	50	4/15/80	Kaltenbach	96	FT	0040.400.50	389,80 €
	400	3,60	3,00	30	NLK	DeWalt, Haffner, Rapid, Ulmia, Wegoma	120	FT	0040.400.41	429,20 €
	420	3,80	3,00	30	2/10,5/70	Elu, Rapid DGL, SAT	56	FT	0040.420.34	353,30 €
	420	3,50	3,00	30	2/10,5/70	Elu, Rapid DGL, SAT	96	FT	0040.420.30	400,90 €
♪	420	3,50	3,00	30	2/10,5/70	Elu, Rapid DGL, SAT	96	FT	0140.420.30	479,10 €
	420	4,40	3,80	30	2/10,5/70	Elu DG 102, Rapid DGL, SA 103, SAT	96	FT	0040.420.31	412,10 €
	430	3,50	3,00	30	2/10,5/70	Rapid DGL-B, SGS	96	FT	0040.430.30	420,00 €
	450	4,80	3,80	30		Harwi, Mayer, Rapid UTK90	72	FT	0040.450.32	420,00 €
	450	4,40	3,80	30		Harwi, Mayer, Rapid UTK90	96	FT	0040.450.31	455,10 €
	450	4,40	3,80	30		FOM, Harwi, Mayer, Rapid UTK90	102	FT	0040.450.30	458,20 €
	450	4,40	3,80	30		Harwi, Mayer, Rapid UTK90	120	FT	0040.450.33	492,60 €
	500	4,40	3,60	30		Elumatec, Haffner, Martin	68	FT	0040.500.36	440,60 €
NEU	500	4,00	3,40	30	2/10,5/70	Elu, Haffner, Oliver, Pfeiffer, Rapid	72	FT	0040.500.35	431,80 €
	500	5,00	4,00	30		Elumatec, Haffner, Martin	72	FT	0040.500.31	458,20 €
–	500	4,20	3,60	80	6/6,5/100	Schirmer, Wegoma	84	FT	0040.500.80	523,30 €
NEU	500	4,00	3,40	30	2/10,5/70	Elu, Haffner, Oliver, Pfeiffer, Rapid	96	FT	0040.500.37	491,30 €
	500	4,80	4,00	30		Elumatec, Haffner, Martin	96	FT	0040.500.38	524,40 €
	500	4,00	3,40	30	2/10,5/70	Elu, Haffner, Oliver, Pfeiffer, Rapid	120	FT	0040.500.29	542,40 €
♪	500	4,00	3,40	30	2/10,5/70	Elu, Haffner, Oliver, Pfeiffer, Rapid	120	FT	0140.500.29	614,20 €
	500	4,40	3,80	30	2/10,5/70	Rapid BSK, DGL500	120	FT	0040.500.30	542,40 €
	500	4,80	4,20	30		Elumatec, Haffner, Martin	120	FT	0040.500.32	564,80 €
–	500	4,40	3,40	80	6/9/100	Schirmer, Wegoma	120	FT	0140.500.81	626,90 €
	500	4,00	3,40	30	2/10,5/70	Elumatec, Haffner, Martin	144	FT	0040.501.30	631,00 €
	500	4,00	3,40	32	2/11/63 2/12/64	FOM, Emmegi	120	FT	0040.500.33	542,40 €
	520	4,40	3,80	30		Elumatec	120	FT	0040.520.30	593,40 €
NEU	550	4,00	3,40	30	2/10,5/70	Rapid	72	FT	0040.550.34	502,70 €
	550	5,00	4,00	30		Elumatec	72	FT	0040.550.32	627,10 €
NEU	550	4,00	3,40	30	2/10,5/70	Rapid	96	FT	0040.550.35	564,30 €
	550	5,00	4,00	30		Elumatec	96	FT	0040.550.31	673,20 €
	550	4,60	3,60	30		Elumatec	110	FT	0040.550.29	777,50 €
	550	4,00	3,40	30	2/10,5/70	Rapid	132	FT	0040.550.30	744,70 €
NEU	600	4,60	4,00	30		Grau, Stegmaier	84	FT	0040.600.31	685,10 €
	600	4,00	3,50	40	2/11/63	Pressta Eisele	96	F, AW	0040.600.42	848,90 €
	600	4,80	4,00	40	2/11/63	Pressta Eisele	96	FT	0040.600.40	760,10 €
NEU	600	4,60	4,00	30		Grau, Stegmaier	102	FT	0040.600.32	736,70 €
	600	4,60	4,00	30		Grau, Stegmaier	138	FT	0040.600.30	822,40 €
	600	4,50	3,80	40	2/11/63	Pressta Eisele	60	F, AW	0040.600.41	808,20 €
–	620	5,50	4,50	40	2/13/114 2/13/140	Schelling	60	FT	0040.620.41	758,50 €
–	650	5,20	4,00	30		Mayer	60	FT	0040.650.31	865,50 €
–	650	5,20	4,00	30		Mayer	72	FT	0040.650.32	881,00 €
	650	5,00	4,00	30		Emmegi, FOM	144	FT	0040.650.30	986,80 €
NEU	650	5,00	4,00	30		Emmegi, FOM	120	FT	0040.650.36	951,50 €
NEU	650	5,00	4,00	30		Emmegi, FOM	96	FT	0040.650.35	916,20 €

Weitere Ausführungen mit abweichenden Spezifikationen sind auf Anfrage lieferbar, z.B. für eloxiertes oder lackiertes Aluminium

0040 | Aluminium Kreissägeblatt

Dünnschnitt



Anwendung:	Kappschnitt in Profilen
Werkstoff:	Aluminium, Kupferlegierung (z. B. Messing), Kunststoff
Maschine:	Tisch- und Formatkreissäge, CNC-Bearbeitungszentrum, automatische Kappkreissäge, auch für akkubetriebene Sägemaschinen
Ausführung:	Extrem dünne Schnittfuge für eine optimale Materialausbeute; verbesserte HW-Qualität; optimiertes, geräuscharmes Design; sehr ruhige und vibrationsarme Schnittergebnisse durch Optimierung der Stammblattausführung; ab Ø 300 mm zusätzlich mit vernieteten Dehnungsschlitzen • = geräuscharm
Zahn:	Flach-Trapezzahn positiv (FT), HW
Vorschubart:	MAN / MEC

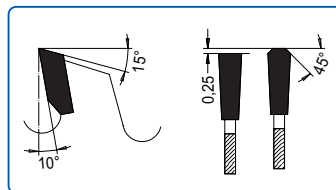

D mm	B mm	b mm	d mm	NL mm	Maschine	Z	Zahnform	Bestell-Nr.	Preis [PG 01]
180	2,20	1,60	20	2/6/32	Haffner, Makita	60	FT	0040.180.20	199,10 €
200	2,20	1,60	20	2/6/32	Emmegi, Pressta Eisele	80	FT	0040.200.21	258,30 €
250	2,40	1,80	30	NLK	Elu, Haffner, Makita, Rapid, Ulmia	100	FT	0040.250.31	328,10 €
• 300	2,20	1,60	30	NLK	DeWalt, Fezer, Rapid, Schleicher, Ulmia	120	FT	0040.300.34	405,10 €
• 350	2,70	2,00	30	NLK	DeWalt, Haffner, Pfeiffer, Rapid, Ulmia	120	FT	0040.350.28	421,00 €
• 400	3,00	2,40	30	NLK	DeWalt, Haffner, Rapid, Ulmia, Wegoma	130	FT	0040.400.29	440,80 €
• 500	3,30	2,80	30	2/10,5/70	Elumatec, Haffner, Martin, Rapid	140	FT	0040.500.40	745,30 €

0040 | Aluminium Kreissägeblatt Industrielle Plattenaufteilung



Aluminium



- Anwendung: Industrielle Plattenaufteilung in Profil, Platte, Block, Stange
- Werkstoff: Aluminium, Kupferlegierung (z. B. Messing)
- Maschine: CNC-Bearbeitungszentrum, Plattenaufteilanlagen
- Ausführung: Stabiler Grundkörper; niedrige Zähnezahl für hohe Schnitthöhen und Vorschübe; verbesserte HW-Qualität; sehr ruhige und vibrationsarme Schnittergebnisse durch Optimierung der Stammschnittausführung; ab Ø 300 mm zusätzlich mit vernieteten Dehnungsschlitzen
• = geräuscharm
- Zahn: Flach-Trapezzahn positiv mit Hohlkehle zur Spanaufteilung (FT, HK), HW
- Vorschubart: MEC

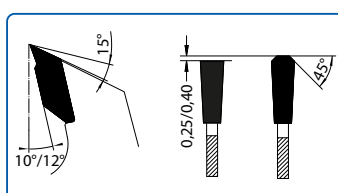

Standard

	D mm	B mm	b mm	d mm	NL mm	Maschine	Z	Zahnform	Bestell-Nr.	Preis [PG 01]
•	350	4,20	3,40	30	NLK	Mayer, Schelling, Anthon, Homag	54	FT, HK	0040.350.36	371,50 €
	350	4,20	3,40	30	NLK		72	FT, HK	0040.350.37	415,10 €
	450	4,80	3,80	30			72	FT, HK	0040.450.35	531,10 €
•	450	3,80	3,00	30			36	FT, HK	0040.450.34	389,20 €
	460	4,40	3,50	30	2/13/94		36	FT, HK	0040.460.30	401,30 €
NEU	460	4,40	3,40	30	2/13/94		60	FT, HK	0040.460.31	467,10 €
•	500	5,00	4,00	30			72	FT, HK	0040.500.34	569,30 €
NEU	520	4,40	3,40	30	2/13/94		60	FT, HK	0040.520.31	535,10 €
	550	5,00	4,00	30			72	FT, HK	0040.550.33	738,30 €
	620	5,20	4,20	40			36	FT, HK	0040.620.40	704,60 €
NEU	620	5,50	4,50	40	2/14/114		60	FT, HK	0040.620.43	933,95 €
	650	5,20	4,00	30			60	FT, HK	0040.650.33	958,10 €
•	670	6,50	5,00	40	2/13/114 + 2/14/140		32	FT, HK	0040.670.40	715,60 €
NEU	680	5,80	4,50	40	2/13/114 + 2/13/140		36	FT, HK	0040.680.40	741,30 €
NEU	680	5,80	4,50	40	2/13/114 + 2/13/140		60	FT, HK	0040.680.41	840,20 €
NEU	720	6,00	4,80	40	2/13/114 + 2/13/140		48	FT, HK	0040.720.40	862,40 €
NEU	780	6,20	5,00	40	2/13/114 + 2/13/140		48	FT, HK	0040.780.40	958,00 €
NEU	800	6,20	5,00	40	2/13/114 + 2/20/500		54	FT, HK	0040.800.40	1.065,80 €

Weitere Ausführungen auf Anfrage auch als DP-Ausführung erhältlich

Dünnschnitt

	D mm	B mm	b mm	d mm	NL mm	Maschine	Z	Zahnform	Bestell-Nr.	Preis [PG 01]
NEU	460	3,50	2,80	30	2/13/94	Mayer, Schelling, Anthon, Homag	60	FT, HK	0040.460.32	427,70 €
NEU	520	3,80	3,00	30			60	FT, HK	0040.520.32	489,30 €
NEU	620	4,60	3,80	40			60	FT, HK	0040.620.42	933,95 €
NEU	680	5,00	4,00	40	2/13/114 + 2/13/140		60	FT, HK	0040.680.42	808,00 €

0042 Aluminium Kreissägeblatt

Kappschnitte in dünnwandigem
in Profil und Vollmaterial



Anwendung:	Plattenaufteilung und Kappschnitt mit Minimalmengenschmierung in dünnwandigem Profil und Vollmaterial
Werkstoff:	NE-Metall, Kunststoff
Maschine:	CNC-Bearbeitungszentrum, Kappkreissäge, Handkreissäge, Gehrungs- und Doppelgehrungssäge, Radialarmsäge, Tisch- und Formatkreissäge, Abläng- und Kappsäge
Ausführung:	Stabiler Grundkörper, verbesserte HW-Qualität; sehr ruhige und vibrationsarme Schnittergebnisse durch Optimierung der Stammblattausführung; ab Ø 300 mm zusätzlich mit vernieteten Dehnungsschlitzen • = geräuscharm ♪ = Soundstar Ausführung: optimiertes, geräuscharmes Design
Zahn:	Flach-Trapezzahn negativ (FT, neg.), HW
Vorschubart:	MAN / MEC

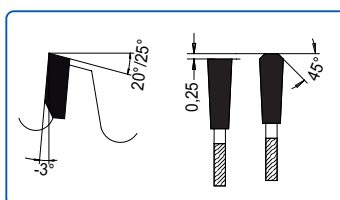

D mm	B mm	b mm	d mm	NL mm	Maschine	Z	Zahnform	Bestell-Nr.	Preis [PG 01]
180	3,30	2,80	20	2/6/32	Haffner, Makita	42	FT neg.	0042.180.21	171,90 €
180	2,80	2,20	30	2/7/42	Bosch, Elu, Festo, Reich	42	FT neg.	0042.180.31	171,90 €
200	3,30	2,80	30	2/7/42	Eisele, Eumenia, Häfele, Urban	48	FT neg.	0042.200.31	184,80 €
200	3,30	2,80	30	2/7/42	Eisele, Eumenia, Häfele, Ulmia, Urban	60	FT neg.	0042.200.30	201,20 €
210	2,80	2,20	30	2/7/42	Hitachi, Makita, Metabo	60	FT neg.	0042.210.30	202,20 €
216	3,00	2,40	30	2/7/42	DeWalt, Elu, Hitachi, Reich	60	FT neg.	0042.216.30	203,60 €
216	3,00	2,40	30	2/7/42	DeWalt, Elu, Hitachi, Reich	80	FT neg.	0042.216.31	241,90 €
220	3,30	2,80	30	NLK	Elu, Festo, Haffner, Reich	72	FT neg.	0042.220.30	240,20 €
250	3,30	2,80	30	NLK	Baier, Elu, Fezer, Haffner, Kaltenbach, Makita, Trennjäger, Ulmia	54	FT neg.	0042.250.31	211,60 €
250	3,30	2,80	30	NLK	Baier, Elu, Fezer, Haffner, Kaltenbach, Makita, Trennjäger, Ulmia	60	FT neg.	0042.250.29	218,00 €
250	2,80	2,20	30	NLK	Baier, Elu, Fezer, Haffner, Kaltenbach, Makita, Trennjäger, Ulmia	80	FT neg.	0042.250.34	249,60 €
250	3,30	2,80	30	NLK	Baier, Elu, Fezer, Haffner, Kaltenbach, Makita, Trennjäger, Ulmia	80	FT neg.	0042.250.30	254,60 €
250	3,30	2,80	30	NLK	Baier, Elu, Fezer, Haffner, Kaltenbach, Makita, Trennjäger, Ulmia	80	FT neg.	0142.250.30	294,30 €
250	3,30	2,80	32	NLK	Elu TGS71, Fetzer KG25, Pertičl	80	FT neg.	0042.250.32	254,60 €
250	3,30	2,80	30	NLK	Baier, Elu, Fezer, Haffner, Kaltenbach, Makita, Trennjäger, Ulmia	96	FT neg.	0042.250.28	285,10 €
275	3,30	2,80	40	2/9/55 4/12/64	Eisele, Graule	88	FT neg.	0042.275.39	290,00 €
280	3,30	2,80	30	NLK	AEG, Elumatec, Mafell	80	FT neg.	0042.280.30	284,80 €
• 300	3,60	3,00	30	NLK	DeWalt, Fezer KG30, Rapid, Schleicher, Ulmia 1711/12/25	60	FT neg.	0042.300.31	264,40 €
• 300	3,60	3,00	30	NLK	DeWalt, Fezer KG30, Rapid, Schleicher, Ulmia 1711/12/25	72	FT neg.	0042.300.29	273,60 €
• 300	2,80	2,20	30	NLK	DeWalt, Fezer KG 30, Rapid, Schleicher, Ulmia 1711/12/25	96	FT neg.	0042.300.34	302,10 €

0042 Aluminium Kreissägeblatt

Kappschnitte in dünnwandigem in Profil und Vollmaterial



Aluminium



	D mm	B mm	b mm	d mm	NL mm	Maschine	Z	Zahnform	Bestell-Nr.	Preis [PG 01]
•	300	3,50	3,00	30	NLK	DeWalt, Fezer KG 30, Rapid, Schleicher, Ulmia 1711/12/25	96	FT neg.	0042.300.30	305,60 €
♪	300	3,50	3,00	30	NLK	DeWalt, Fezer KG 30, Rapid, Schleicher, Ulmia 1711/12/25	96	FT neg.	0142.300.30	346,90 €
•	300	3,50	3,00	32	NLK	Fezer, Rapid, Trennjäger	96	FT neg.	0042.300.32	305,60 €
•	300	3,50	3,00	40	2/9/55 4/12/64	Elu, Eisele, Graule	96	FT neg.	0042.300.40	318,20 €
NEU	300	3,50	3,00	30	NLK	DeWalt, Fezer KG 30, Rapid, Schleicher, Ulmia 1711/12/25	84	FT neg.	0042.300.33	270,80 €
•	305	2,80	2,20	30	NLK	Elu, Hitachi, Weidmann	80	FT neg.	0042.305.30	278,50 €
•	330	3,50	3,00	30	NLK	Elu, Eisele, Graule	84	FT neg.	0042.330.31	305,60 €
•	330	3,50	3,00	30	NLK	Haffner	102	FT neg.	0042.330.30	340,70 €
•	330	3,50	3,00	32	NLK	Elu DG-79	102	FT neg.	0042.330.32	340,70 €
•	350	3,60	3,00	30	NLK	Berg&Schmid, DeWalt, Haffner, Pfeiffer, Ulmia 1711/12/25, Wegoma	72	FT neg.	0042.350.31	304,00 €
•	350	3,60	3,00	30	NLK	Berg&Schmid, DeWalt, Haffner, Pfeiffer, Ulmia 1711/12/25, Wegoma	84	FT neg.	0042.350.29	316,80 €
•	350	2,80	2,20	30	NLK	Berg&Schmid, DeWalt, Haffner, Pfeiffer, Ulmia 1711/12/25, Wegoma	108	FT neg.	0042.350.34	348,40 €
•	350	3,50	3,00	30	NLK	Berg&Schmid, DeWalt, Haffner, Pfeiffer, Ulmia 1711/12/25, Wegoma	108	FT neg.	0042.350.30	351,70 €
♪	350	3,50	3,00	30	NLK	Berg&Schmid, DeWalt, Haffner, Pfeiffer, Ulmia 1711/12/25, Wegoma	108	FT neg.	0142.350.30	405,60 €
•	350	3,50	3,00	32	4/10/63	Eisele LMS350 M/S	108	FT neg.	0042.350.32	358,00 €
•	350	3,50	3,00	40	2/9/55 4/12/64	Eisele LMS II-PV/VA-L	108	FT neg.	0042.350.40	364,30 €
NEU	350	3,50	3,00	30	NLK	Berg&Schmid, DeWalt, Haffner, Pfeiffer, Ulmia 1711/12/25, Wegoma	120	FT neg.	0042.350.33	365,10 €
•	370	3,60	3,00	30	NLK	Eckert, Elu	60	FT neg.	0042.370.30	315,20 €
•	370	3,60	3,00	30	NLK	Eckert, Elu	80	FT neg.	0042.370.31	353,30 €
•	380	3,50	3,00	32	NLK	Elumatec, Elu DG79 / MGS 72/30	110	FT neg.	0042.380.32	388,10 €
NEU	380	3,50	3,00	32	NLK	Elumatec, Elu DG79 / MGS 72/30	84	FT neg.	0042.380.31	305,60 €
•	400	3,80	3,20	50	4/15/80	Kaltenbach	66	FT neg.	0042.400.50	332,40 €
•	400	3,60	3,00	30	NLK	DeWalt, Haffner, Rapid, Ulmia, Wegoma	90	FT neg.	0042.400.31	380,30 €
•	400	4,40	3,80	40	2/15/80 2/12/64	Eisele LMS II, D, PV	90	FT neg.	0042.400.40	394,60 €
•	400	3,60	3,00	50	4/15/80	Kaltenbach TL400	90	FT neg.	0042.400.51	385,10 €
•	400	3,60	3,00	30	NLK	DeWalt, Haffner, Rapid, Ulmia, Wegoma	120	FT neg.	0042.400.32	429,20 €
•	420	3,80	3,20	30	2/10,5/70	Elu, Haffner, Rapid, Ulmia, Wegoma	90	FT neg.	0042.420.31	401,00 €
•	420	4,40	3,80	30	2/10,5/70	Elu, Haffner, Rapid, Ulmia, Wegoma	90	FT neg.	0042.420.33	410,60 €
•	420	3,80	3,20	30	2/10,5/70	Elu DG 102/104 / MGS 105	108	FT neg.	0042.420.30	490,60 €
•	450	4,80	4,00	30		DeWalt, Haffner, Rapid	96	FT neg.	0042.450.42	474,30 €
•	500	4,40	3,80	30	2/10,5/60	Haffner, Pfeiffer	120	FT neg.	0042.500.30	542,40 €
NEU	500	4,40	3,80	30	2/10,5/60	Haffner, Pfeiffer	144	FT neg.	0042.500.32	617,80 €
•	520	4,40	3,80	30		Graule ZS 200N / ZS200NF	120	FT neg.	0042.520.30	593,40 €
•	550	4,40	3,80	30		Elu, Rapid	96	FT neg.	0042.550.31	673,20 €
•	550	4,40	3,80	30		Elu, Rapid	128	FT neg.	0042.550.30	738,30 €
•	600	4,60	4,00	30		Stürtz	140	FT neg.	0042.600.30	827,90 €

Weitere Ausführungen mit abweichenden Spezifikationen sind auf Anfrage lieferbar, z.B. für eloxiertes oder lackiertes Aluminium

0042 Aluminium Kreissägeblatt

Dünnschnitt



Anwendung:	Kappschnitt mit Minimalmengenschmierung in dünnwandigen Profilen und Rohren
Werkstoff:	NE-Metall, Kunststoff
Maschine:	Doppelgehrungssäge, CNC-Bearbeitungszentrum, Kappkreissäge, auch für akkubetriebene Sägemaschinen
Ausführung:	Extrem dünne Schnittfuge für eine optimale Materialausbeute; verbesserte HW-Qualität; optimiertes, geräuscharmes Design; sehr ruhige und vibrationsarme Schnittergebnisse durch Optimierung der Stammblattausführung; ab Ø 300 mm zusätzlich mit vernieteten Dehnungsschlitzen • = geräuscharm
Zahn:	Flach-Trapezzahn negativ (FT, neg.), HW
Vorschubart:	MAN / MEC

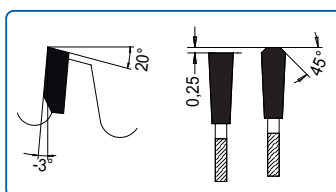

D mm	B mm	b mm	d mm	NL mm	Maschine	Z	Zahnform	Bestell-Nr.	Preis [PG 01]
160	2,20	1,60	20	2/6/32	AEG, Fein, Festo, Haffner, Hitachi, Kress, Mafell, Makita, Reich	60	FT, neg.	0042.160.20	185,00 €
216	2,20	1,60	30	2/7/42	DeWalt, Elu, Hitachi, Reich	80	FT, neg.	0042.216.29	235,60 €
250	2,20	1,80	30	NLK	Baier, Elu, Fezer, Haffner, Kaltenbach, Makita, Trennjäger, Ulmia	100	FT, neg.	0042.250.27	328,10 €
• 300	2,20	1,80	30	NLK	DeWalt, Fezer KG30, Rapid, Schleicher, Ulmia 1711/12/25	120	FT, neg.	0042.300.28	405,10 €
• 350	2,70	2,00	30	NLK	Berg&Schmid, DeWalt, Haff- ner, Pfeiffer, Ulmia 1711/12/25, Wegoma	120	FT, neg.	0042.350.28	421,00 €
• 400	3,00	2,40	30	NLK	DeWalt, Haffner, Rapid, Ulmia, Wegoma	130	FT, neg.	0042.400.30	440,80 €
• 500	3,30	2,80	30	2/10,5/70	Elumatec, Haffner, Martin, Rapid	140	FT, neg.	0042.500.31	745,30 €

0043 | Spezial Kreissägeblatt und Fräser

Ausklinken, Sägen, Zerspanen von Profilen



- Anwendung: Ausklinken von NE-Metall, Holz- bzw. Kunststoffmaterial; auch verwendbar als Zerspanerscheibe im Satz eines Aufbauzerspaners
- Werkstoff: Kunststoffprofil, Aluminiumprofil, Holzwerkstoff
- Maschine: Spezialmaschine, Fensterbau-Maschinen
- Ausführung: Stabiler Grundkörper mit großem Zahnüberstand
- Zahn: Flachzahn mit wechselseitiger Fase (FS), HW
- Vorschubart: MEC

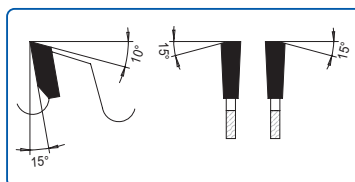

D mm	B mm	b mm	d mm	Maschine	Z	Zahnform	Bestell-Nr.	Preis [PG 01]
200	8,00	6,00	40	Graule	32	FS	0043.200.41	279,60 €
250	8,00	6,00	30		40	FS	0043.250.30	358,30 €
250	8,00	6,00	40	Rapid	40	FS	0043.250.40	358,30 €
300	8,00	6,00	40	Eisele	16	FS	0043.300.41	314,80 €

0043 | Spezial Kreissägeblatt zum Austrennen von Glasleisten



Abb.: Werkzeug-Satz, bestehend aus Trenn- und Fasesäge

Anwendung:	Austrennen von Glasleisten und als Kappfase-Satz
Werkstoff:	Aluminiumprofil, Kunststoffprofil, Holzwerkstoffe
Maschine:	Spezialmaschine, Glasleistensäge
Zahn:	Flach-Trapezzahn negativ (FT, neg.), Wechselzahn (W), Zahn einseitig spitz (E), HW
Vorschubart:	MEC



Abb.: Flach-Trapezzahn (FT neg.)
Zahn einseitig spitz (E)



Abb.: Wechselzahn (W)
Zahn einseitig spitz (E)

Fasesägen

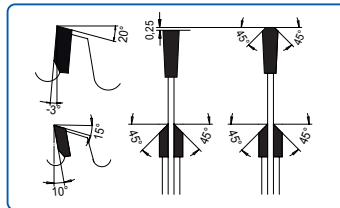
D mm	B mm	b mm	d mm	Maschine	Z	Zahnform	Re / Li	Bestell-Nr.	Preis [PG 01]
92	3,00	2,50	30	Rotox	24	E	li	0043.092.30	108,50 €
92	3,00	2,50	30	Rotox	24	E	re	0043.092.31	108,50 €
95	2,00	1,80	20	Haffner	20	E	li	0043.095.20	102,10 €
95	2,00	1,80	20	Haffner	20	E	re	0043.095.21	102,10 €
98	3,00	2,50	32	Elumatec	36	E	li	0043.098.32	125,70 €
98	3,00	2,50	32	Elumatec	36	E	re	0043.098.33	125,70 €
103	2,10	1,60	32	Wegoma	24	E	li	0043.103.32	110,60 €
103	2,10	1,60	32	Wegoma	24	E	re	0043.103.33	110,60 €

Trennsägen

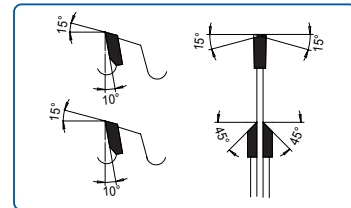
D mm	B mm	b mm	d mm	NL mm	Maschine	Z	Zahnform	Bestell-Nr.	Preis [PG 01]
175	2,10	1,60	20		Haffner GL179	68	W	0043.175.20	239,40 €
200	2,20	1,80	20		Striffler	60	W	0043.200.20	218,40 €
200	2,10	1,60	32	NLK	Wegoma	80	W	0043.200.32	258,30 €
200	2,20	1,80	30	NLK	Rotox	100	FT, neg.	0043.200.30	292,90 €
250	2,10	1,60	30	NLK	BJM, Rapid	120	FT, neg.	0043.250.31	334,20 €

0030 | Vorritz Kreissägeblatt

Ersatz Ritzsägeblatt



Anwendung: Zum Vorritzen und Formatieren
 Werkstoff: Holzwerkstoff roh und beschichtet
 Maschine: Doppelendprofiler, Kantenanleimer
 Ausführung: * = Passend für AKE- / Leuco-Schnellspannsystem.
 Zahngeometrien können nach Kundenwunsch optimiert werden
 Zahn: Flachzahn (F), HW
 Vorschubart: MEC



Abb.: Flachzahn (F)

D mm	B mm	b mm	d mm	NL mm	Z	Zahnform	Bestell-Nr.	Preis [PG 01]	
150	3,20	2,20	30		30	F	0030.150.30	123,80 €	
150	3,20	2,20	30		48	F	0030.150.31	149,10 €	
180	3,20	2,20	30		30	F	0030.180.34	134,50 €	
180	3,20	2,20	50	3/22/80 3/6/80	30	F	0030.180.51*	150,50 €	
180	3,20	2,20	30		42	F	0030.180.33	150,50 €	
180	3,20	2,20	50	3/22/80 3/6/80	42	F	0030.180.50*	168,00 €	
180	3,20	2,20	30		54	F	0030.180.31	169,60 €	
-	180	3,20	2,20	50	3/22/80 3/6/80	54	F	0030.180.52*	186,80 €
	200	3,20	2,20	30		36	F	0030.200.30	142,60 €
	200	3,20	2,20	30		48	F	0030.200.31	160,00 €
-	200	3,20	2,20	50	3/22/80 3/6/80	48	F	0030.200.51*	177,50 €
	200	3,20	2,20	30		60	F	0030.200.33	177,50 €
-	200	3,20	2,20	50	3/22/80 3/6/80	60	F	0030.200.53*	194,80 €
	255	3,20	2,20	30		60	F	0030.255.31	186,80 €
	305	3,20	2,20	30		54	F	0030.305.31	204,30 €

Ersatz Ritzsägeblatt für Flanschbuchse. Passend für Homag, IMA, Torwegge.

D mm	B mm	b mm	d mm	NL mm	Z	Zahnform	Re / Li	Bestell-Nr.	Preis [PG 01]
180	3,20	2,20	65		42	F	li	0030.180.08	172,60 €
180	3,20	2,20	65		42	F	re	0030.180.09	172,60 €
180	3,20	2,20	65		54	F	li	0030.180.06	191,50 €
180	3,20	2,20	65	6/7-10,5/90	54	F	re	0030.180.07	191,50 €

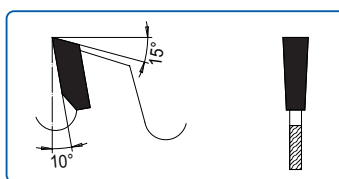
0032 | Ersatz Kreissägeblatt für Zerspaner

passend für AKE Segmentzerspaner



Abb.: Ausführung Rechtslauf

- Anwendung: Zum Formatieren von Holzwerkstoffen
- Werkstoff: Holzwerkstoff roh und beschichtet
- Maschine: Doppelendprofilier, Kantenanleimer
- Ausführung: HW Sägeblatt (Flachzahn).
Zahngeometrien können nach Kundenwunsch optimiert werden.
Nebenlöcher sind auf Ø 10,5 gesenkt
li = oben gegen den UZ gesenkt,
re = oben im UZ gesenkt
- Zahn: Flachzahn (F), HW
- Vorschubart: MEC



Abb.: AKE Segmentzersetzer Type 0033



Abb.: AKE Segmentzersetzer Type 0034

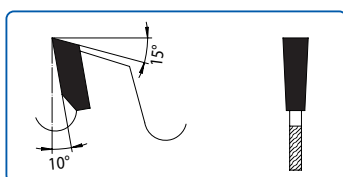

Abb.: Ersatz-Zerspanersegment

Feinschnittsägeblatt [0032] für AKE Segmentzersetzer [0033], 10,5 mm angesenkt (li = oben gegen UZ, re = oben im UZ)

D mm	B mm	b mm	d mm	NL mm	Z	Zahnform	Re / Li	Bestell-Nr.	Preis [PG 01]
205	4,00	2,80	80	4/6/140	44	F	li	0032.201.01	176,50 €
205	4,00	2,80	80	4/6/140	44	F	re	0032.202.01	176,50 €
205	4,00	2,80	80	4/6/140	60	F	li	0032.203.01	205,30 €
205	4,00	2,80	80	4/6/140	60	F	re	0032.204.01	205,30 €
255	4,00	2,80	80	6/6/190	48	F	li	0032.251.02	203,60 €
255	4,00	2,80	80	6/6/190	48	F	re	0032.252.02	203,60 €
255	4,00	2,80	80	6/6/190	60	F	li	0032.253.02	219,60 €
255	4,00	2,80	80	6/6/190	60	F	re	0032.254.02	219,60 €

Feinschnittsägeblatt [0032] für AKE Segmentzersetzer [0034], 10,5 mm angesenkt (li = oben gegen UZ, re = oben im UZ)

D mm	B mm	b mm	d mm	NL mm	Z	Zahnform	Re / Li	Bestell-Nr.	Preis [PG 01]
205	4,00	2,80	80	4/6/140	44	F	li	0032.201.01	176,50 €
205	4,00	2,80	80	4/6/140	44	F	re	0032.202.01	176,50 €
205	4,00	2,80	80	4/6/140	60	F	li	0032.203.01	205,30 €
205	4,00	2,80	80	4/6/140	60	F	re	0032.204.01	205,30 €
255	4,00	2,80	100	6/6/190	48	F	li	0032.255.01	203,60 €
255	4,00	2,80	100	6/6/190	48	F	re	0032.255.02	203,60 €
255	4,00	2,80	100	6/6/190	60	F	li	0032.255.03	219,70 €
255	4,00	2,80	100	6/6/190	60	F	re	0032.255.04	219,70 €

Ersatz Zerspanersegment für AKE Segmentzersetzer

Bezeichnung	Bestell-Nr.	Preis [PG 01]
HW Segment mit Spanbrecher; mit Gewindestift; Z2; 1 VE (= 12 Stück)	0033.012.01	195,30 €

0032
0033

Ersatz Kreissägeblatt für Zerspaner passend für AKE Vario-Zerspaner



Zerspaner



Abb.: Ausführung Rechtslauf

- Anwendung:** Zum Formatieren von Holzwerkstoffen. Zum Restholzerspanen auf Vielblattkreissäge ohne Aufnahmebüchse.
- Werkstoff:** Massivholz, Holzwerkstoff roh und beschichtet
- Maschine:** Doppelendprofiler, Vielblattkreissäge
- Ausführung:** Einseitig spitz mit Achswinkel, für verbesserten Spänetransport.
li = oben gegen den UZ gesenkt, re = oben im UZ gesenkt
- Zahn:** Zahn einseitig spitz mit Achswinkel (E, AW)
Flachzahn mit Achswinkel (F, AW), HW
- Vorschubart:** MEC



Abb.: Zahn einseitig spitz mit Achswinkel (E, AW)



Abb.: Flachzahn mit Achswinkel (F, AW)

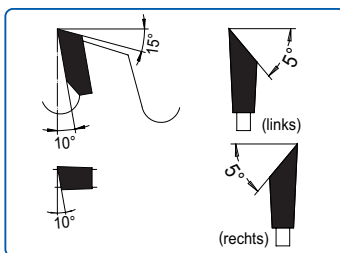

Abb.: AKE Vario-Zerspaner Type 0033

Feinschnittsägeblatt [0032] für AKE Variozerspaner [0033], 10,5 mm angesenkt (li = oben gegen UZ, re = oben im UZ)

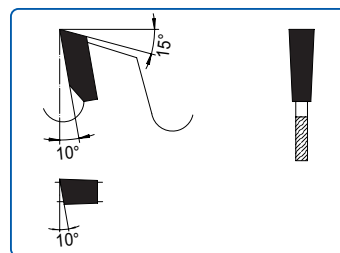
D mm	B mm	b mm	d mm	NL mm	Z	Zahnform	Re / Li	Bestell-Nr.	Preis [PG 01]
255	4,00	2,80	30	12/6/190	48	E, AW	li	0032.255.81	273,50 €
255	4,00	2,80	30	12/6/190	48	E, AW	re	0032.255.80	273,50 €
255	4,00	2,80	30	12/6/190	60	E, AW	li	0032.255.83	292,90 €
255	4,00	2,80	30	12/6/190	60	E, AW	re	0032.255.82	292,90 €
255	4,00	2,80	80	12/6/190	48	E, AW	li	0032.255.85	273,50 €
255	4,00	2,80	80	12/6/190	48	E, AW	re	0032.255.84	273,50 €
255	4,00	2,80	80	12/6/190	60	E, AW	li	0032.255.87	292,90 €
255	4,00	2,80	80	12/6/190	60	E, AW	re	0032.255.86	292,90 €

Zerspanersägeblatt [0033] für AKE Variozerspaner [0033]

D mm	B mm	b mm	d mm	NL mm	Z	Zahnform	Re / Li	Bestell-Nr.	Preis [PG 01]
250	5,50	5,00	30	12/6/190	12	F, AW	li	0033.250.81	321,40 €
250	5,50	5,00	30	12/6/190	12	F, AW	re	0033.250.82	321,40 €
250	5,50	5,00	80	12/6/190	12	F, AW	li	0033.250.84	321,40 €
250	5,50	5,00	80	12/6/190	12	F, AW	re	0033.250.86	321,40 €
255	7,00	5,00	30	12/6/190	6	F, AW	li	0033.255.85	295,00 €
255	7,00	5,00	30	12/6/190	6	F, AW	re	0033.255.84	295,00 €
255	7,00	5,00	80	12/6/190	6	F, AW	li	0033.255.89	295,00 €
255	7,00	5,00	80	12/6/190	6	F, AW	re	0033.255.88	295,00 €

0032 | Ersatz Kreissägeblatt für Zerspaner

0452 | passend für Sägen Segmentzerspaner



Abb.: Ausführung Rechtslauf

- Kompatibel:** Leuco
* = ebenfalls passend für AKE-System
- Anwendung:** Zum Formatieren von Holzwerkstoff mit Ritzen, Zerspanen und Doppelzerspanen.
- Werkstoff:** Holzwerkstoff roh und beschichtet
- Maschine:** Doppelendprofiler, Kantenanleimer
- Ausführung:** HW Sägeblatt (Flachzahn); Zahngeometrien können nach Kundenwunsch optimiert werden.
Nebenlöcher sind auf Ø 10,5 gesenkt.
li = oben gegen den UZ gesenkt, re = oben im UZ gesenkt
- Zahn:** Flachzahn (F),
Flachzahn mit Achswinkel (F, AW), HW
- Vorschubart:** MEC



Abb.: Flachzahn mit Achswinkel (F, AW)



Abb.: Sägen Segmentzerspaner Type 0033

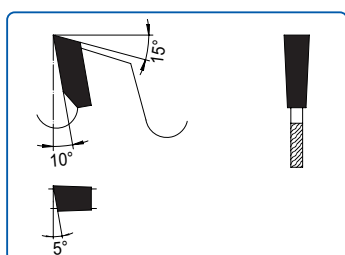

Abb.: Flachzahn (F)



Abb.: Ersatz Zerspanersegment für Sägen Segmentzerspaner

Feinschnittsägeblatt [0032] für Sägen Segmentzerspaner [0033], 10,5 mm angesenkt (li = oben gegen UZS, re = oben im UZS)

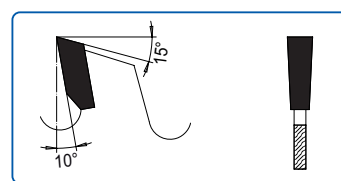
D mm	B mm	b mm	d mm	NL mm	Z	Zahnform	Re / Li	Bestell-Nr.	Preis [PG 01]
200	4,00	2,80	80	4/6/140	44/40	F	li	0032.201.40	176,50 €
200	4,00	2,80	80	4/6/140	44/40	F	re	0032.202.40	176,50 €
200	4,00	2,80	80	4/6/140	64/60	F	li	0032.203.40	205,30 €
200	4,00	2,80	80	4/6/140	64/60	F	re	0032.204.40	205,30 €
220	4,00	2,80	80	6/6/154	60	F, AW	li	0032.221.41	219,60 €
220	4,00	2,80	80	6/6/154	60	F, AW	re	0032.222.41	219,60 €
* 250	4,00	2,80	80	6/6/200	54/48	F	li	0032.250.08	222,70 €
* 250	4,00	2,80	80	6/6/200	54/48	F	re	0032.250.09	222,70 €
* 250	4,00	2,80	80	6/6/200	78/72	F	li	0032.251.80	246,80 €
* 250	4,00	2,80	80	6/6/200	78/72	F	re	0032.250.80	246,80 €
* 250	4,00	2,80	100	6/6/200	78/72	F	li	0032.251.10	246,80 €
* 250	4,00	2,80	100	6/6/200	78/72	F	re	0032.250.10	246,80 €
255	4,00	2,80	100	6/6/200	54/48	F	li	0032.255.41	200,60 €
255	4,00	2,80	100	6/6/200	54/48	F	re	0032.256.41	200,60 €
255	4,00	2,80	80	6/6/200	60/54	F	li	0032.257.41	219,60 €
255	4,00	2,80	80	6/6/200	60/54	F	re	0032.258.41	219,60 €

Ersatz Zerspanersegment für Sägen Segmentzerspaner

D mm	Z	Zahnform	Re / Li	Bestell-Nr.	Preis [PG 01]
* 200	4	F		0452.000.04	59,20 €
* 200/250	4	F AW	li	0452.002.04	56,70 €
* 200/250	4	F AW	re	0452.001.04	56,70 €
250	4	F		0452.000.07	59,20 €
250	4	ungeschliffen	li	0452.012.04	56,70 €
250	4	ungeschliffen	re	0452.011.04	56,70 €
300	8	F	li	0453.002.08	103,00 €
300	8	F	re	0453.001.08	103,00 €
300	10	F	li	0453.002.20	125,00 €
300	10	F	re	0453.001.20	125,00 €
350/430	8	F	li	0453.502.08	103,00 €
350/430	8	F	re	0453.501.08	103,00 €
350/430	10	F	li	0453.502.10	125,00 €
350/430	10	F	re	0453.501.10	125,00 €

0032 | Ersatz Kreissägeblatt für Zerspaner für universelle Anwendung bei Fremdfabrikat



Abb.: Ausführung Rechtslauf

- Anwendung: Zum Formatieren von Holzwerkstoff mit Ritzen, Zerspanen und Doppelzerspanen
- Werkstoff: Holzwerkstoff roh und beschichtet
- Maschine: Doppelendprofiler, Kantenanleimer
- Ausführung: HW Sägeblatt (Flachzahn); Zahngeometrien können nach Kundenwunsch optimiert werden
- Zahn: Flachzahn (F), HW
- Vorschubart: MEC

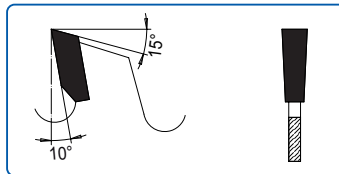

Feinschnittsägeblatt [0032] unverbohrt

D mm	B mm	b mm	d mm	Z	Zahnform	Bestell-Nr.	Preis [PG 01]
205	4,00	2,80	80	44	F	0032.202.00	203,60 €
205	4,00	2,80	80	60	F	0032.204.00	230,70 €
210	4,00	2,80	80	44	F	0032.212.00	206,90 €
210	4,00	2,80	80	60	F	0032.214.00	235,60 €
255	4,00	2,80	80	48	F	0032.252.00	229,00 €
255	4,00	2,80	80	60	F	0032.254.00	248,10 €
260	4,00	2,80	80	48	F	0032.266.00	233,90 €
260	4,00	2,80	80	60	F	0032.268.00	253,00 €
260	4,00	2,80	80	72	F	0032.260.10	276,80 €

Für Verbohrungen und Aussparungen bitte Zerspanertyp und Fabrikat angeben
Verbohrungen und Aussparungen im Preis enthalten



2351 | Nutfräser 2353 für Lamellen



- Anwendung: Zum Einnuten von Lamellen-Verbindungsplättchen
- Werkstoff: Holz - und Holzwerkstoff mit und ohne Beschichtung
- Maschine: Handmaschine
- Zahn: Wechsel-Flachzahn (WF), HW
- Vorschubart: MAN

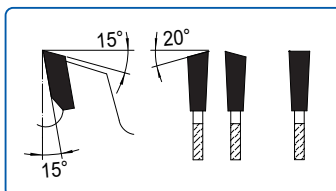

Mit Nabe (Distanzring 55 / 22 x 0,5) [2351]

D mm	B mm	b mm	d mm	Z	Zahnform	Bestell-Nr.	Preis [PG 01]
100	3,97	3,00	22	12	WF	2351.100.22	106,60 €

Nutfräser für Elu-Doublo DS140 [2353]

ohne Nabe

D mm	B mm	b mm	d mm	Z	Zahnform	Bestell-Nr.	Preis [PG 01]
100	3,97	3,00	22	12	WF	2353.100.22	104,40 €

2359 | Nutkreissägeblatt

Längsnuten und Quernuten

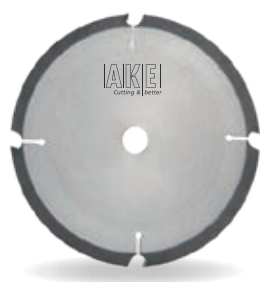

Anwendung: Nuten und Schlitzn, längs und quer
 Werkstoff: Massivholz
 Maschine: Tischfräse
 Ausführung: Spandickenbegrenzt (SDB) durch Grundkörperform
 Zahn: Flachzahn (F), HW
 Vorschubart: MAN

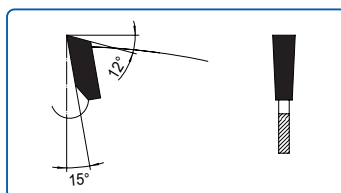

D mm	B mm	b mm	d mm	Z	Zahnform	Bestell-Nr.	Preis [PG 01]
200	4,00	2,50	30	4	F, SDB	2359.200.30	149,50 €
250	4,00	3,00	30	4	F, SDB	2359.250.30	156,90 €
250	6,00	4,50	30	4	F, SDB	2359.250.31	179,80 €
300	5,00	4,00	30	4	F, SDB	2359.300.30	196,60 €
300	6,00	4,50	30	4	F, SDB	2359.300.31	216,30 €

2360 | Nutkreissägeblatt

Nuten mit mechanischem Vorschub



Anwendung:	Längsschnitt. Nuten und als Satzwerkzeug zum Falzen, Fasen, Nuten, Profilieren
Werkstoff:	Massivholz, Holzwerkstoff, Kunststoff
Maschine:	Doppelendprofiler, Kehlautomat, CNC-Bearbeitungszentrum
Ausführung:	Große Spanräume zur Verwendung als Satzwerkzeug
Zahn:	Flachzahn (F), HW
Vorschubart:	MEC

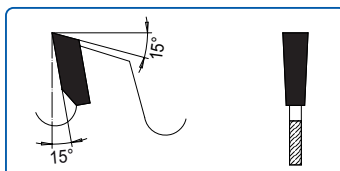

D mm	B mm	b mm	d mm	Z	Zahnform	Bestell-Nr.	Preis [PG 01]
125	1,50	1,00	30	12	F	2360.125.01	117,90 €
125	2,00	1,40	30	12	F	2360.125.05	114,80 €
125	2,50	1,40	30	12	F	2360.125.09	114,80 €
125	3,00	2,00	30	12	F	2360.125.11	110,30 €
125	3,50	2,40	30	12	F	2360.125.13	114,80 €
125	4,00	3,00	30	12	F	2360.125.15	119,40 €
125	4,50	3,00	30	12	F	2360.125.17	123,90 €
125	5,00	3,50	30	12	F	2360.125.19	130,20 €
125	6,00	4,00	30	12	F	2360.125.21	142,40 €
140	1,50	1,00	30	12	F	2360.140.01	119,40 €
140	1,80	1,20	30	12	F	2360.140.03	119,40 €
140	2,00	1,40	30	12	F	2360.140.05	119,40 €
140	2,50	1,40	30	12	F	2360.140.09	117,90 €
140	3,00	2,00	30	12	F	2360.140.11	110,40 €
140	3,50	2,40	30	12	F	2360.140.13	117,90 €
140	4,00	3,00	30	12	F	2360.140.15	123,90 €
140	5,00	3,50	30	12	F	2360.140.17	133,40 €
140	6,00	4,00	30	12	F	2360.140.19	144,00 €
140	7,00	6,00	30	12	F	2360.140.21	166,90 €
140	8,00	6,00	30	12	F	2360.140.23	185,20 €
140	10,00	7,00	30	12	F	2360.140.27	238,70 €
150	4,00	3,00	30	12	F	2360.150.15	125,40 €
150	5,00	3,50	30	12	F	2360.150.17	134,70 €
150	6,00	4,00	30	12	F	2360.150.19	147,00 €
150	3,00	2,00	30	18	F	2360.150.01	125,50 €
150	4,00	3,00	30	18	F	2360.150.03	142,40 €
150	5,00	3,50	30	18	F	2360.150.05	152,90 €
150	6,00	4,00	30	18	F	2360.150.07	166,90 €
150	8,00	6,00	30	18	F	2360.150.09	194,50 €
180	4,00	3,00	30	12	F	2360.180.01	159,30 €
180	5,00	3,50	30	12	F	2360.180.03	171,70 €
180	6,00	4,00	30	12	F	2360.180.05	183,70 €
180	8,00	6,00	30	12	F	2360.180.07	223,30 €
180	10,00	7,00	30	12	F	2360.180.09	278,50 €

2361 | Nutkreissägeblatt

Nuten mit manuellem Vorschub



- Anwendung: Längsschnitt. Nuten und als Satzwerkzeug zum Falzen, Fasen, Nuten, Profilieren
- Werkstoff: Massivholz, Holzwerkstoff, Kunststoff
- Maschine: Tischfräse
- Ausführung: Bis Ø 100 Rundform
Ab Ø 125 Spandickenbegrenzt (SDB)
- Zahn: Flachzahn (F), HW
- Vorschubart: MAN

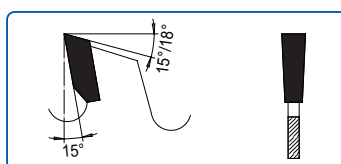

D mm	B mm	b mm	d mm	Z	Zahnform	Bestell-Nr.	Preis [PG 01]
100	2,00	1,40	20	6	F	2361.100.20	90,20 €
100	3,00	2,00	20	6	F	2361.100.21	87,30 €
100	4,00	3,00	20	6	F	2361.100.22	91,90 €
100	5,00	3,50	20	6	F	2361.100.23	98,10 €
100	6,00	4,00	20	6	F	2361.100.24	119,40 €
100	8,00	6,00	20	6	F	2361.100.26	137,90 €
100	10,00	7,00	20	6	F	2361.100.27	157,90 €
125	1,50	1,00	30	12	F, SDB	2361.125.01	117,90 €
125	1,80	1,20	30	12	F, SDB	2361.125.03	117,90 €
125	2,00	1,40	30	12	F, SDB	2361.125.05	114,80 €
125	2,50	1,40	30	12	F, SDB	2361.125.09	114,80 €
125	3,00	2,00	30	12	F, SDB	2361.125.11	110,40 €
125	3,50	2,40	30	12	F, SDB	2361.125.13	114,80 €
125	4,00	3,00	30	12	F, SDB	2361.125.15	119,40 €
125	4,50	3,00	30	12	F, SDB	2361.125.17	123,90 €
125	5,00	3,50	30	12	F, SDB	2361.125.19	130,20 €
125	6,00	4,00	30	12	F, SDB	2361.125.21	142,40 €
140	2,00	1,40	30	12	F, SDB	2361.140.05	119,40 €
140	2,50	1,40	30	12	F, SDB	2361.140.09	116,60 €
140	3,00	2,00	30	12	F, SDB	2361.140.11	110,40 €
140	3,50	2,40	30	12	F, SDB	2361.140.13	117,90 €
140	4,00	3,00	30	12	F, SDB	2361.140.15	123,90 €
140	4,50	3,00	30	12	F, SDB	2361.140.16	127,30 €
140	5,00	3,50	30	12	F, SDB	2361.140.17	133,40 €
140	6,00	4,00	30	12	F, SDB	2361.140.19	144,00 €
140	8,00	6,00	30	12	F, SDB	2361.140.23	185,20 €
140	10,00	7,00	30	12	F, SDB	2361.140.27	238,70 €
180	4,00	3,00	30	12	F, SDB	2361.180.01	159,30 €
180	5,00	3,50	30	12	F, SDB	2361.180.03	171,70 €
180	6,00	4,00	30	12	F, SDB	2361.180.05	183,70 €
180	8,00	6,00	30	12	F, SDB	2361.180.07	223,30 €
180	10,00	7,00	30	12	F, SDB	2361.180.09	278,50 €

2370 | HW Verstellnuter

2373 | mit Zwischenringen = 0,1 mm steigend



Glatter Grundkörper



Abgesetzter Grundkörper

- Anwendung: Zum Nuten in Holzwerkstoffen, längs und quer zur Faser
- Werkstoff: Holz- und Holzwerkstoff mit und ohne Beschichtung
- Maschine: Tischfräsmaschine und Formatbearbeitungsmaschine
- Ausführung: HW-bestückt, mit Räumerschneiden flach, mit oben und unten liegenden Vorschneidern, umfang- und flankenschneidend
- Zahn: Flachzahn (F), Flachzahn mit Achswinkel (F, AW), HW
- Vorschubart: MAN

Glatter Grundkörper

D mm	B mm	d mm	Z	Zahnform	d (max) mm	n (max) min ⁻¹	t (max) mm	Bestell-Nr.	Preis [PG 02]
120	1,8-3,4	30	6+6	F + F	30	6.000 - 12.000	12	10001957	219,50 €
120	2,2-4	30	6+6	F + F	30	6.000 - 12.000	15	10001958	226,10 €
140	2,2-4	30	6+6	F + F	30	6.000 - 12.000	15	10001960	252,50 €

Abgesetzter Grundkörper

D mm	B mm	d mm	Z	Zahnform	d (max) mm	n (max) min ⁻¹	t (max) mm	Bestell-Nr.	Preis [PG 02]
140	2,5-4,8	30	4 / V4	F + F, AW	bis 50	5.500 - 9.500	15	10023859	140,00 €
150	4-7,5	30	4 / V4	F + F, AW	bis 50	5.100 - 9.000	35	10009619	217,00 €
150	7,5-14	30	4 / V4	F + F, AW	bis 50	5.100 - 9.000	35	10009622	275,00 €

Diese Artikel finden Sie auch im Katalog auf Seite 309

0836 | Vollstahl Kreissägeblatt

Trennschnitt in Metall



Anwendung: Trennschnitt in Profil und Vollmaterial aus Metall

Werkstoff: Stahl und NE-Metall, Profil, Rohr, Vollmaterial

Maschine: Metallkreissäge

Ausführung: Qualität DM05

Zahn: BW, C, beidseitig hohlgeschliffen, HS

Vorschubart: MAN / MEC



Abb.: Zahnform BW



Abb.: Zahnform C

D mm	B mm	d mm	NL mm	Zahnteilung	Z	Zahnform	Bestell-Nr.	Preis [PG 02]
225	2,00	32	2/8/45 + 2/9/50 + 2/11/63	6	120	C	0836.225.120	77,20 €
225	2,00	40	2/8/55 + 4/12/64	6	120	C	0836.225.121	77,20 €
225	2,00	32	2/8/45 + 2/9/50 + 2/11/63	4	180	BW	0836.225.180	77,20 €
225	2,00	40	2/8/55 + 2/12/64	4	180	BW	0836.225.181	77,20 €
225	2,00	32	2/8/45 + 2/9/50 + 2/11/63	3	220	BW	0836.225.220	77,20 €
225	2,00	40	2/8/55 + 4/12/64	3	220	BW	0836.225.221	77,20 €
250	2,00	32	2/8/45 + 2/9/50 + 2/11/63	8	100	C	0836.250.100	90,50 €
250	2,00	40	2/8/55 + 4/12/64	8	100	C	0836.250.101	90,50 €
250	2,00	32	2/8/45 + 2/9/50 + 2/11/63	6	128	C	0836.250.128	90,50 €
250	2,00	40	2/8/55 + 4/12/64	6	128	C	0836.250.129	90,50 €
250	2,00	40	2/8/55 + 4/12/64	4	200	BW	0836.250.201	90,50 €
250	2,00	32	2/8/45 + 2/9/50 + 2/11/63	4	200	BW	0836.250.200	90,50 €
275	2,50	32	2/8/45 + 2/9/50 + 2/11/63	8	110	C	0836.275.112	99,90 €
275	2,50	40	2/8/55 + 4/12/64	8	110	C	0836.275.113	99,90 €
275	2,50	32	2/8/45 + 2/9/50 + 2/11/63	6	140	C	0836.275.142	99,90 €
275	2,50	40	2/8/55 + 4/12/64	6	140	C	0836.275.143	99,90 €
275	2,50	32	2/8/45 + 2/9/50 + 2/11/63	5	180	C	0836.275.182	99,90 €
275	2,50	40	2/8/55 + 4/12/64	5	180	C	0836.275.183	99,90 €
275	2,50	32	2/8/45 + 2/9/50 + 2/11/63	4	220	BW	0836.275.220	99,90 €
275	2,50	40	2/8/55 + 4/12/64	4	220	BW	0836.275.223	99,90 €
275	2,50	32	2/8/45 + 2/9/50 + 2/11/63	3	280	BW	0836.275.292	99,90 €
275	2,50	40	2/8/55 + 4/12/64	3	280	BW	0836.275.283	99,90 €
300	2,50	32	2/8/45 + 2/9/50 + 2/11/63	8	120	C	0836.300.122	143,00 €
300	2,50	40	2/8/55 + 4/12/64	8	120	C	0836.300.123	143,00 €

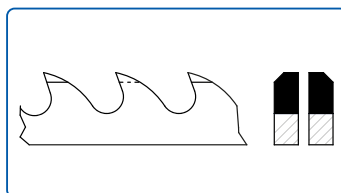
0836 | Vollstahl Kreissägeblatt

Trennschnitt in Metall

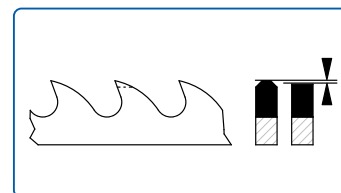

D mm	B mm	d mm	NL mm	Zahnteilung	Z	Zahnform	Bestell-Nr.	Preis [PG 02]
300	2,50	32	2/8/45 + 2/9/50 + 2/11/63	6	160	C	0836.300.162	143,00 €
300	2,50	40	2/8/55 + 4/12/64	6	160	C	0836.300.163	143,00 €
300	2,50	32	2/8/45 + 2/9/50 + 2/11/63	4	220	BW	0836.300.222	143,00 €
300	2,50	40	2/8/55 + 4/12/64	4	220	BW	0836.300.223	143,00 €
315	2,50	32	2/8/45 + 2/9/50 + 2/11/63	8	120	C	0836.315.120	160,00 €
315	3,00	40	2/8/55 + 4/12/64	8	120	C	0836.315.123	189,00 €
315	2,50	32	2/8/45 + 2/9/50 + 2/11/63	6	160	C	0836.315.160	160,00 €
315	3,00	40	2/8/55 + 4/12/64	6	160	C	0836.315.163	189,00 €
315	2,50	32	2/8/45 + 2/9/50 + 2/11/63	4	240	BW	0836.315.240	160,00 €
315	3,00	40	2/8/55 + 4/12/64	4	240	BW	0836.315.243	189,00 €
350	3,00	40	2/8/55 + 4/12/64	10	110	C	0836.350.114	212,00 €
350	3,00	50	4/15/80 + 4/14/85	9	120	C	0836.350.125	212,00 €
350	2,50	32	2/8/45 + 2/9/50 + 2/11/63	8	140	C	0836.350.140	212,00 €
350	3,00	40	2/8/55 + 4/12/64	8	140	C	0836.350.144	212,00 €
350	3,00	50	4/15/80 + 4/14/85	7	160	C	0836.350.165	212,00 €
350	3,00	40	2/8/55 + 4/12/64	6	180	C	0836.350.184	212,00 €
350	3,00	50	4/15/80 + 4/14/85	5	220	C	0836.350.225	212,00 €
370	3,00	50	4/15/80 + 4/14/85	9	120	C	0836.370.122	247,00 €
370	3,00	50	4/15/80 + 4/14/85	7	160	C	0836.370.162	247,00 €
370	3,00	50	4/15/80 + 4/14/85	5	220	C	0836.370.222	247,00 €
400	3,50	40	2/8/55 + 4/12/64	12	96	C	0836.400.102	333,00 €
400	3,50	40	2/8/55 + 4/12/64	10	120	C	0836.400.122	333,00 €
400	3,50	40	2/8/55 + 4/12/64	8	160	C	0836.400.162	333,00 €
400	3,50	40	2/8/55 + 4/12/64	6	200	C	0836.400.202	333,00 €

Weitere Ausführungen mit abweichenden Spezifikationen sind auf Anfrage lieferbar, z.B. für eloxiertes oder lackiertes Aluminium

0590
0591
0592
0593

Reduzierring für Kreissägeblätter

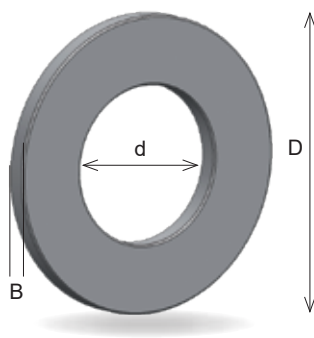

Anwendung: Reduzieren der Mittenbohrung beim Sägeblatt. Den Reduzierring breit genug wählen um ein Verschieben des Ringes in die Flanschaussparung zu verhindern. Das Sägeblatt muss bei Verwendung eines Reduzierrings immer noch genügend vom Flansch gespannt werden können.

Ausführung: Geriffelt

D mm	B mm	d mm	Bestell-Nr.	Preis [PG 01]
16	1,60	12,7	0591.016.07	8,20 €
16	1,60	13	0591.016.13	8,20 €
20	1,60	12,7	0591.020.07	8,20 €
20	1,60	15,875	0591.020.87	8,20 €
20	1,60	16	0591.020.16	8,20 €
20	1,60	18	0591.020.18	8,20 €
22	1,60	16	0591.022.16	8,20 €
22	2,00	16	0592.022.16	8,20 €
22	1,60	20	0591.022.20	8,20 €
22	2,00	20	0592.022.20	8,20 €
25	2,00	15,875	0591.025.87	8,20 €
25	2,00	16	0591.025.16	8,20 €
25	2,00	20	0591.025.20	8,20 €
25	2,00	22,225	0591.025.22	8,20 €
30	2,00	15	0591.030.15	8,20 €
30	2,20	15	0592.030.15	8,20 €
30	2,00	15,875	0591.030.87	8,20 €
30	2,20	15,875	0592.030.87	8,20 €
30	2,00	16	0591.030.16	8,20 €
30	2,20	16	0592.030.16	8,20 €
30	2,00	18	0591.030.18	8,20 €
30	2,20	18	0592.030.18	8,20 €
30	1,60	20	0590.030.20	8,20 €
30	2,00	20	0591.030.20	8,20 €
30	2,20	20	0592.030.20	8,20 €
30	2,00	22	0591.030.22	8,20 €
30	2,40	22	0592.030.22	8,20 €
30	2,00	25	0591.030.25	8,20 €
30	2,20	25	0592.030.25	8,20 €
30	2,00	25,4	0591.030.54	8,20 €
30	2,20	25,4	0592.030.54	8,20 €
30	2,80	25,4	0593.030.54	8,20 €
30	2,20	28	0590.305.28	8,20 €



0590 | Reduzierring für Kreissägeblätter

D mm	B mm	d mm	Bestell-Nr.	Preis [PG 01]
32	2,00	20	0591.032.20	8,20 €
32	2,20	20	0592.032.20	8,20 €
32	2,00	22	0591.032.22	8,20 €
32	2,00	25	0591.032.25	8,20 €
32	2,20	25	0592.032.25	8,20 €
32	2,00	30	0591.032.30	8,20 €
32	2,20	30	0592.032.30	8,20 €
35	2,00	20	0591.035.20	8,20 €
35	2,20	20	0592.035.20	8,20 €
35	2,00	25	0591.035.25	8,20 €
35	2,20	25	0592.035.25	8,20 €
35	1,60	30	0591.035.30	8,20 €
35	2,00	30	0592.035.30	8,20 €
35	2,20	30	0593.035.30	8,20 €
35	2,80	30	0594.035.30	8,20 €
40	1,60	30	0591.040.30	8,60 €
40	2,00	30	0592.040.30	8,60 €
40	1,60	32	0591.040.32	8,60 €
40	2,00	32	0592.040.32	8,60 €
40	1,60	35	0591.040.35	8,60 €
40	2,00	35	0592.040.35	8,60 €
50	2,80	30	0591.050.30	12,40 €
60	2,80	30	0591.060.30	15,20 €
70	2,80	30	0591.070.30	15,20 €
75	2,80	30	0591.075.30	55,10 €
80	2,80	30	0591.080.30	55,10 €

8888 | AKE Multi - Clean

Reinigungsmittel - Schnellentharzer



MULTI-CLEAN WERKZEUGREINIGER

Um unsere Produkte lange nutzen zu können, ist eine regelmäßige Reinigung sehr wichtig.

Diese Reinigung trägt maßgeblich zu einer optimalen Standzeit und Schnittgüte bei. Mit einem gesäuberten Werkzeug wirken Sie zudem einer gesteigerten Leistungsaufnahme der Maschine und somit höheren Stromkosten entgegen.

Unser Multi-Clean Werkzeugreiniger ist der wirkungsvolle Universalreiniger bei verschmutzten Werkzeugen. Wir empfehlen daher ausschließlich die Verwendung des AKE Multi-Clean. Er entfernt Harz und starke Verunreinigungen von Kreissägeblättern, Fräsern und Bohrern und reinigt schnell und rückstandsfrei.

Bezeichnung	Bestell-Nr.	Preis [PG 03]
1 Liter Sprühflasche	8888.000.04	22,00 €
5 Liter Kanister	8888.000.05	72,50 €
10 Liter Kanister	8888.000.06	124,00 €

Achtung: Es lohnt sich, Werkzeuge öfters zu entharzen. Verharzte Werkzeuge verringern erheblich die Standwege, verschlechtern die Schnittgüte und erhöhen die Stromkosten.



D mm	B mm	b mm	d mm	NL mm	Z	Zahnform	Katalog Seite	Bestell-Nr.	DP ◆	PG	Preis
80	2,8-3,6	4,00	20		8 + 8	W	83	0026.080.27		5A	246,40 €
80	2,8-3,6	4,00	20		10 + 10	F	161-163	7026.080.20	◆	03	394,80 €
80	2,8-3,6	4,00	20		10 + 10	W	82	0026.080.20		5A	77,50 €
80	2,00	1,80	20		12		168	7826.080.12.20-B24	◆		Preis auf Anfrage
80	2,40	1,80	20		12		168	7826.080.12.20-B28	◆		Preis auf Anfrage
80	3,10	2,20	20		12	W	89	0026.080.21		5A	48,00 €
80	3,38	2,20	20		16	W	89	0026.080.22		5A	50,90 €
92	3,00	2,50	30		24	E	104	0043.092.30		01	108,50 €
92	3,00	2,50	30		24	E	104	0043.092.31		01	108,50 €
95	2,00	1,80	20		20	E	104	0043.095.20		01	102,10 €
95	2,00	1,80	20		20	E	104	0043.095.21		01	102,10 €
98	3,00	2,50	32		36	E	104	0043.098.32		01	125,70 €
98	3,00	2,50	32		36	E	104	0043.098.33		01	125,70 €
100	10,00	7,00	20		6	F	113	2361.100.27		01	157,90 €
100	2,00	1,40	20		6	F	113	2361.100.20		01	90,20 €
100	3,00	2,00	20		6	F	113	2361.100.21		01	87,30 €
100	4,00	3,00	20		6	F	113	2361.100.22		01	91,90 €
100	5,00	3,50	20		6	F	113	2361.100.23		01	98,10 €
100	6,00	4,00	20		6	F	113	2361.100.24		01	119,40 €
100	8,00	6,00	20		6	F	113	2361.100.26		01	137,90 €
100	2,60	1,60	12		12	F	39-41	0047.12.100		01	39,40 €
100	2,40	1,60	22	2/4/30	12	W	35-36	0039.100.23		01	99,80 €
100	3,97	3,00	22		12	WF	110	2351.100.22		01	106,60 €
100	3,97	3,00	22		12	WF	110	2353.100.22		01	104,40 €
100	2,60	1,60	30		12	F	37	0039.102.30		01	51,10 €
100	2,8-3,6	4,00	20		12 + 12	W	82	0026.100.20		5A	77,50 €
100	2,8-3,6	4,00	22		12 + 12	W	82	0026.100.01		5A	77,50 €
100	2,00	1,80	20		16		168	7826.100.16.20-B24	◆		Preis auf Anfrage
100	2,40	1,80	20		16		168	7826.100.16.20-B28	◆		Preis auf Anfrage
100	2,00	1,80	22		16		168	7826.100.16.22-B24	◆		Preis auf Anfrage
100	2,40	1,80	22		16		168	7826.100.16.22-B28	◆		Preis auf Anfrage
100	3,0-3,8	2,60	20		20	F kon.	86-88	0026B.100.20.20-B30		5A	48,00 €
100	3,20	2,20	32		20	E	35-36	0039.100.21		01	111,00 €
100	3,20	2,20	32		20	E	35-36	0039.100.22		01	111,00 €
100	3,20	2,20	32	4/5,5/52	20	E	35-36	0039.100.01		01	111,00 €
100	3,20	2,20	32	4/5,5/52	20	E	35-36	0039.100.02		01	111,00 €
100	2,60	1,60	12		30	W	39-41	0047.30.100		01	67,50 €
100	2,60	1,60	30		30	W	37	0039.102.31		01	79,50 €
100	4,00	2,80	30		30	WWF	33	0515.100.30		01	137,90 €
100	5,00	4,00	30		30	WWF	33	0515.100.31		01	153,30 €
100	2,60	1,60	32		30	W	35-36	0039.100.32		01	138,00 €
100	3,60	2,40	32		30	E	35-36	0039.100.03		01	141,10 €
100	3,60	2,40	32		30	E	35-36	0039.100.04		01	141,10 €
100/92	5,60	2,20	32		20	E	35-36	0039.100.49		01	250,50 €
100/92	5,60	2,20	32		20	E	35-36	0039.100.43		01	250,50 €
103	2,10	1,60	32		24	E	104	0043.103.32		01	110,60 €
103	2,10	1,60	32		24	E	104	0043.103.33		01	110,60 €

D mm	B mm	b mm	d mm	NL mm	Z	Zahnform	Katalog Seite	Bestell-Nr.	DP ♦	PG	Preis
105	2,60	1,60	20		30	W	39-41	0047.30.105		01	69,20 €
105	2,60	1,60	22		30	W	39-41	0047.30.106		01	69,20 €
110	2,8-3,6	4,00	20		12 + 12	W	82	0026.110.20		5A	77,50 €
110	3,60	2,50	22		20	W	35-36	0039.110.22		01	114,10 €
110	3,60	2,40	32		20	W	35-36	0039.110.42		01	114,10 €
110	3,20	2,50	40	4/5,5-10,5/52 oben gegen UZ	20	E	35-36	0039.110.43		01	121,90 €
110	3,20	2,50	40	4/5,5-10,5/52,0 oben im UZ	20	E	35-36	0039.110.44		01	121,90 €
110/102	5,80	4,80	40		20	E	35-36	0039.110.18		01	280,30 €
110/102	5,80	4,80	40		20	E	35-36	0039.110.19		01	280,30 €
120	1,8-3,4		30		6 + 6	F + F	114	10001957		02	219,50 €
120	2,2-4,0		30		6 + 6	F + F	114	10001958		02	226,10 €
120	2,60	1,60	20	3/4,5/35 *	12	F	37	0039.122.31		01	72,60 €
120	2,60	1,60	20		12	F	39-41	0047.12.120		01	42,20 €
120	2,60	1,60	30		12	F	37	0039.122.30		01	54,20 €
120	2,8-3,6	4,00	20		12 + 12	W	82	0026.120.03		5A	77,50 €
120	2,8-3,6	4,00	20		12 + 12	F	161-163	7026.120.20	♦	03	451,50 €
120	2,8-3,8	4,00	22		12 + 12	W	82	0026.120.02		5A	77,50 €
120	2,8-3,8	4,00	22	2/4,0-4,5/34 4/4,8-8,2/39 2/3,1-3,8/42 4/4,8-8,2/55	12 + 12	W	82	0026.120.22		5A	133,20 €
120	2,8-3,8	4,00	22		12 + 12	F	161-163	7026.120.02	♦	03	451,50 €
120	2,8-3,8	4,40	22	2/4,5/42 2/4,8-9/39	12 + 12	W	82	0026.120.06		5A	98,10 €
120	2,8-3,6	4,40	50		12 + 12	F	161-163	7026.120.50	♦	03	503,00 €
120	2,8-3,8	4,00	50	4/5,5-9,5/62	12 + 12	W	82	0026.120.52		5A	133,20 €
120	2,8-3,8	4,40	50	4/6-10/62	12 + 12	W	82	0026.120.04		5A	98,10 €
120	2,8-3,8	4,40	50	4/6-10/62	12 + 12	W	82	0026.120.09		5A	157,00 €
120	2,8-3,8	6,00	50	4/4,5/60 4/8/60	12 + 12	W	82	0026.120.50		5A	113,10 €
120	2,8-3,6	4,00	30/57	4/5-8,5/42	12 + 12	W	82	0026.120.57		5A	133,20 €
120	2,8-3,8	4,00	57/22	6/6-10/68	12 + 12	W	82	0026.120.10		5A	138,20 €
120	2,00	1,80	20		20		168	7826.120.20.20-B24	♦		Preis auf Anfrage
120	2,40	1,80	20		20		168	7826.120.20.20-B28	♦		Preis auf Anfrage
120	2,00	1,80	22		20		168	7826.120.20.22-B24	♦		Preis auf Anfrage
120	2,40	1,80	22		20		168	7826.120.20.22-B28	♦		Preis auf Anfrage
120	3,20	2,20	32		20	W	35-36	0039.120.32		01	115,40 €
120	3,0-3,8	2,60	20		24	F kon.	86-88	0026B.120.24.20-B30		5A	49,00 €
120	3,60	2,80	40	4/6-10,0/52 im UZ 4/6-10,0/52 gegen UZ	24	W	35-36	0039.120.40		01	155,90 €
120	2,60	1,60	20	3/4,5/35 *	30	W	37	0039.122.33		01	101,10 €
120	2,60	1,60	20		30	W	39-41	0047.30.120		01	70,60 €
120	2,60	1,60	30		30	W	37	0039.122.32		01	82,60 €
120	4,00	2,80	20		35	WWF	33	0515.120.20		01	144,50 €
120	5,00	4,00	20		35	WWF	33	0515.120.21		01	161,00 €
120	3,60	2,80	40	4/6-10,0/52 im UZ 4/6-10,0/52 gegen UZ	36	W	35-36	0039.120.41		01	170,00 €

D mm	B mm	b mm	d mm	NL mm	Z	Zahnform	Katalog Seite	Bestell-Nr.	DP ♦	PG	Preis
125	2,60	1,60	12,75		12	F	39-41	0047.12.125		01	42,20 €
125	1,50	1,00	30		12	F	112	2360.125.01		01	117,90 €
125	1,50	1,00	30		12	F, SDB	113	2361.125.01		01	117,90 €
125	1,80	1,20	30		12	F, SDB	113	2361.125.03		01	117,90 €
125	2,00	1,40	30		12	F	112	2360.125.05		01	114,80 €
125	2,00	1,40	30		12	F, SDB	113	2361.125.05		01	114,80 €
125	2,50	1,40	30		12	F	112	2360.125.09		01	114,80 €
125	2,50	1,40	30		12	F, SDB	113	2361.125.09		01	114,80 €
125	2,60	1,60	30		12	F	37	0039.127.30		01	54,20 €
125	2,60	1,60	30	4/4,5/48 *	12	F	37	0039.127.31		01	84,20 €
125	3,00	2,00	30		12	F	112	2360.125.11		01	110,30 €
125	3,00	2,00	30		12	F, SDB	113	2361.125.11		01	110,40 €
125	3,50	2,40	30		12	F	112	2360.125.13		01	114,80 €
125	3,50	2,40	30		12	F, SDB	113	2361.125.13		01	114,80 €
125	4,00	3,00	30		12	F	112	2360.125.15		01	119,40 €
125	4,00	3,00	30		12	F, SDB	113	2361.125.15		01	119,40 €
125	4,50	3,00	30		12	F	112	2360.125.17		01	123,90 €
125	4,50	3,00	30		12	F, SDB	113	2361.125.17		01	123,90 €
125	5,00	3,50	30		12	F	112	2360.125.19		01	130,20 €
125	5,00	3,50	30		12	F, SDB	113	2361.125.19		01	130,20 €
125	6,00	4,00	30		12	F	112	2360.125.21		01	142,40 €
125	6,00	4,00	30		12	F, SDB	113	2361.125.21		01	142,40 €
125	2,8-3,6	4,00	20		12 + 12	W	82	0026.125.20		5A	77,50 €
125	2,8-3,6	4,00	20		12 + 12	F	161-163	7026.125.23	♦	03	451,50 €
125	2,8-3,6	4,00	22		12 + 12	W	82	0026.125.22		5A	77,50 €
125	2,8-3,8	6,00	50	2/4/34	12 + 12	W	82	0026.125.50		5A	104,10 €
125	4,0-5,0	6,00	50	4/4,5/60 4/8/60	12 + 12	W	82	0026.125.51		5A	109,10 €
125	2,00	1,80	20		20		168	7826.125.20.20-B24	♦		Preis auf Anfrage
125	2,40	1,80	20		20		168	7826.125.20.20-B28	♦		Preis auf Anfrage
125	2,00	1,80	22		20		168	7826.125.20.22-B24	♦		Preis auf Anfrage
125	2,40	1,80	22		20		168	7826.125.20.22-B28	♦		Preis auf Anfrage
125	3,0-3,8	2,60	20		24	F kon.	86-88	0026B.125.24.20-B30		5A	50,00 €
125	3,1-3,9	2,20	20		24	F kon.	161-163	7026.125.25	♦	03	431,60 €
125	4,4-5,2	3,20	20		24	F kon.	86-88	0026B.125.24.20-B44		5A	54,00 €
125	4,4-5,2	3,40	20		24	F kon.	161-163	7026.125.21	♦	03	471,50 €
125	3,0-3,8	2,60	22		24	F kon.	86-88	0026B.125.24.22-B30		5A	50,00 €
125	3,35	2,40	22		24	W	89	0026.125.23		5A	60,60 €
125	4,4-5,2	3,20	45		24	F kon.	86-88	0026B.125.24.45-B44		5A	54,00 €
125	4,4-5,2	3,20	45		24	F kon.	161-163	7026.125.45	♦	03	471,50 €
125	2,60	1,60	20		30	W	39-41	0047.30.127		01	70,60 €
125	2,60	1,60	30		30	W	37	0039.127.32		01	82,60 €
125	2,60	1,60	30	4/4,5/48 *	30	W	37	0039.127.33		01	112,80 €
125	4,00	2,80	20	4/4,5-8,0/35 im UZ + 4/4,5-8,0/35 gegen UZ	35	WWF	33	0515.125.20		01	144,50 €
125	4,00	2,80	30	4/5,5-10,5/48 im UZ + 4/5,5- 10,5/48 gegen UZ	35	WWF	33	0515.125.30		01	144,50 €

Kreissägeblätter nach Durchmesser

D mm	B mm	b mm	d mm	NL mm	Z	Zahnform	Katalog Seite	Bestell-Nr.	DP ♦	PG	Preis
125	5,00	4,00	30	4/5,5-10,5/48 im UZ + 4/5,5- 10,5/48 gegen UZ	35	WWF	33	0515.125.31		01	161,00 €
125	2,40	1,60	30	4/6,5-9,7/48 im UZ 4/6,5-9,7/48 gegen UZ	36	W	35-36	0039.125.30		01	182,90 €
125	3,20	2,00	30	6,6-10,4/48 im UZ 6,6-10,4/48 gegen UZ	36	W	35-36, 37	0039.127.34		01	166,90 €
127	3,8-4,6	2,80	45		24	F kon.	86-88	0026B.127.24.45-B38		5A	52,00 €
127	4,0-4,8	3,40	45		24	F kon.	86-88	0026B.127.24.45-B40		5A	53,00 €
127	4,4-5,2	3,20	45		24	F kon.	86-88	0026B.127.24.45-B44		5A	54,00 €
127	4,4-5,2	3,40	45		24	W kon.	161-163	7026.127.01	♦	03	472,50 €
132	2,60	1,60	20		12	F	39-41	0047.12.133		01	42,20 €
132	2,60	1,60	20		30	W	39-41	0047.30.134		01	70,60 €
140	2,5-4,8		30		4 / V4	F + F, AW	114	10023859		02	140,00 €
140	2,2-4,0		30		6 + 6	F + F	114	10001960		02	252,50 €
140	1,50	1,00	30		12	F	112	2360.140.01		01	119,40 €
140	1,80	1,20	30		12	F	112	2360.140.03		01	119,40 €
140	2,00	1,40	30		12	F	112	2360.140.05		01	119,40 €
140	2,00	1,40	30		12	F, SDB	113	2361.140.05		01	119,40 €
140	2,50	1,40	30		12	F	112	2360.140.09		01	117,90 €
140	2,50	1,40	30		12	F, SDB	113	2361.140.09		01	116,60 €
140	3,00	2,00	30		12	F	112	2360.140.11		01	110,40 €
140	3,00	2,00	30		12	F, SDB	113	2361.140.11		01	110,40 €
140	3,50	2,40	30		12	F	112	2360.140.13		01	117,90 €
140	3,50	2,40	30		12	F, SDB	113	2361.140.13		01	117,90 €
140	4,00	3,00	30		12	F	112	2360.140.15		01	123,90 €
140	4,00	3,00	30		12	F, SDB	113	2361.140.15		01	123,90 €
140	4,50	3,00	30		12	F, SDB	113	2361.140.16		01	127,30 €
140	5,00	3,50	30		12	F	112	2360.140.17		01	133,40 €
140	5,00	3,50	30		12	F, SDB	113	2361.140.17		01	133,40 €
140	6,00	4,00	30		12	F	112	2360.140.19		01	144,00 €
140	6,00	4,00	30		12	F, SDB	113	2361.140.19		01	144,00 €
140	7,00	6,00	30		12	F	112	2360.140.21		01	166,90 €
140	8,00	6,00	30		12	F	112	2360.140.23		01	185,20 €
140	8,00	6,00	30		12	F, SDB	113	2361.140.23		01	185,20 €
140	2,8-3,8	4,00	36	3/9/55 3/4,2/55 2/6,2/51	12 + 12	W	82	0026.140.36		5A	93,10 €
140	3,20	2,20	16		36	W	35-36	0039.140.16		01	161,50 €
140	10,00	7,00	30		12	F	112	2360.140.27		01	238,70 €
140	10,00	7,00	30		12	F, SDB	113	2361.140.27		01	238,70 €
150	4,0-7,5		30		4 / V4	F + F, AW	114	10009619		02	217,00 €
150	7,5-14,0		30		4 / V4	F + F, AW	114	10009622		02	275,00 €
150	2,60	1,60	13		12	F	39-41	0047.12.150		01	45,60 €
150	2,60	1,60	20		12	F	39-41	0047.12.149		01	45,60 €
150	2,60	1,60	30		12	F	37	0039.152.31		01	89,50 €
150	4,00	3,00	30		12	F	112	2360.150.15		01	125,40 €

D mm	B mm	b mm	d mm	NL mm	Z	Zahnform	Katalog Seite	Bestell-Nr.	DP ♦	PG	Preis
150	5,00	3,50	30		12	F	112	2360.150.17		01	134,70 €
150	6,00	4,00	30		12	F	112	2360.150.19		01	147,00 €
150	3,00	2,00	30		18	F	112	2360.150.01		01	125,50 €
150	4,00	3,00	30		18	F	112	2360.150.03		01	142,40 €
150	5,00	3,50	30		18	F	112	2360.150.05		01	152,90 €
150	6,00	4,00	30		18	F	112	2360.150.07		01	166,90 €
150	8,00	6,00	30		18	F	112	2360.150.09		01	194,50 €
150	3,20	2,20	30		24	W	30-31, 37	0014.150.30		01	97,60 €
150	3,20	2,20	30	4/6,5/48 *	24	W	38	0039.152.32		01	142,80 €
150	3,0-3,8	2,60	30		28	F kon.	86-88	0026B.150.28.30-B30		5A	56,00 €
150	3,2-4,0	2,20	30		28	F kon.	86-88	0026B.150.28.30-B32		5A	57,00 €
150	3,6-4,4	2,80	30		28	F kon.	86-88	0026B.150.28.30-B36		5A	58,00 €
150	3,7-4,5	2,80	30		28	F kon.	161-163	7026.150.30	♦	03	522,90 €
150	4,4-5,2	3,20	30		28	F kon.	86-88	0026B.150.28.30-B44		5A	59,00 €
150	4,4-5,2	3,20	30		28	F kon.	161-163	7026.150.13	♦	03	547,10 €
150	4,4-5,6	3,40	30		28	W kon.	91	0026.150.31		5A	98,80 €
150	3,2-4,0	2,20	45		28	F kon.	86-88	0026B.150.28.45-B32		5A	57,00 €
150	3,3-4,1	2,20	45		28	F kon.	161-163	7026.150.45	♦	03	509,30 €
150	4,4-5,2	3,20	45		28	F kon.	86-88	0026B.150.28.45-B44		5A	59,00 €
150	4,4-5,2	3,20	45		28	F kon.	161-163	7026.150.46	♦	03	547,10 €
150	2,60	1,60	20		30	W	39-41	0047.30.149		01	72,20 €
150	2,60	1,60	30		30	W	39-41	0047.30.151		01	72,20 €
150	3,20	2,20	30		30	F	105	0030.150.30		01	123,80 €
150	3,50	2,40	20		36	E	35-36	0039.150.08		01	161,50 €
150	3,50	2,40	20		36	E	35-36	0039.150.09		01	161,50 €
150	3,20	2,20	30		36	W	30-31, 37	0014.150.33		01	124,00 €
150	3,20	2,20	30	4/6,5/48 *	36	W	38	0039.152.33		01	164,80 €
150	3,50	2,40	22		48	W	35-36	0039.150.41		01	172,60 €
150	3,20	2,20	30		48	W	32, 37	0015.150.30		01	149,70 €
150	3,20	2,20	30	4/6,5/48 *	48	W	38	0039.152.34		01	180,60 €
150	3,20	2,20	30		48	F	105	0030.150.31		01	149,10 €
150	2,20	1,60	30		60	W	92	0017.150.30		01	197,80 €
160	2,60	1,60	20		12	F	39-41	0047.12.157		01	45,60 €
160	2,60	1,60	30	4/5,5/52 *	12	F	37	0039.162.30		01	75,80 €
160	2,60	1,60	20	2/6/32	24	W	39-41	0047.24.159		01	64,30 €
160	3,0-3,8	2,60	20		28	F kon.	86-88	0026B.160.28.20-B30		5A	57,00 €
160	4,4-5,2	3,20	30		28	F kon.	86-88	0026B.160.28.30-B44		5A	60,00 €
160	4,4-5,2	3,20	45	3/11/70	28	F kon.	86-88	0026B.160.28.45-B44		5A	60,00 €
160	4,4-5,2	3,20	45	3/11/70	28	F kon.	161-163	7026.160.45	♦	03	553,40 €
160	2,60	1,60	20		30	W	39-41	0047.30.157		01	73,60 €
160	2,60	1,60	30	4/5,5/52 *	30	W	37	0039.162.31		01	104,10 €
160	2,80	2,00	20		34	HDF	44	0025.160.20		5A	69,20 €
160	4,00	2,80	30		35	WWF	33	0515.160.30		01	150,30 €
160	5,00	4,00	30		35	WWF	33	0515.160.31		01	167,10 €
160	3,50	2,50	22	4/5,5/52	36	W	35-36	0039.161.22		01	183,80 €
160	4,4-5,2	3,20	55	3/7/66	36	F kon.	161-163	7026.160.55	♦	03	557,60 €
160	4,4-5,2	3,20	55	3/7/66	36	F kon.	86-88	0026B.160.36.55-B44		5A	67,00 €

D mm	B mm	b mm	d mm	NL mm	Z	Zahnform	Katalog Seite	Bestell-Nr.	DP ▽	PG	Preis
160	1,50	1,00/2,40	16	1/6/33	48	W	92	0017.161.16		01	243,90 €
160	2,60	1,60	20	2/6/32	48	W	39-41	0047.48.159		01	102,00 €
160	3,20	2,20	20		48	W	35-36	0039.160.20		01	183,80 €
160	3,20	2,20	20	2/5/32	48	W	35-36	0039.160.21		01	165,90 €
160	3,20	2,20	22		48	E	35-36	0039.160.22		01	183,80 €
160	3,20	2,20	22		48	E	35-36	0039.160.23		01	183,80 €
160	3,20	2,20	22		48	W	35-36	0039.161.23		01	183,80 €
160	2,60	1,60	30	4/5,5/52 *	48	W	37	0039.162.32		01	132,60 €
160	2,20	1,60	20	2/6/32	60	FT	102	0042.160.20		01	185,00 €
160	2,20	1,60	16	1/6/33	64	W	92	0017.160.16		01	205,80 €
165	2,60	1,60	16		12	F	39-41	0047.12.165		01	45,60 €
165	2,60	1,60	20		30	W	39-41	0047.30.166		01	73,60 €
170	2,60	1,60	30		12	F	39-41	0047.12.169		01	46,90 €
170	2,60	1,60	30	2/7/42	24	W	39-41	0047.24.171		01	65,80 €
170	2,60	1,60	30		30	W	39-41	0047.30.169		01	75,40 €
170	2,60	1,60	30	2/7/42	48	W	39-41	0047.48.171		01	103,40 €
170	2,80	2,20	30	2/7/42	48	FT	96-97	0040.170.30		01	182,80 €
170	3,50	2,20	30	4/5,5/52	48	E	35-36	0039.170.33		01	194,90 €
170	3,50	2,20	30	4/5,5/52	48	E	35-36	0039.170.32		01	194,90 €
175	2,10	1,60	20		68	W	104	0043.175.20		01	239,40 €
180	10,00	7,00	30		12	F	112	2360.180.09		01	278,50 €
180	10,00	7,00	30		12	F, SDB	113	2361.180.09		01	278,50 €
180	2,80	1,80	30	4/5,5/52 *	12	F	37	0039.182.31		01	79,10 €
180	2,80	1,80	30	4/6,5/48 *	12	F	38	0039.182.30		01	79,10 €
180	2,80	1,80	30		12	F	39-41	0047.12.182		01	48,60 €
180	4,00	3,00	30		12	F	112	2360.180.01		01	159,30 €
180	4,00	3,00	30		12	F, SDB	113	2361.180.01		01	159,30 €
180	5,00	3,50	30		12	F	112	2360.180.03		01	171,70 €
180	5,00	3,50	30		12	F, SDB	113	2361.180.03		01	171,70 €
180	6,00	4,00	30		12	F	112	2360.180.05		01	183,70 €
180	6,00	4,00	30		12	F, SDB	113	2361.180.05		01	183,70 €
180	8,00	6,00	30		12	F	112	2360.180.07		01	223,30 €
180	8,00	6,00	30		12	F, SDB	113	2361.180.07		01	223,30 €
180	2,8-3,8	4,40	50	4/6-9,5/62	18 + 18	W	82	0026.180.51		5A	121,00 €
180	4,4-5,6	3,20	45		20 + 20	W	82	0026.180.13		5A	148,90 €
180	2,80	1,80	16	1/6/33	24	W	39-41	0047.24.180		01	67,50 €
180	2,80	1,80	20	2/6/32	24	W	39-41	0047.24.181		01	67,50 €
180	2,80	1,80	30		24	W	39-41	0047.24.182		01	67,50 €
180	3,2-4,0	2,20	30	NLK	28	F kon.	86-88	0026B.180.28.30-B32		5A	59,00 €
180	3,3-4,1	2,20	30	NLK	28	F kon.	161-163	7026.180.30	▽	03	528,20 €
180	3,6-4,4	2,80	30	NLK	28	F kon.	86-88	0026B.180.28.30-B36		5A	60,00 €
180	3,7-4,5	2,80	30	NLK	28	F kon.	161-163	7026.180.36	▽	03	541,80 €
180	4,4-5,2	3,20	30	NLK	28	F kon.	161-163	7026.180.17	▽	03	578,60 €
180	2,80	1,80	20		30	W	39-41	0047.30.182		01	76,90 €
180	2,40	1,80	30	NLK	30	W	29	0013.180.30		01	142,90 €
180	2,80	1,80	30		30	W	39-41	0047.30.183		01	76,90 €
180	3,20	2,20	30	NLK	30	W	30-31, 37	0014.180.30		01	120,40 €

D mm	B mm	b mm	d mm	NL mm	Z	Zahnform	Katalog Seite	Bestell-Nr.	DP ◆	PG	Preis
180	3,20	2,20	30	4/5,5/52 *	30	W	37	0039.182.34		01	164,80 €
180	3,20	2,20	30	4/6,5/48 *	30	W	38	0039.182.33		01	164,80 €
180	3,20	2,20	30		30	F	105	0030.180.34		01	134,50 €
180	3,20	2,20	50	3/22/80 3/6/80	30	F	105	0030.180.51		01	150,50 €
180	4,4-5,2	3,20	20		32	W kon.	161-163	7026.180.21	◆	03	625,80 €
180	4,4-5,2	3,20	45		32	F kon.	161-163	7026.180.44	◆	03	625,80 €
180	4,8-5,6	3,50	45		32	F kon.	161-163	7026.180.46	◆	03	641,60 €
180	2,80	1,80	16	1/6/33	36	HDF	44	0025.180.16		5A	74,00 €
180	4,4-5,2	3,20	20	2/9/60	36	F kon.	86-88	0026B.180.36.20-B44		5A	69,00 €
180	5,8-6,6	4,00	20		36	F kon.	86-88	0026B.180.36.20-B58		5A	83,00 €
180	6,2-7,0	4,00	20		36	F kon.	86-88	0026B.180.36.20-B62		5A	87,00 €
180	6,8-7,6	5,00	20		36	F kon.	86-88	0026B.180.36.20-B68		5A	115,00 €
180	3,20	2,20	30		36	F	157	7015.180.31	◆	03	Preis auf Anfrage
180	3,20	2,20	30		36	W	157	7015.180.30	◆	03	604,80 €
180	4,4-5,2	3,20	30	NLK	36	F kon.	86-88	0026B.180.36.30-B44		5A	69,00 €
180	4,55	3,50	30		36	W	89	0026.180.31		5A	91,70 €
180	3,6-4,4	2,80	45		36	F kon.	86-88	0026B.180.36.45-B36		5A	67,00 €
180	3,7-4,5	2,80	45		36	F kon.	161-163	7026.181.45	◆	03	655,20 €
180	4,4-5,2	3,20	45		36	F kon.	86-88	0026B.180.36.45-B44		5A	69,00 €
180	4,8-5,6	3,50	45		36	F kon.	86-88	0026B.180.36.45-B48		5A	73,00 €
180	4,8-5,8	3,50	45		36	W kon.	91	0026.180.46		5A	118,80 €
180	3,2-4,0	2,60	16	2/6/33	42	F kon.	86-88	0026B.180.42.16-B32		5A	70,00 €
180	3,30	2,80	20	2/6/32	42	FT neg.	100-101	0042.180.21		01	171,90 €
180	2,80	2,20	30	2/7/42	42	FT neg.	100-101	0042.180.31		01	171,90 €
180	3,20	2,20	30	NLK	42	W	30-31, 37	0014.180.33		01	146,90 €
180	3,20	2,20	30	4/5,5/52 *	42	W	37	0039.182.36		01	180,70 €
180	3,20	2,20	30	4/6,5/48 *	42	W	38	0039.182.35		01	180,70 €
180	3,20	2,20	30		42	F	105	0030.180.33		01	150,50 €
180	3,20	2,20	50	3/22/80 3/6/80	42	F	105	0030.180.50		01	168,00 €
180	4,4-5,2	3,20	50	3/13/80	42	F kon.	161-163	7026.180.50	◆	03	777,00 €
180	4,4-5,2	3,20	50	3/13/80	42	F kon.	86-88	0026B.180.42.50-B44		5A	73,00 €
180	3,20	2,20	65	6/7-10,5/90	42	F	105	0030.180.08		01	172,60 €
180	3,20	2,20	65	6/7-10,5/90	42	F	105	0030.180.09		01	172,60 €
180	1,50	1,00/2,40	16	1/6/33	54	W	92	0017.181.16		01	272,40 €
180	2,80	1,80	16	1/6/33	54	W	39-41	0047.54.180		01	114,50 €
180	2,80	1,80	20	2/6/32	54	W	39-41	0047.54.181		01	114,50 €
180	1,50	1,00/2,40	30	2/7/42 2/10/60	54	W	92	0017.181.30		01	275,50 €
180	2,40	1,80	30	NLK	54	W	34	0016.180.30		01	184,70 €
180	3,20	2,20	30	NLK	54	W	32, 37	0015.180.30		01	170,40 €
180	3,20	2,20	30	4/5,5-10,0/52,0 oben im UZ	54	W	35-36, 37	0039.180.30		01	174,20 €
180	3,20	2,20	30	4/6,5/48 *	54	W	38	0039.182.32		01	201,30 €
180	3,20	2,20	30		54	F	105	0030.180.31		01	169,60 €
180	3,20	2,20	30		54	F	157	7015.180.36	◆	03	Preis auf Anfrage
180	3,20	2,20	30		54	W	157	7015.180.35	◆	03	826,40 €
180	3,20	2,20	50	3/22/80 3/6/80	54	F	105	0030.180.52		01	186,80 €

D mm	B mm	b mm	d mm	NL mm	Z	Zahnform	Katalog Seite	Bestell-Nr.	DP ♦	PG	Preis
180	3,20	2,20	65	6/7-10,5/90	54	F	105	0030.180.06		01	191,50 €
180	3,20	2,20	65	6/7-10,5/90	54	F	105	0030.180.07		01	191,50 €
180	2,20	1,60	20	2/6/32	60	FT	98	0040.180.20		01	199,10 €
180	3,00	2,20	30	NLK	60	VWF	33	0515.180.30		01	158,80 €
180	2,20	1,60	16	1/6/33	72	W	92	0017.180.16		01	232,90 €
190	2,80	1,80	30		16	F	39-41	0047.16.192		01	56,70 €
190	2,80	1,80	30	2/7/42	24	W	39-41	0047.24.192		01	69,20 €
190	2,80	1,80	30		30	W	39-41	0047.30.192		01	78,40 €
190	3,7-4,5	2,80	50	2/7/80	32	F kon.	161-163	7026.190.50	♦	03	604,80 €
190	4,0-5,1	2,80	50	2/7/80	32	W kon.	90	0026.190.50		5A	93,60 €
190	4,4-5,2	3,20	50	2/7/80	32	F kon.	161-163	7026.190.52	♦	03	632,10 €
190	3,6-4,4	2,80	50	2/7/80	36	F kon.	86-88	0026B.190.36.50-B36		5A	68,00 €
190	4,4-5,2	3,20	50	2/7/80	36	F kon.	86-88	0026B.190.36.50-B44		5A	70,00 €
190	2,80	1,80	20	2/6/33	48	W	39-41	0047.48.190		01	106,50 €
190	2,80	1,80	30	2/7/42	48	W	39-41	0047.48.191		01	106,50 €
200	4,00	2,50	30		4	F, SDB	111	2359.200.30		01	149,50 €
200	2,80	1,80	30	4/5,5/52 *	16	F	37	0039.202.32		01	88,40 €
200	2,80	1,80	30	4/6,5/48 *	16	F	38	0039.202.31		01	88,40 €
200	2,80	1,80	30		16	F	39-41	0047.16.203		01	58,00 €
200	2,40	1,60	30		16 + 2	F	20	0004.200.30		01	155,60 €
200	4,4-5,2	3,40	20	2/11/66	24	F kon.	161-163	7026.200.24	♦	03	517,70 €
200	2,80	1,80	30		24	W	39-41	0047.24.202		01	70,60 €
200	4,00	3,00	30		24	F	23	0005.200.31		01	166,70 €
200	1,20	0,80	50		28	F	23	0005.200.50		01	215,00 €
200	1,50	1,1/2,2	60		28	F	23	0005.200.62		01	290,40 €
200	2,80	1,80	30		30	W	39-41	0047.30.204		01	80,20 €
200	4,4-5,2	3,40	20	2/11/66	32	F kon.	161-163	7026.200.20	♦	03	638,40 €
200	5,0-5,8	3,50	20	2/11/66	32	F kon.	161-163	7026.200.22	♦	03	665,70 €
200	5,5-6,4	4,00	20	2/11/66	32	F kon.	161-163	7026.200.23	♦	03	681,50 €
200	6,2-7,0	4,20	20	2/11/66	32	F kon.	161-163	7026.200.25	♦	03	709,80 €
200	7,0-7,8	5,00	20	2/9/60	32	F kon.	161-163	7026.200.27	♦	03	741,30 €
200	8,00	6,00	40		32	FS	103	0043.200.41		01	279,60 €
200	4,4-5,2	3,50	45		32	F kon.	161-163	7026.200.51	♦	03	638,40 €
200	4,8-5,6	3,50	45		32	F kon.	161-163	7026.200.46	♦	03	654,20 €
200	5,8-6,6	4,50	45		32	F kon.	161-163	7026.200.47	♦	03	694,10 €
200	6,2-7,0	4,20	45		32	F kon.	161-163	7026.200.48	♦	03	709,80 €
200	3,7-4,5	2,80	65	2/9/100 2/9/110	32	F kon.	161-163	7026.201.65	♦	03	611,10 €
200	4,1-4,9	3,00	65	2/9/100 2/9/110	32	F kon.	161-163	7026.201.66	♦	03	626,90 €
200	4,4-5,2	3,50	65	2/9/100 2/9/110	32	F kon.	161-163	7026.200.67	♦	03	699,30 €
200	4,8-5,6	3,50	65	2/9/100 2/9/110	32	F kon.	161-163	7026.200.68	♦	03	654,20 €
200	4,4-5,2	3,20	80	2/14/110	32	F kon.	161-163	7026.200.83	♦	03	638,40 €
200	2,00	1,40	30	NLK	34	W	29	0013.200.31		01	156,70 €
200	3,6-4,4	2,80	20	2/11/66	36	F kon.	86-88	0026B.200.36.20-B36		5A	69,00 €
200	3,7-4,5	2,80	20	2/11/66	36	F kon.	161-163	7026.200.21	♦	03	667,80 €
200	4,4-5,2	3,20	20	2/11/66	36	F kon.	86-88	0026B.200.36.20-B44		5A	71,00 €

D mm	B mm	b mm	d mm	NL mm	Z	Zahnform	Katalog Seite	Bestell-Nr.	DP ♦	PG	Preis
200	4,4-5,6	3,40	20	2/11/66	36	W kon.	91	0026.200.26		5A	132,40 €
200	4,8-5,6	3,50	20	2/11/66	36	F kon.	86-88	0026B.200.36.20-B48		5A	75,00 €
200	5,0-5,8	3,50	20	2/11/66	36	F kon.	86-88	0026B.200.36.20-B50		5A	77,00 €
200	5,4-6,2	3,50	20	2/11/66	36	F kon.	86-88	0026B.200.36.20-B54		5A	81,00 €
200	5,5-6,3	4,00	20	2/11/66	36	F kon.	86-88	0026B.200.36.20-B55		5A	82,00 €
200	5,9-6,7	4,00	20	2/11/66	36	F kon.	86-88	0026B.200.36.20-B59		5A	87,00 €
200	6,2-7,0	4,20	20	2/11/66	36	F kon.	86-88	0026B.200.36.20-B62		5A	94,00 €
200	6,6-7,4	4,20	20	2/11/66	36	F kon.	86-88	0026B.200.36.20-B66		5A	98,00 €
200	7,0-7,8	5,00	20	2/9/60	36	F kon.	86-88	0026B.200.36.20-B70		5A	125,00 €
200	7,4-8,2	5,00	20	2/9/60	36	F kon.	86-88	0026B.200.36.20-B74		5A	129,00 €
200	2,40	1,80	30	NLK	36	W	29	0013.200.30		01	153,90 €
200	2,80	1,80	30	NLK	36	HDF	44	0025.200.30		5A	76,00 €
200	3,20	2,20	30	NLK	36	W	30-31, 37	0014.200.30		01	133,70 €
200	3,20	2,20	30	4/5,5/52 *	36	W	37	0039.202.35		01	172,70 €
200	3,20	2,20	30	4/6,5/48 *	36	W	38	0039.202.34		01	172,70 €
200	3,20	2,20	30		36	F	105	0030.200.30		01	142,60 €
200	3,6-4,4	2,80	30	2/8,5/60	36	F kon.	86-88	0026B.200.36.30-B36		5A	69,00 €
200	3,7-4,5	2,80	30	2/8,5/60	36	F kon.	161-163	7026.201.30	♦	03	667,80 €
200	4,4-5,2	3,20	30	2/8,5/60	36	F kon.	86-88	0026B.200.36.30-B44		5A	71,00 €
200	4,4-5,2	3,50	30	2/8,5/60	36	F kon.	161-163	7026.200.26	♦	03	699,30 €
200	4,8-5,6	3,50	30	2/8,5/60	36	F kon.	86-88	0026B.200.36.30-B48		5A	75,00 €
200	3,2-4,0	2,20	45		36	F kon.	86-88	0026B.200.36.45-B32		5A	68,00 €
200	3,3-4,1	2,20	45		36	F kon.	161-163	7026.200.45	♦	03	650,00 €
200	3,6-4,4	2,80	45		36	F kon.	86-88	0026B.200.36.45-B36		5A	69,00 €
200	3,7-4,5	2,80	45		36	F kon.	161-163	7026.201.46	♦	03	667,80 €
200	4,4-5,2	3,20	45		36	F kon.	86-88	0026B.200.36.45-B44		5A	71,00 €
200	4,6-5,6	3,50	45		36	W kon.	90	0026.200.38		5A	116,50 €
200	4,8-5,6	3,50	45		36	F kon.	86-88	0026B.200.36.45-B48		5A	75,00 €
200	4,8-5,8	3,50	45		36	W kon.	91	0026.200.49		5A	132,40 €
200	5,2-6,0	3,50	45		36	F kon.	86-88	0026B.200.36.45-B52		5A	79,00 €
200	5,8-6,6	4,00	45		36	F kon.	86-88	0026B.200.36.45-B58		5A	86,00 €
200	6,2-7,0	4,00	45		36	F kon.	86-88	0026B.200.36.45-B62B		5A	91,00 €
200	6,2-7,0	4,20	45		36	F kon.	86-88	0026B.200.36.45-B62A		5A	94,00 €
200	3,6-4,4	2,80	65	2/9/100 2/9/110	36	F kon.	86-88	0026B.200.36.65-B36		5A	69,00 €
200	4,0-4,8	3,00	65	2/9/100 2/9/110	36	F kon.	86-88	0026B.200.36.65-B40		5A	70,00 €
200	4,4-5,2	3,20	65	2/9/100 2/9/110	36	F kon.	86-88	0026B.200.36.65-B44		5A	71,00 €
200	4,4-5,6	3,20	65	2/9/100 2/9/110	36	W kon.	91	0026.200.67		5A	130,60 €
200	4,8-5,6	3,50	65	2/9/100 2/9/110	36	F kon.	86-88	0026B.200.36.65-B48		5A	75,00 €
200	4,4-5,2	3,20	80	2/14/110	36	F kon.	86-88	0026B.200.36.80-B44		5A	71,00 €
200	4,4-5,2	3,20	50	3/13/80	42	F kon.	161-163	7026.201.50	♦	03	789,60 €
200	4,4-5,2	3,20	50	3/13/80	42	F kon.	86-88	0026B.200.42.50-B44		5A	76,00 €
200	4,00	2,80	80	4/6/140	44/40	F	108	0032.201.40		01	176,50 €
200	4,00	2,80	80	4/6/140	44/40	F	108	0032.202.40		01	176,50 €
200	2,80	1,80	16	1/6/33	48	W	39-41	0047.48.200		01	108,20 €
200	3,20	2,20	30	NLK	48	W	30-31, 37	0014.200.31		01	159,20 €
200	3,20	2,20	30	4/5,5/52 *	48	W	37	0039.202.37		01	190,20 €
200	3,20	2,20	30	4/6,5/48 *	48	W	38	0039.202.36		01	190,20 €

D mm	B mm	b mm	d mm	NL mm	Z	Zahnform	Katalog Seite	Bestell-Nr.	DP ▽	PG	Preis
200	3,20	2,20	30		48	F	105	0030.200.31		01	160,00 €
200	3,30	2,80	30	2/7/42	48	FT neg.	100-101	0042.200.31		01	184,80 €
200	3,20	2,20	50	3/22/80 3/6/80	48	F	105	0030.200.51		01	177,50 €
200	3,30	2,80	30	2/7/42	54	FT	96-97	0040.200.30		01	191,00 €
200	2,20	1,80	20		60	W	104	0043.200.20		01	218,40 €
200	1,50	1,00/2,40	30		60	W	92	0017.201.30		01	283,40 €
200	2,40	1,80	30	NLK	60	W	34	0016.200.30		01	192,50 €
200	3,20	2,20	30	NLK	60	W	32, 37	0015.200.30		01	178,30 €
200	3,20	2,20	30	4/5,5-10,0/52,0 oben im UZ	60	W	35-36, 37	0039.200.30		01	204,00 €
200	3,20	2,20	30	4/6,5/48 *	60	W	38	0039.202.38		01	209,30 €
200	3,20	2,20	30		60	F	105	0030.200.33		01	177,50 €
200	3,2-4,0	2,80	30		60	F kon.	86-88	0026B.200.60.30-B32		5A	87,00 €
200	3,30	2,80	30	2/7/42	60	FT neg.	100-101	0042.200.30		01	201,20 €
200	3,20	2,20	50	3/22/80 3/6/80	60	F	105	0030.200.53		01	194,80 €
200	3,20	2,20	30	4/6,5/60 2/6,2/42	64	W	35-36	0039.200.33		01	239,90 €
200	4,00	2,80	80	4/6/140	64/60	F	108	0032.203.40		01	205,30 €
200	4,00	2,80	80	4/6/140	64/60	F	108	0032.204.40		01	205,30 €
200	3,00	2,20	30	NLK	65	WWF	33	0515.200.30		01	184,20 €
200	2,80	2,20	20	2/6/32	72	FT	96-97	0040.200.20		01	240,80 €
200	2,20	1,60	20	2/6/32	80	FT	98	0040.200.21		01	258,30 €
200	2,20	1,60	30	NLK	80	W	92	0017.200.30		01	281,80 €
200	2,10	1,60	32	NLK	80	W	104	0043.200.32		01	258,30 €
200	2,20	1,80	30	NLK	100	FT neg.	104	0043.200.30		01	292,90 €
205	4,00	2,80	80	4/6/140	44	F	106	0032.201.01		01	176,50 €
205	4,00	2,80	80	4/6/140	44	F	106	0032.202.01		01	176,50 €
205	4,00	2,80	80		44	F	109	0032.202.00		01	203,60 €
205	4,00	2,80	80	4/6/140	60	F	106	0032.203.01		01	205,30 €
205	4,00	2,80	80	4/6/140	60	F	106	0032.204.01		01	205,30 €
205	4,00	2,80	80		60	F	109	0032.204.00		01	230,70 €
210	2,80	1,80	30		16	F	39-41	0047.16.209		01	61,10 €
210	2,80	1,80	30	2/7/42	24	W	39-41	0047.24.211		01	73,80 €
210	3,40	2,40	60	2/14,5x5,5 Paul	24 + 2	F	18	0004.210.60		01	153,20 €
210	2,80	1,80	30		30	W	39-41	0047.30.209		01	83,10 €
210	4,00	2,80	80		44	F	109	0032.212.00		01	206,90 €
210	2,80	1,80	30	2/7/42	48	W	39-41	0047.48.211		01	111,60 €
210	2,80	2,20	30	2/7/42	60	FT neg.	100-101	0042.210.30		01	202,20 €
210	4,00	2,80	80		60	F	109	0032.214.00		01	235,60 €
215	3,00	2,00	30		30	W	39-41	0047.30.215		01	83,30 €
215	3,7-4,5	2,80	50	2/7/80	32	F kon.	161-163	7026.215.53	▽	03	620,60 €
215	3,6-4,4	2,80	50	2/7/80	36	F kon.	86-88	0026B.215.36.50-B36		5A	75,00 €
215	4,4-5,2	3,20	50	2/7/80 3/15/80	42	F kon.	161-163	7026.215.50	▽	03	798,00 €
215	4,4-5,2	3,20	50	2/7/80 3/15/80	42	F kon.	86-88	0026B.215.42.50-B44		5A	77,00 €
215	4,8-5,6	3,50	50	2/7/80	42	F kon.	86-88	0026B.215.42.50-B48		5A	81,00 €
215	4,8-5,6	3,50	50	2/7/80	42	F kon.	161-163	7026.215.51	▽	03	819,00 €
215	3,00	2,00	30	2/7/42	48	W	39-41	0047.48.215		01	112,80 €

D mm	B mm	b mm	d mm	NL mm	Z	Zahnform	Katalog Seite	Bestell-Nr.	DP ♦	PG	Preis
216	3,00	2,40	30	2/7/42	60	FT neg.	100-101	0042.216.30		01	203,60 €
216	2,20	1,60	30	2/7/42	80	FT	102	0042.216.29		01	235,60 €
216	3,00	2,40	30	2/7/42	80	FT neg.	100-101	0042.216.31		01	241,90 €
220	3,00	2,00	30		24	W	39-41	0047.24.221		01	76,90 €
220	3,60	2,40	30		28	W	24	0005.220.30		01	134,70 €
220	3,00	2,00	30		30	W	39-41	0047.30.221		01	86,20 €
220	6,4-7,2	4,40	20		32	F kon.	161-163	7026.220.20	♦	03	729,80 €
220	1,40	1,00	50		33	FW	23	0005.220.50		01	228,30 €
220	1,40	1,00	60	3/9/75	33	FW	23	0005.220.60		01	228,30 €
220	6,4-7,2	4,40	20		36	F kon.	86-88	0026B.220.36.20-B64		5A	98,00 €
220	6,8-7,6	4,40	20		36	F kon.	86-88	0026B.220.36.20-B68		5A	105,00 €
220	3,20	2,20	30	NLK	36	W	30-31	0014.220.30		01	144,90 €
220	3,20	2,20	30	4/6,5/60 *	36	W	37	0039.222.30		01	179,10 €
220	3,20	2,20	30	NLK	40	W	30-31	0014.220.31		01	153,70 €
220	3,20	2,20	30	NLK	40	HDF	44	0025.220.30		5A	79,00 €
220	3,20	2,20	30	NLK	40	HDF	47	0027.220.30		5A	79,00 €
220	4,55	3,60	20	2/9/62	48	W AW	89	0026.220.21		5A	121,20 €
220	3,20	2,20	30	NLK	48	HDF	44	0025.220.31		5A	89,00 €
220	3,2-4,0	2,40	45		60	F kon.	86-88	0026B.220.60.45-B32		5A	89,00 €
220	4,00	2,80	80	6/6/154	60	F, AW	108	0032.221.41		01	219,60 €
220	4,00	2,80	80	6/6/154	60	F, AW	108	0032.222.41		01	219,60 €
220	3,20	2,20	30	NLK	64	W	32	0015.220.30		01	197,40 €
220	3,20	2,20	30	4/6,5/60 *	64	W	37	0039.222.31		01	228,50 €
220	3,20	2,20	30	NLK	64	FT	42	0021.220.30		5A	84,80 €
220	3,00	2,20	30	NLK	70	WWF	33	0515.220.30		01	198,50 €
220	3,30	2,80	30	NLK	72	FT neg.	100-101	0042.220.30		01	240,20 €
220	2,20	1,60	30	NLK	88	W	92	0017.220.30		01	296,10 €
225	2,00	1,40	70	2/20x5	20 + 2	F	18	0004.225.70		01	182,60 €
225	2,80	2,00	70	2/20x5	20 + 2	F	18	0004.225.71		01	152,30 €
225	2,00	1,40	30-80		20 + 2	F	18	0004.225.30		01	182,60 €
225	2,80	2,00	30-80		20 + 2	F	18	0004.225.31		01	152,30 €
225	3,00	2,00	30	2/7/42	24	W	39-41	0047.24.225		01	76,90 €
225	4,00	3,00	30		28	F	23	0005.225.30		01	175,60 €
225	1,70	1,20	60		28	T	23	0005.225.60		01	209,90 €
225	4,00	3,00	30-80		28 + 2	F	18	0004.225.72		01	169,90 €
225	3,00	2,00	30		30	W	39-41	0047.30.225		01	86,20 €
225	3,00	2,00	30	2/7/42	48	W	39-41	0047.48.225		01	114,50 €
225	3,00	2,00	30	2/7/42	60	W	39-41	0047.60.225		01	133,80 €
225	3,00	2,00	30	2/7/42	80	W	39-41	0047.80.225		01	165,10 €
225	2,00		32	2/8/45 + 2/9/50 + 2/11/63	120	C	115-116	0836.225.120		02	77,20 €
225	2,00		40	2/8/55 + 4/12/64	120	C	115-116	0836.225.121		02	77,20 €
225	2,00		32	2/8/45 + 2/9/50 + 2/11/63	180	BW	115-116	0836.225.180		02	77,20 €
225	2,00		40	2/8/55 + 2/12/64	180	BW	115-116	0836.225.181		02	77,20 €
225	2,00		32	2/8/45 + 2/9/50 + 2/11/63	220	BW	115-116	0836.225.220		02	77,20 €
225	2,00		40	2/8/55 + 4/12/64	220	BW	115-116	0836.225.221		02	77,20 €
230	3,00	2,00	30		24	W	39-41	0047.24.231		01	78,40 €

D mm	B mm	b mm	d mm	NL mm	Z	Zahnform	Katalog Seite	Bestell-Nr.	DP ♦	PG	Preis
230	3,00	2,00	16		30	W	39-41	0047.30.230		01	87,90 €
230	3,00	2,00	16		40	W	39-41	0047.40.230		01	103,40 €
230	3,20	2,20	30	NLK	40	W	30-31	0014.230.30		01	153,70 €
230	3,20	2,20	30	NLK	64	W	32	0015.230.30		01	202,20 €
235	3,00	2,00	30		24	W	39-41	0047.24.236		01	80,20 €
235	3,00	2,00	30		30	W	39-41	0047.30.236		01	89,40 €
240	3,00	2,00	30		24	W	39-41	0047.24.240		01	86,20 €
240	3,00	2,00	30	4/5,5/52 *	30	W	37	0039.242.31		01	126,30 €
240	3,00	2,00	30		30	W	39-41	0047.30.240		01	95,70 €
240	3,20	2,20	30	4/5,5/52 *	54	FT	37	0039.242.30		01	261,90 €
240	3,20	2,20	30	2/6/42	54	FT	42	0021.240.30		5A	80,00 €
240	3,60	2,20	30	4/5,5-10,0/52,0 oben im UZ	54	W	35-36, 37	0039.240.30		01	217,50 €
240	3,00	2,00	30	2/7/42	56	W	39-41	0047.56.240		01	136,60 €
240	3,00	2,20	30	4/5,5-9,5/52 im UZ + 4/5,5-9,5/52 gegen UZ	75	WWF	33, 37	0515.240.30		01	249,20 €
240	3,00	2,20	40	8/5,5-9,5/52 oben im UZ	75	WWF	33	0515.240.40		01	249,20 €
250	4,00	3,00	30		4	F, SDB	111	2359.250.30		01	156,90 €
250	6,00	4,50	30		4	F, SDB	111	2359.250.31		01	179,80 €
250	5,50	5,00	30	12/6/190	12	F, AW	107	0033.250.81		01	321,40 €
250	5,50	5,00	30	12/6/190	12	F, AW	107	0033.250.82		01	321,40 €
250	5,50	5,00	80	12/6/190	12	F, AW	107	0033.250.84		01	321,40 €
250	5,50	5,00	80	12/6/190	12	F, AW	107	0033.250.86		01	321,40 €
250	5,50	5,00	80	12/6/190	12	F, AW	169	7033.250.81	♦	03	389,60 €
250	5,50	5,00	80	12/6/190	12	F, AW	169	7033.250.82	♦	03	389,60 €
250	2,80	2,00	30-86		16 + 2	F	18	0004.250.31		01	141,70 €
250	3,40	2,20	30-86		16 + 2	F	18	0004.250.30		01	141,70 €
250	4,40	2,80	30		18	F, SDB	25	0007.250.30		01	132,20 €
250	2,80	2,00	70		18	F, SDB	24	0005.252.70		01	113,00 €
250	3,40	2,20	30-86		18 + 2	F	18	0004.256.30		01	146,10 €
250	4,40	2,80	30		18 + 3	F, SDB	22	0004.253.30		01	160,70 €
250	2,80	2,00	60		20 + 2	F	18	0004.250.60		01	151,10 €
250	3,60	2,40	75	2/16,5x5,5	20 + 2	F	18	0004.250.75		01	150,50 €
250	2,40	1,60	30		24	F	23	0005.250.32		01	133,00 €
250	3,20	2,20	30	NLK	24	W, SDB	27	0010.250.30		01	89,80 €
250	3,20	2,20	30	2/7/42	24	W, SDB	39-41	0047.24.251		01	97,30 €
250	3,40	2,20	30		24	F	24	0005.250.30		01	119,80 €
250	1,80	1,20	60		24	W/Fa SDB	23	0005.250.60		01	159,60 €
250	2,40	1,60	70		24	F	23	0005.250.72		01	133,00 €
250	2,80	2,00	70		24	F	23	0005.250.91		01	133,00 €
250	3,20	2,20	30		24 + 2	F	18	0004.254.30		01	159,90 €
250	4,00	3,00	40	2/10x5,5	24 + 2	F	18	0004.250.42		01	159,90 €
250	6,00	4,40	40	2/10x5,5	24 + 2	F	18	0004.250.43		01	175,90 €
250	3,20	2,20	60		24 + 2	F	18	0004.254.60		01	159,90 €
250	3,60	2,40	75	2/16,5x5,5	24 + 2	F	18	0004.251.75		01	159,30 €
250	2,00	1,40	40	2/10x5,5	24 + 3	T	20	0004.250.40		01	187,20 €
250	3,00	2,00	30-80		28 + 2	F, SDB	18	0004.250.03		01	167,40 €

D mm	B mm	b mm	d mm	NL mm	Z	Zahnform	Katalog Seite	Bestell-Nr.	DP ♦	PG	Preis
250	3,20	2,20	30		30	W	39-41	0047.30.252		01	106,50 €
250	1,70	1,1/2,5	40		30	T	23	0005.250.40		01	277,90 €
250	2,00	1,40	80	2/20x5	30 + 2	F, SDB	18	0004.250.02		01	189,00 €
250	2,60	1,80	80	2/20x5	30 + 2	F, SDB	18	0004.250.80		01	171,80 €
250	4,00	2,80	80	6/6,5/200 + 6/16/188	36	F, AW	170	7032.250.07	♦	03	665,70 €
250	4,00	2,80	80	6/6,5/200 + 6/16/188	36	F, AW	170	7032.250.08	♦	03	665,70 €
250	3,20	2,20	20		40	W	39-41	0047.40.250		01	122,50 €
250	2,70	2,00	30	NLK	40	W	29	0013.250.30		01	166,50 €
250	3,20	2,20	30	NLK	40	W	28	0012.250.30		01	160,00 €
250	8,00	6,00	30		40	FS	103	0043.250.30		01	358,30 €
250	8,00	6,00	40		40	FS	103	0043.250.40		01	358,30 €
250	2,10	1,40	30	NLK	42	W	29	0013.250.31		01	194,60 €
250	2,40	1,80	30	2/7/42 2/9/46,5 2/10/60	43		167	7825.250.43.30	♦		Preis auf Anfrage
250	3,20	2,20	20		48	W, neg.	93	0018.250.21		01	169,60 €
250	3,20	2,20	30	NLK	48	W	30-31	0014.250.30		01	126,10 €
250	3,20	2,20	30	NLK	48	W	37	0039.252.31		01	180,40 €
250	3,20	2,20	30	8/5,5/90	48	W	38	0039.252.30		01	217,80 €
250	3,20	2,20	30	NLK	48	HDF	44	0025.250.30		5A	92,00 €
250	3,20	2,20	30	NLK	48	HFFT	46	0225.250.30		5A	138,00 €
250	3,20	2,20	30	NLK	48	HDF	47	0027.250.30		5A	92,00 €
250	3,20	2,20	30		48	W	157	7014.250.30	♦	03	Preis auf Anfrage
250	3,20	2,20	30	NLK	48	FT	159	7021.250.30	♦	03	778,10 €
250	3,20	2,20	35	1/6/50	48	W	37	0039.252.36		01	190,20 €
250	3,30	2,80	30	NLK	54	FT neg.	100-101	0042.250.31		01	211,60 €
250	4,00	2,80	80	6/6/200	54/48	F	108	0032.250.08		01	222,70 €
250	4,00	2,80	80	6/6/200	54/48	F	108	0032.250.09		01	222,70 €
250	4,00	2,80	80	6/6/200 + 6/16/188	54/48	F, AW	170	7032.250.09	♦	03	825,30 €
250	4,00	2,80	80	6/6/200 + 6/16/188	54/48	F, AW	170	7032.250.11	♦	03	825,30 €
250	3,20	2,20	30	NLK	60	W	30-31	0014.250.31		01	142,20 €
250	3,20	2,20	30	NLK	60	W	37	0039.252.33		01	197,50 €
250	3,20	2,20	30	8/5,5/90	60	W	38	0039.252.32		01	246,10 €
250	3,20	2,20	30	NLK	60	FT	42	0021.250.30		5A	83,30 €
250	3,20	2,20	30		60	W, neg.	93	0018.250.35		01	186,80 €
250	3,20	2,20	30	NLK	60	W, AW	157	7014250007	♦	03	Preis auf Anfrage
250	3,20	2,20	30	NLK	60	FT	159	7021.250.31	♦	03	925,10 €
250	3,30	2,80	30	NLK	60	FT neg.	100-101	0042.250.29		01	218,00 €
250	3,20	2,20	35	1/6/50	60	W	37	0039.252.37		01	207,50 €
250	3,30	2,80	30	NLK	66	FT	96-97	0040.250.30		01	227,80 €
250	4,00	2,80	80	6/6,5/200 + 6/16/188	66/60	F, AW	170	7032.250.21	♦	03	984,90 €
250	4,00	2,80	80	6/6,5/200 + 6/16/188	66/60	F, AW	170	7032.250.22	♦	03	984,90 €
250	3,20	2,20	30		72	W	157	7015.250.31	♦	03	895,70 €
250	3,20	2,20	30	NLK	78	FFT	43	0221.250.30		5A	131,10 €
250	4,00	2,80	80	6/6/200	78/72	F	108	0032.251.80		01	246,80 €
250	4,00	2,80	80	6/6/200	78/72	F	108	0032.250.80		01	246,80 €

D mm	B mm	b mm	d mm	NL mm	Z	Zahnform	Katalog Seite	Bestell-Nr.	DP ♦	PG	Preis
250	4,00	2,80	80	6/6/200 + 6/16/188	78/72	F, AW	170	7032.250.23	♦	03	1.143,50 €
250	4,00	2,80	80	6/6/200 + 6/16/188	78/72	F, AW	170	7032.250.24	♦	03	1.143,50 €
250	4,00	2,80	100	6/6/200	78/72	F	108	0032.251.10		01	246,80 €
250	4,00	2,80	100	6/6/200	78/72	F	108	0032.250.10		01	246,80 €
250	1,50	1,00/2,40	30		80	W	92	0017.251.30		01	316,80 €
250	2,10	1,40	30	NLK	80	W	29	0013.250.32		01	249,30 €
250	2,40	1,80	30	NLK	80	W	34	0016.250.29		01	243,30 €
250	2,70	2,00	30	NLK	80	W	34	0016.250.30		01	243,30 €
250	2,80	2,00	30		80	FT	95	0020.250.30		03	571,20 €
250	2,80	2,20	30	NLK	80	FT neg.	100-101	0042.250.34		01	249,60 €
250	3,00	2,20	30	NLK	80	WWF	33	0515.250.30		01	257,60 €
250	3,20	2,20	30	NLK	80	W	32	0015.250.30		01	169,30 €
250	3,20	2,20	30	NLK	80	W	32	0115.250.30		01	259,40 €
250	3,20	2,20	30	NLK	80	W	37	0039.252.35		01	229,70 €
250	3,20	2,20	30	8/5,5/90	80	W	38	0039.252.34		01	267,10 €
250	3,20	2,20	30	NLK	80	FT	42	0021.250.31		5A	93,60 €
250	3,20	2,20	30		80	W, neg.	93	0018.250.34		01	216,90 €
250	3,30	2,80	30	NLK	80	FT	96-97	0040.250.35		01	254,60 €
250	3,30	2,80	30	NLK	80	FT neg.	100-101	0042.250.30		01	254,60 €
250	3,30	2,80	30	NLK	80	FT neg.	100-101	0142.250.30		01	294,30 €
250	3,30	2,80	32	NLK	80	FT neg.	100-101	0042.250.32		01	254,60 €
250	3,20	2,20	35	1/6/50	80	W	37	0039.252.38		01	239,60 €
250	3,30	2,80	30	NLK	96	FT neg.	100-101	0042.250.28		01	285,10 €
250	2,20	1,60	30	NLK	100	W	92	0017.250.30		01	346,70 €
250	2,20	1,80	30		100	W, neg.	93	0018.250.30		01	351,80 €
250	2,20	1,80	30	NLK	100	FT	102	0042.250.27		01	328,10 €
250	2,40	1,80	30	NLK	100	FT	98	0040.250.31		01	328,10 €
250	2,00		32	2/8/45 + 2/9/50 + 2/11/63	100	C	115-116	0836.250.100		02	90,50 €
250	2,00		40	2/8/55 + 4/12/64	100	C	115-116	0836.250.101		02	90,50 €
250	2,10	1,60	30	NLK	120	FT neg.	104	0043.250.31		01	334,20 €
250	2,00		32	2/8/45 + 2/9/50 + 2/11/63	128	C	115-116	0836.250.128		02	90,50 €
250	2,00		40	2/8/55 + 4/12/64	128	C	115-116	0836.250.129		02	90,50 €
250	2,20	1,80	32		130	F, neg.	93	0018.250.33		01	387,90 €
250	2,00		32	2/8/45 + 2/9/50 + 2/11/63	200	BW	115-116	0836.250.200		02	90,50 €
250	2,00		40	2/8/55 + 4/12/64	200	BW	115-116	0836.250.201		02	90,50 €
254	3,00	2,00	30	NLK	42	FT	42	0021.254.30		5A	66,50 €
255	7,00	5,00	30	12/6/190	6	F, AW	107	0033.255.85		01	295,00 €
255	7,00	5,00	30	12/6/190	6	F, AW	107	0033.255.84		01	295,00 €
255	6,00	5,00	80	12/6/190	6	F, AW	169	7033.255.83	♦	03	300,30 €
255	6,00	5,00	80	12/6/190	6	F, AW	169	7033.255.84	♦	03	300,30 €
255	7,00	5,00	80	12/6/190	6	F, AW	107	0033.255.89		01	295,00 €
255	7,00	5,00	80	12/6/190	6	F, AW	107	0033.255.88		01	295,00 €
255	4,30	2,80	80	12/5,5/190	36	F, AW	169	7032.255.87	♦	03	718,20 €
255	4,30	2,80	80	12/5,5/190	36	F, AW	169	7032.255.86	♦	03	718,20 €
255	4,00	2,80	30	12/6/190	48	E, AW	107	0032.255.81		01	273,50 €

D mm	B mm	b mm	d mm	NL mm	Z	Zahnform	Katalog Seite	Bestell-Nr.	DP ◆	PG	Preis
255	4,00	2,80	30	12/6/190	48	E, AW	107	0032.255.80		01	273,50 €
255	4,00	2,80	80	6/6/190	48	F	106	0032.251.02		01	203,60 €
255	4,00	2,80	80	6/6/190	48	F	106	0032.252.02		01	203,60 €
255	4,00	2,80	80	12/6/190	48	E, AW	107	0032.255.85		01	273,50 €
255	4,00	2,80	80	12/6/190	48	E, AW	107	0032.255.84		01	273,50 €
255	4,00	2,80	80		48	F	109	0032.252.00		01	229,00 €
255	4,30	2,80	80	12/6/190	48	F, AW	169	7032.255.81	◆	03	1.166,60 €
255	4,30	2,80	80	12/6/190	48	F, AW	169	7032.255.82	◆	03	1.166,60 €
255	4,00	2,80	100	6/6/190	48	F	106	0032.255.01		01	203,60 €
255	4,00	2,80	100	6/6/190	48	F	106	0032.255.02		01	203,60 €
255	4,00	2,80	100	6/6/200	54/48	F	108	0032.255.41		01	200,60 €
255	4,00	2,80	100	6/6/200	54/48	F	108	0032.256.41		01	200,60 €
255	3,20	2,20	30		60	F	105	0030.255.31		01	186,80 €
255	4,00	2,80	30	12/6/190	60	E, AW	107	0032.255.83		01	292,90 €
255	4,00	2,80	30	12/6/190	60	E, AW	107	0032.255.82		01	292,90 €
255	4,00	2,80	80	6/6/190	60	F	106	0032.253.02		01	219,60 €
255	4,00	2,80	80	6/6/190	60	F	106	0032.254.02		01	219,60 €
255	4,00	2,80	80	12/6/190	60	E, AW	107	0032.255.87		01	292,90 €
255	4,00	2,80	80	12/6/190	60	E, AW	107	0032.255.86		01	292,90 €
255	4,00	2,80	80		60	F	109	0032.254.00		01	248,10 €
255	4,30	2,80	80	12/6/190	60	F, AW	169	7032.255.83	◆	03	1.062,60 €
255	4,30	2,80	80	12/6/190	60	F, AW	169	7032.255.84	◆	03	1.062,60 €
255	4,00	2,80	100	6/6/190	60	F	106	0032.255.03		01	219,70 €
255	4,00	2,80	100	6/6/190	60	F	106	0032.255.04		01	219,70 €
255	4,00	2,80	80	6/6/200	60/54	F	108	0032.257.41		01	219,60 €
255	4,00	2,80	80	6/6/200	60/54	F	108	0032.258.41		01	219,60 €
255	3,00	2,20	30	NLK	80	WWF	33	0515.255.30		01	257,60 €
260	5,00	4,00	80	12/6/190	6	F, AW	169	7033.260.85	◆	03	288,80 €
260	5,00	4,00	80	12/6/190	6	F, AW	169	7033.260.86	◆	03	288,80 €
260	3,40	2,20	30-80		20 + 2	F	18	0004.260.30		01	171,80 €
260	3,00	2,00	30		24	W	39-41	0047.24.260		01	97,30 €
260	3,60	2,40	30		28	F	24	0005.260.30		01	134,70 €
260	4,00	2,80	80		48	F	109	0032.266.00		01	233,90 €
260	4,00	2,80	80		60	F	109	0032.268.00		01	253,00 €
260	4,00	2,80	80		72	F	109	0032.260.10		01	276,80 €
270	3,00	2,00	30		48	W	39-41	0047.48.270		01	141,30 €
275	3,30	2,80	40	2/9/55 4/12/64	72	FT	96-97	0040.275.40		01	264,40 €
275	3,30	2,80	40	2/9/55 4/12/64	88	FT neg.	100-101	0042.275.39		01	290,00 €
275	2,50		32	2/8/45 + 2/9/50 + 2/11/63	110	C	115-116	0836.275.112		02	99,90 €
275	2,50		40	2/8/55 + 4/12/64	110	C	115-116	0836.275.113		02	99,90 €
275	2,50		32	2/8/45 + 2/9/50 + 2/11/63	140	C	115-116	0836.275.142		02	99,90 €
275	2,50		40	2/8/55 + 4/12/64	140	C	115-116	0836.275.143		02	99,90 €
275	2,50		32	2/8/45 + 2/9/50 + 2/11/63	180	C	115-116	0836.275.182		02	99,90 €
275	2,50		40	2/8/55 + 4/12/64	180	C	115-116	0836.275.183		02	99,90 €
275	2,50		32	2/8/45 + 2/9/50 + 2/11/63	220	BW	115-116	0836.275.220		02	99,90 €

Kreissägeblätter nach Durchmesser

D mm	B mm	b mm	d mm	NL mm	Z	Zahnform	Katalog Seite	Bestell-Nr.	DP ▽	PG	Preis
275	2,50		40	2/8/55 + 4/12/64	220	BW	115-116	0836.275.223		02	99,90 €
275	2,50		32	2/8/45 + 2/9/50 + 2/11/63	280	BW	115-116	0836.275.292		02	99,90 €
275	2,50		40	2/8/55 + 4/12/64	280	BW	115-116	0836.275.283		02	99,90 €
280	3,40	2,20	80	2/13x5	20 + 2	F	18	0004.280.80		01	156,70 €
280	3,20	2,20	30		28	W	39-41	0047.28.280		01	111,60 €
280	2,20	1,40	60		32	W/Fa SDB	23	0005.280.60		01	183,50 €
280	3,20	2,20	30	8/5,5/90	48	W	38	0039.282.30		01	191,60 €
280	3,20	2,20	30	2/7/42	48	W	39-41	0047.48.280		01	142,90 €
280	3,20	2,20	30	NLK + 2/13/94	60	FT	54-64	0024.280.60.30		5A	81,00 €
280	3,20	2,20	30	8/5,5/90	60	W	38	0039.282.31		01	210,60 €
280	3,20	2,20	30		60	W	39-41	0047.60.280		01	161,60 €
280	3,20	2,20	30	NLK	60	FT	42	0021.280.30		5A	90,40 €
280	3,40	2,40	45		60	W	89	0026.280.48		5A	127,70 €
280	4,4-5,2	3,20	45		72	F kon.	86-88	0026B.280.72.45-B44		5A	98,00 €
280	4,8-5,8	3,50	45		72	W kon.	90	0026.280.46		5A	171,80 €
280	4,60	3,20	80	2/14/110	72	W	89	0026.280.80		5A	149,80 €
280	3,20	2,20	30	8/5,5/90	80	W	38	0039.282.32		01	242,10 €
280	3,30	2,80	30	NLK	80	FT neg.	100-101	0042.280.30		01	284,80 €
280	5,00	3,50	45		84	W	89	0026.280.45		5A	167,00 €
280	3,20	2,60	30	NLK	96	FT	96-97	0040.280.30		01	300,00 €
295	7,20	6,20/7,20	30		18	F	25	0005.295.30		01	355,60 €
295	8,00	7,00	30		18	F	25	0005.295.31		01	301,60 €
300	5,00	4,00	30		4	F, SDB	111	2359.300.30		01	196,60 €
300	6,00	4,50	30		4	F, SDB	111	2359.300.31		01	216,30 €
300	8,00	6,00	40		16	FS	103	0043.300.41		01	314,80 €
300	3,40	2,20	70	2/20x5	18 + 2	F	18	0004.301.70		01	152,30 €
300	3,40	2,20	70	2/20x5	18 + 3	F	18	0004.300.70		01	166,20 €
300	3,40	2,20	30-96		18 + 3	F	18	0004.300.30		01	166,20 €
300	3,40	2,20	30-96		18 + 2	F	18	0004.304.30		01	152,30 €
300	3,20	2,20	30	NLK	20	F, SDB	26	0008.300.30		01	125,30 €
300	3,40	2,20	30		20	F, SDB	24	0005.302.30		01	136,70 €
300	3,40	2,20	70		20	F, SDB	24	0005.302.70		01	136,70 €
300	4,40	2,80	30-86		20	F, SDB	25	0007.300.30		01	152,40 €
300	4,00	2,80	75	2/16,5x5,5	20 + 2 + 2	F	19	0004.300.75		01	186,80 €
300	3,40	2,20	80	2/13x5	20 + 2 + 2	F	19	0004.302.80		01	186,80 €
300	3,40	2,20	30-100		20 + 2 + 2	F	19	0004.302.00		01	186,80 €
300	4,00	2,80	30-100		20 + 2 + 2	F	19	0004.306.00		01	186,80 €
300	4,40	2,80	30		20 + 4	F, SDB	22	0004.303.30		01	186,80 €
300	4,40	2,80	70	2/20x5	20 + 4	F, SDB	22	0004.303.70		01	186,80 €
300	4,40	2,80	75	2/17x6	20 + 4	F, SDB	22	0004.303.75		01	186,80 €
300	4,40	2,80	86	1/18x7	20 + 4	F, SDB	22	0004.303.86		01	186,80 €
300	3,40	2,20	70	2/20x5	22 + 2	F	18	0004.307.70		01	175,00 €
300	3,40	2,20	30-96		22 + 2	F	18	0004.307.30		01	175,00 €
300	3,40	2,20	30	NLK	24 + 3	W	21	0004.301.30		01	179,50 €
300	2,40	1,60	60		27 + 3	T	20	0004.300.60		01	204,80 €
300	2,80	2,00	30		28	F	23	0005.300.31		01	158,90 €
300	3,20	2,20	30	NLK	28	W, SDB	27	0010.300.30		01	105,70 €

D mm	B mm	b mm	d mm	NL mm	Z	Zahnform	Katalog Seite	Bestell-Nr.	DP ♦	PG	Preis
300	3,40	2,20	30		28	F	24	0005.300.30		01	154,40 €
300	4,40	2,80	30		28	F	24	0005.300.32		01	168,60 €
300	2,80	2,00	70		28	F	23	0005.300.91		01	158,90 €
300	3,40	2,20	70		28	F	24	0005.300.70		01	154,40 €
300	3,40	2,20	80	2/13/100 4/6,6/95 6/5,5/91	28	F	24	0005.300.80*		01	158,90 €
300	3,40	2,20	80	2/13/100 4/6,6/95 6/5,5/91	28	F	24	0005.300.84*		01	158,90 €
300	3,40	2,20	80	2/13/100	28	F	24	0005.300.81*		01	143,30 €
300	3,40	2,20	30-100		28 + 2 + 2	F, SDB	19	0004.300.01		01	204,40 €
300	3,20	2,20	30		30	W	39-41	0047.30.300		01	114,50 €
300	3,7-4,5	3,20	30	2/11/73 2/13/94	32	F kon.	161-163	7026.300.33	♦	03	673,10 €
300	4,4-5,2	3,20	30	2/11/73 2/13/94	32	F kon.	161-163	7026.300.30	♦	03	700,40 €
300	3,20	2,20	30		36	W	24	0005.301.30		01	158,80 €
300	3,20	2,20	30	NLK	36	W	28	0012.300.29		01	118,70 €
300	3,20	2,20	30	NLK	36	W	30-31	0014.300.33		01	157,60 €
300	3,20	2,20	30	8/5,5/90	36	W	38	0039.302.30		01	223,90 €
300	3,6-4,4	2,80	30	2/11/73 2/13/94	36	F kon.	86-88	0026B.300.36.30-B36		5A	79,00 €
300	4,4-5,2	3,20	30	2/11/73 2/13/94	36	F kon.	86-88	0026B.300.36.30-B44		5A	81,00 €
300	3,80	2,60	80	2/13/100 4/6,6/95 6/5,5/91	36	F	24	0005.300.82		01	182,80 €
300	2,40	1,80	30	2/7/42 2/9/46,5 2/10/60	43		166	7821.300.43.30-B24	♦		Preis auf Anfrage
300	2,70	2,00	30	NLK	48	W	29	0013.300.30		01	203,90 €
300	3,20	2,20	30	NLK	48	W	28	0012.300.30		01	140,20 €
300	4,4-5,2	3,20	30	2/11/73	48	W kon.	90	0026.300.32		5A	154,70 €
300	4,4-5,2	3,20	50	3/15/80	48	F kon.	86-88	0026B.300.48.50-B44		5A	91,00 €
300	3,7-4,5	2,80	65	2/9/100 2/9/110	48	W kon.	90	0026.300.70		5A	163,00 €
300	4,1-4,9	3,00	65	2/9/100 2/9/110	48	W kon.	90	0026.300.71		5A	163,00 €
300	4,4-5,2	3,20	65	2/9/100	48	F kon.	86-88	0026B.300.48.65-B44		5A	91,00 €
300	4,4-5,6	3,20	65	2/9/100 2/9/110	48	W kon.	90	0026.300.69		5A	163,50 €
300	4,8-5,8	3,50	65	2/9/110	48	W kon.	90	0026.300.67		5A	150,90 €
300	3,20	2,20	30	NLK	54	W	30-31	0014.300.30		01	197,30 €
300	3,20	2,20	30	8/5,5/90	54	W	38	0039.302.31		01	220,80 €
300	3,60	3,00	30	NLK	60	FT neg.	100-101	0042.300.31		01	264,40 €
300	4,40	3,00	30	2/10/60	60	FFT	80	0224.300.30		5A	151,80 €
300	4,40	3,20	30	NLK + 2/13/94	60	FT	54-64	0024.300.60.30		5A	88,00 €
300	4,40	3,20	30	NLK + 2/13/94	60	FT	72-78	0324.300.60.30		5A	110,00 €
300	4,40	3,20	60	2/14/100 + 2/11/115 + 2/19/120 + 2/14/125	60	FT	54-64	0024.300.60.60		5A	88,00 €
300	4,40	3,20	60	2/14/100 + 2/11/115 + 2/19/120 + 2/14/125	60	FT	72-78	0324.300.60.60		5A	110,00 €
300	4,40	3,20	65	2/9/110	60	FT	54-64	0024.300.60.65		5A	88,00 €

D mm	B mm	b mm	d mm	NL mm	Z	Zahnform	Katalog Seite	Bestell-Nr.	DP ♦	PG	Preis
300	4,40	3,20	75	2/9/110	60	FT	54-64	0024.300.60.75		5A	88,00 €
300	4,40	3,20	80	4/8,5/100 + 2/7/110 + 2/14/110	60	FT	54-64	0024.300.60.80		5A	88,00 €
300	4,55	3,20	20		72	W	89	0026.300.21		5A	145,90 €
300	3,20	2,20	30	NLK	72	W	30-31	0014.300.31		01	163,60 €
300	3,20	2,20	30	NLK	72	W	30-31	0114.300.31		01	260,10 €
300	3,20	2,20	30	8/5,5/90	72	W	38	0039.302.32		01	268,50 €
300	3,20	2,20	30	NLK	72	FT	42	0021.300.30		5A	101,70 €
300	3,20	2,20	30		72	W, neg.	93	0018.300.34		01	220,30 €
300	3,20	2,40	30	2/13/94	72	T	66	0024.300.72.30		5A	113,00 €
300	3,2-4,0	2,40	30	2/11/73 2/13/94	72	F kon.	86-88	0026B.300.72.30-B32		5A	97,00 €
300	3,60	3,00	30	NLK	72	FT	96-97	0040.300.29		01	273,60 €
300	3,60	3,00	30	NLK	72	FT neg.	100-101	0042.300.29		01	273,60 €
300	4,55	3,20	30	2/11/73	72	W	89	0026.300.31		5A	152,40 €
300	4,40	3,20	60	2/14/100 + 2/11/115 + 2/19/120 + 2/14/125	72	FT	66	0024.300.72.60		5A	95,00 €
300	3,80	2,80	65	2/9/100 2/9/110	72	W	89	0026.300.72		5A	177,30 €
300	4,55	3,20	65	2/9/100 2/9/110	72	W	89	0026.300.68		5A	161,20 €
300	4,60	3,20	65	2/9/100 2/9/110	72	W	89	0026.300.65		5A	168,80 €
300	4,8-5,6	3,50	65	2/9/100 2/9/110	72	F kon.	86-88	0026B.300.72.65-B48		5A	104,00 €
300	4,40	3,00	75		72	FFT	80	0224.300.75		5A	178,20 €
300	4,60	3,20	80	2/14/110	72	W	89	0026.300.80		5A	152,40 €
300	3,50	3,00	30	NLK	84	FT	96-97	0040.300.30		01	291,20 €
300	3,50	3,00	30	NLK	84	FT neg.	100-101	0042.300.33		01	270,80 €
300	3,50	3,00	32	2/10/63	84	FT	96-97	0040.300.33		01	291,20 €
300	3,20	2,20	30	NLK	90	FFT	43	0221.300.30		5A	160,30 €
300	2,40	1,80	30	NLK	96	W	34	0016.300.29		01	284,70 €
300	2,70	2,00	30	NLK	96	W	34	0016.300.30		01	284,70 €
300	2,80	2,20	30	NLK	96	FT neg.	100-101	0042.300.34		01	302,10 €
300	3,00	2,20	30		96	FT	95	0020.300.30		03	679,40 €
300	3,20	2,20	30	NLK	96	W	32	0015.300.30		01	199,10 €
300	3,20	2,20	30	NLK	96	W	32	0115.300.30		01	297,60 €
300	3,20	2,20	30	NLK	96	FT	42	0021.300.31		5A	114,50 €
300	3,20	2,20	30	NLK	96	FT	42	0121.300.31		5A	171,80 €
300	3,20	2,20	30		96	W, neg.	93	0018.300.33		01	255,20 €
300	3,20	2,20	30	NLK	96	FT	159	7021.300.30	♦	03	1.187,60 €
300	3,30	2,80	30	NLK	96	FT	96-97	0040.300.31		01	305,60 €
300	3,50	3,00	30	NLK	96	FT neg.	100-101	0042.300.30		01	305,60 €
300	3,50	3,00	30	NLK	96	FT neg.	100-101	0142.300.30		01	346,90 €
300	3,50	3,00	32	NLK	96	FT neg.	100-101	0042.300.32		01	305,60 €
300	3,50	3,00	40	2/9/55 4/12/64	96	FT neg.	100-101	0042.300.40		01	318,20 €
300	3,00	2,20	30	NLK	100	WWF	33	0515.300.30		01	291,00 €
300	2,20	1,60	30	NLK	120	W	92	0017.300.30		01	387,90 €
300	2,20	1,60	30	NLK	120	W	92	0117.300.30		01	429,10 €

D mm	B mm	b mm	d mm	NL mm	Z	Zahnform	Katalog Seite	Bestell-Nr.	DP ◆	PG	Preis
300	2,20	1,60	30	NLK	120	FT	98	0040.300.34		01	405,10 €
300	2,20	1,80	30		120	W, neg.	93	0018.300.30		01	394,30 €
300	2,20	1,80	30	NLK	120	FT	102	0042.300.28		01	405,10 €
300	2,50		32	2/8/45 + 2/9/50 + 2/11/63	120	C	115-116	0836.300.122		02	143,00 €
300	2,50		40	2/8/55 + 4/12/64	120	C	115-116	0836.300.123		02	143,00 €
300	2,50		32	2/8/45 + 2/9/50 + 2/11/63	160	C	115-116	0836.300.162		02	143,00 €
300	2,50		40	2/8/55 + 4/12/64	160	C	115-116	0836.300.163		02	143,00 €
300	2,50		32	2/8/45 + 2/9/50 + 2/11/63	220	BW	115-116	0836.300.222		02	143,00 €
300	2,50		40	2/8/55 + 4/12/64	220	BW	115-116	0836.300.223		02	143,00 €
303	2,00	1,80	30	2/7/42 2/9/46,5 2/10/60	43		166	7821.303.30	◆		Preis auf Anfrage
303	2,40	1,80	30	2/7/42 2/9/46,5 2/10/60	43		167	7825.303.43.30	◆		Preis auf Anfrage
303	3,20	2,20	30	NLK	48	W	157	7014.303.25	◆	03	Preis auf Anfrage
303	3,20	2,20	30	NLK	48	FT	159	7021.303.25	◆	03	810,60 €
303	3,00	2,20	30	NLK	60	FT	42	0021.303.30		5A	95,00 €
303	3,20	2,20	30	NLK	60	HDF	44	0025.302.30		5A	99,80 €
303	3,20	2,20	30	NLK	60	HDF	44	0125.302.30		5A	149,70 €
303	3,20	2,20	30	NLK	60	HFFT	46	0225.302.30		5A	149,70 €
303	3,20	2,20	30	NLK	60	HDF	47	0027.303.30		5A	99,80 €
303	3,20	2,20	30	NLK	60	HDF	47	0127.303.30		5A	149,70 €
303	3,20	2,20	30	NLK	60	W/Fa	94	0020.303.31		03	510,30 €
303	3,20	2,20	30	NLK	60	TT	94	0020.303.33		03	510,30 €
303	3,20	2,20	30	NLK	60	W	157	7014.303.33	◆	03	Preis auf Anfrage
303	3,20	2,20	30	NLK	60	FT	159	7021.303.31	◆	03	957,60 €
303	3,50	2,40	30	NLK	60	HFT	45	0025.308.34		5A	124,80 €
303	3,50	2,40	30	NLK	66	HFT	45	0025.303.30		5A	187,20 €
303	3,20	2,20	30	NLK	72	W, AW	157	7014.303.31	◆	03	974,40 €
303	3,20	2,20	30	NLK	72	W	157	7014.303.34	◆	03	Preis auf Anfrage
303	3,20	2,20	30	NLK	72	FT	159	7021.304.38	◆	03	1.105,70 €
303	3,20	2,20	30	NLK	96	FT	42	0021.304.30		5A	123,50 €
303	3,20	2,20	30	NLK	96	W, AW	157	7015.303.30	◆	03	Preis auf Anfrage
303	3,00	2,20	30	NLK	100	WWF	33	0515.303.30		01	294,10 €
303	3,00	2,20	30	NLK	100	WWF	158	7515.303.30	◆	03	1.169,70 €
303	3,20	2,20	30	NLK	100	WWF	158	7515.303.31	◆	03	1.188,60 €
305	3,20	2,20	30		54	F	105	0030.305.31		01	204,30 €
305	4,40	3,00	30	NLK 2/13/94	54	W	49	0023.305.30		5A	125,50 €
305	4,40	3,00	80		54	W	49	0023.305.80		5A	131,80 €
305	2,80	2,00	30		60	W, neg.	93	0018.305.30		01	205,80 €
305	3,20	2,20	30		60	FT	42	0021.305.29		5A	98,00 €
305	4,40	3,00	30		60	FT	160	7024.305.37	◆	03	1.047,90 €
305	4,40	3,20	30	NLK + 2/13/94	60	FT	54-64	0024.305.60.30		5A	90,00 €
305	2,80	2,20	30	NLK	80	FT neg.	100-101	0042.305.30		01	278,50 €
308	3,20	2,40	60	2/14/100	96	T	66	0024.308.96.60		5A	132,00 €
308	3,20	2,40	60	2/14/100	96	T	160	7024.308.60	◆	03	1.404,00 €

D mm	B mm	b mm	d mm	NL mm	Z	Zahnform	Katalog Seite	Bestell-Nr.	DP ▽	PG	Preis
310	4,40	3,20	60	2/14/100 + 2/11/115 + 2/19/120 + 2/14/125	60	FT	54-64	0024.310.60.60		5A	92,00 €
310	4,40	3,20	60	2/14/100 + 2/11/115 + 2/19/120 + 2/14/125	60	FT	72-78	0324.310.60.60		5A	115,00 €
310	4,40	3,20	60	2/14/100 + 2/11/115 + 2/19/120 + 2/14/125	72	FT	66	0024.310.72.60		5A	98,00 €
315	3,20	2,20	30	NLK	28	W, SDB	27	0010.315.30		01	114,70 €
315	3,20	2,20	30		28	W	39-41	0047.28.315		01	114,50 €
315	3,20	2,20	30	2/7/42	48	W	39-41	0047.48.315		01	145,90 €
315	3,20	2,20	30	2/7/42	60	W	39-41	0047.60.315		01	164,50 €
315	2,50		32	2/8/45 + 2/9/50 + 2/11/63	120	C	115-116	0836.315.120		02	160,00 €
315	3,00		40	2/8/55 + 4/12/64	120	C	115-116	0836.315.123		02	189,00 €
315	2,50		32	2/8/45 + 2/9/50 + 2/11/63	160	C	115-116	0836.315.160		02	160,00 €
315	3,00		40	2/8/55 + 4/12/64	160	C	115-116	0836.315.163		02	189,00 €
315	2,50		32	2/8/45 + 2/9/50 + 2/11/63	240	BW	115-116	0836.315.240		02	160,00 €
315	3,00		40	2/8/55 + 4/12/64	240	BW	115-116	0836.315.243		02	189,00 €
320	3,40	2,20	30-105		20 + 2	F	18	0004.321.30		01	194,90 €
320	3,40	2,20	30-100		20 + 2 + 2	F	19	0004.322.00		01	222,00 €
320	4,20	2,80	30-100		20 + 2 + 2	F	19	0004.326.00		01	224,60 €
320	3,50	2,40	30	2/7/42	24	F	39-41	0047.24.320		01	109,90 €
320	4,40	3,20	30	NLK + 2/13/94	60	FT	54-64	0024.320.60.30		5A	95,00 €
320	4,40	3,20	30	NLK + 2/13/94	60	FT	72-78	0324.320.60.30		5A	119,00 €
320	4,40	3,20	50	3/13/80 + 3/13/95	60	FT	54-64	0024.320.60.50		5A	95,00 €
320	4,40	3,20	65	2/9/110	60	FT	54-64	0024.320.60.65		5A	95,00 €
320	4,40	3,20	65	2/9/110	60	FT	72-78	0324.320.60.65		5A	119,00 €
320	4,40	3,20	75	3/13/95	60	FT	54-64	0024.320.60.75		5A	95,00 €
320	4,40	3,20	80	4/8,5/100 + 2/7/110 + 2/14/110	60	FT	54-64	0024.320.60.80		5A	95,00 €
320	4,40	3,20	80	4/8,5/100 + 2/7/110 + 2/14/110	60	FT	72-78	0324.320.60.80		5A	119,00 €
320	4,40	3,20	75	3/13/95	72	FT	66	0024.320.72.75		5A	101,00 €
320	3,50	3,00	30	NLK	84	FT	96-97	0040.320.30		01	300,60 €
330	4,40	3,20	50	4/13/80	72	FT	54-64	0024.330.72.50		5A	104,00 €
330	3,20	2,20	30	NLK	80	W	30-31	0014.330.30		01	210,30 €
330	3,50	3,00	30	NLK	84	FT neg.	100-101	0042.330.31		01	305,60 €
330	3,50	3,00	30	NLK	102	FT neg.	100-101	0042.330.30		01	340,70 €
330	3,50	3,00	32	NLK	102	FT neg.	100-101	0042.330.32		01	340,70 €
340	4,40	3,20	80	4/8,5/100 + 2/7/110 + 2/14/110	72	FT	54-64	0024.340.72.80		5A	108,00 €
340	4,40	3,20	80	4/8,5/100 + 2/7/110 + 2/14/110	72	FT	72-78	0324.340.72.80		5A	135,00 €
340	5,00	3,50	45	3/14/65	108	W	89	0026.341.49		5A	220,60 €
350	3,60	2,40	30	NLK	16	F, SDB	26	0008.350.31		01	132,40 €
350	3,60	2,40	30	NLK	16 + 4	F, SDB	21	0004.351.31		01	203,50 €

D mm	B mm	b mm	d mm	NL mm	Z	Zahnform	Katalog Seite	Bestell-Nr.	DP ◆	PG	Preis
350	4,20	2,80	75	2/16,5x5,5	20 + 2 + 2	F	19	0004.350.75		01	224,60 €
350	3,60	2,40	30-100		20 + 2 + 2	F	19	0004.352.00		01	224,60 €
350	4,20	2,80	30-100		20 + 2 + 2	F	19	0004.356.00		01	224,60 €
350	3,60	2,40	30		24	F, SDB	24	0005.352.30		01	154,60 €
350	3,60	2,40	30	NLK	24	F, SDB	26	0008.350.30		01	150,10 €
350	5,40	3,40	30-105		24	F, SDB	25	0007.350.30		01	195,50 €
350	3,80	2,40	70	2/20x5	24 + 3	F	18	0004.350.70		01	205,40 €
350	3,80	2,40	30-105		24 + 3	F	18	0004.350.30		01	205,40 €
350	5,40	3,40	30-105		24 + 4	F, SDB	22	0004.353.30		01	244,40 €
350	3,60	2,40	30-100		28 + 2 + 2	F	19	0004.350.01		01	242,20 €
350	3,60	2,40	30		30	F	24	0005.350.30		01	167,80 €
350	3,60	2,40	70		30	F	24	0005.350.70		01	167,80 €
350	3,60	2,40	80	2/13/100 4/6,6/95 6/5,5/91	30	F	24	0005.350.80		01	197,40 €
350	3,60	2,40	80	2/13/100	30	F	24	0005.350.81*		01	167,80 €
350	3,60	2,40	30	NLK	30 + 3	W	21	0004.351.30		01	220,40 €
350	3,20	2,20	30	NLK	32	W, SDB	27	0010.350.30		01	123,10 €
350	3,20	2,20	30	NLK	32	W, SDB	27	0110.350.30		01	208,40 €
350	3,60	2,40	30	NLK	32	W, SDB	27	0010.350.31		01	123,10 €
350	3,60	2,40	30		36	W	24	0005.351.30		01	172,30 €
350	3,20	2,20	30	NLK	42	W	28	0012.350.29		01	200,70 €
350	4,40	2,80	30	NLK	42	W, neg.	16	0001.350.30		01	219,90 €
350	2,60	2,00	30	2/7/42 2/9/46,5 2/10/60	53		166	7821.350.53.30-B26	◆		Preis auf Anfrage
350	2,70	2,00	30	NLK	54	W	29	0013.350.30		01	232,20 €
350	3,20	2,20	30	NLK	54	W	28	0012.350.30		01	213,30 €
350	3,50	2,40	30	NLK	54	W	30-31	0014.350.30		01	160,10 €
350	3,50	2,40	30	NLK	54	W	30-31	0114.350.30		01	268,30 €
350	3,50	2,40	30	8/5,5/90	54	W	38	0039.352.30		01	263,50 €
350	4,20	3,40	30	NLK	54	FT, HK	99	0040.350.36		01	371,50 €
350	4,20	3,40	30	NLK	54	FT	96-97	0040.350.33		01	288,10 €
350	4,40	3,20	30	NLK + 2/13/94	54	FT	66	0024.350.54.30		5A	97,00 €
350	4,40	3,20	30		54	W	49	0023.350.30		5A	133,90 €
350	3,20	2,20	30	NLK	72	HDF	44	0025.350.30		5A	140,40 €
350	3,20	2,20	30	NLK	72	HDF	47	0027.350.30		5A	140,40 €
350	3,50	2,40	30	NLK	72	W	30-31	0014.350.31		01	183,40 €
350	3,50	2,40	30	8/5,5/90	72	W	38	0039.352.31		01	306,60 €
350	3,50	2,40	30	NLK	72	HFFT	46	0225.350.30		5A	210,60 €
350	3,50	2,40	30	NLK	72	W	157	7014.350.31	◆	03	978,60 €
350	3,60	3,00	30	NLK	72	FT neg.	100-101	0042.350.31		01	304,00 €
350	4,20	3,40	30	NLK	72	FT	96-97	0040.350.31		01	304,00 €
350	4,20	3,40	30	NLK	72	FT, HK	99	0040.350.37		01	415,10 €
350	4,25	3,20	30	NLK + 2/13/94	72	FT	54-64	0024.350.72.30-B42		5A	111,00 €
350	4,40	3,00	30	2/10/60	72	FFT	80	0224.350.31		5A	185,00 €
350	4,40	3,00	30	2/10/60	72	FT	160	7024.350.05	◆	03	1.241,10 €
350	4,40	3,20	30	NLK + 2/13/94	72	FT	54-64	0024.350.72.30-B44		5A	111,00 €
350	4,40	3,20	30	NLK + 2/13/94	72	FT	72-78	0324.350.72.30-B44		5A	139,00 €

Kreissägeblätter nach Durchmesser

D mm	B mm	b mm	d mm	NL mm	Z	Zahnform	Katalog Seite	Bestell-Nr.	DP ◆	PG	Preis
350	4,40	3,20	30		72	W	49	0023.350.31		5A	151,80 €
350	4,40	3,20	30	2/10/60	72	TT	81	0428.350.30		5A	170,80 €
350	4,40	3,20	30	NLK	72	W/Fa	94	0020.350.31		03	599,60 €
350	4,40	3,20	30	NLK	72	TT	94	0020.350.33		03	599,60 €
350	3,20	2,20	40		72	W, neg.	93	0018.350.40		01	231,30 €
350	4,40	3,20	60	2/14/100 + 2/11/115 + 2/19/120 + 2/14/125	72	FT	54-64	0024.350.72.60		5A	111,00 €
350	4,40	3,20	60	2/14/100 + 2/11/115 + 2/19/120 + 2/14/125	72	FT	72-78	0324.350.72.60		5A	139,00 €
350	4,40	3,20	60	2/14/100	72	TT	81	0428.350.60		5A	170,80 €
350	3,80	2,80	65	2/9/100 2/9/110	72	W	89	0026.350.67		5A	174,70 €
350	4,20	3,00	65	2/9/100 2/9/110	72	W	89	0026.350.68		5A	174,70 €
350	4,40	3,20	65	2/9/110	72	FT	54-64	0024.350.72.65		5A	111,00 €
350	4,60	3,20	65	2/9/110	72	W	89	0026.350.66		5A	158,80 €
350	5,00	3,50	65	2/9/110	72	W	89	0026.350.65		5A	158,80 €
350	4,40	3,20	75		72	FT	54-64	0024.350.72.75		5A	111,00 €
350	4,40	3,20	75		72	FT	72-78	0324.350.72.75		5A	139,00 €
350	4,40	3,20	80	4/8,5/100 + 2/7/110 + 2/14/110	72	FT	54-64	0024.350.72.80		5A	111,00 €
350	3,20	2,20	30	NLK	84	FT	42	0021.350.30		5A	116,10 €
350	3,50	2,40	30	NLK	84	W	30-31	0014.350.33		01	221,10 €
350	3,50	2,40	30	NLK	84	W	30-31	0114.350.33		01	315,20 €
350	3,50	2,40	30	8/5,5/90	84	FT	38	0039.352.33		01	379,30 €
350	3,50	2,40	30	8/5,5/90	84	W	38	0039.352.32		01	311,20 €
350	3,50	2,40	30	NLK	84	FT	42	0021.351.30		5A	129,50 €
350	3,60	3,00	30	NLK	84	FT	96-97	0040.350.29		01	316,80 €
350	3,60	3,00	30	NLK	84	FT neg.	100-101	0042.350.29		01	316,80 €
350	4,40	3,20	30		84	FT	160	7024.350.30	◆	03	1.406,00 €
350	3,50	3,00	30	NLK	90	FT	96-97	0040.350.30		01	324,70 €
350	3,50	3,00	30	NLK	90	FT	96-97	0140.350.30		01	370,80 €
350	3,50	3,00	32	2/10/63	90	FT	96-97	0040.350.34		01	324,70 €
350	3,50	3,00	40	2/9/55 4/12/64	90	FT	96-97	0040.350.40		01	329,40 €
350	3,50	2,40	30	NLK	96	FT	159	7021.350.30	◆	03	1.286,30 €
350	3,60	3,00	30		96	FT	95	0020.350.30		03	711,90 €
350	3,00	2,20	30	NLK	100	WWF	33	0515.350.30		01	341,30 €
350	3,20	2,20	30	NLK	100	WWF	158	7515.350.30	◆	03	1.220,10 €
350	3,50	2,40	30	NLK	102	FFT	43	0221.350.30		5A	201,40 €
350	2,70	2,00	30	NLK	108	W	34	0016.350.30		01	321,50 €
350	2,80	2,20	30	NLK	108	FT neg.	100-101	0042.350.34		01	348,40 €
350	3,20	2,20	30	NLK	108	W	32	0015.351.30		01	294,30 €
350	3,20	2,20	30	NLK	108	FT	42	0021.350.31		5A	129,50 €
350	3,20	2,60	30	NLK	108	FT	96-97	0040.350.35		01	348,40 €
350	3,50	2,40	30	NLK	108	W	32	0015.350.30		01	234,60 €
350	3,50	2,40	30	NLK	108	W	32	0115.350.30		01	361,30 €

D mm	B mm	b mm	d mm	NL mm	Z	Zahnform	Katalog Seite	Bestell-Nr.	DP ◆	PG	Preis
350	3,50	2,40	30	NLK	108	W	157	7015.350.30	◆	03	Preis auf Anfrage
350	3,50	2,40	30	NLK	108	FT	42	0021.351.31		5A	143,80 €
350	3,50	3,00	30	NLK	108	FT neg.	100-101	0042.350.30		01	351,70 €
350	3,50	3,00	30	NLK	108	FT neg.	100-101	0142.350.30		01	405,60 €
350	3,50	3,00	32	4/10/63	108	FT neg.	100-101	0042.350.32		01	358,00 €
350	3,50	3,00	40	2/9/55 4/12/64	108	FT neg.	100-101	0042.350.40		01	364,30 €
350	3,00		40	2/8/55 + 4/12/64	110	C	115-116	0836.350.114		02	212,00 €
350	2,70	2,00	30	NLK	120	FT	98	0040.350.28		01	421,00 €
350	2,70	2,00	30	NLK	120	FT	102	0042.350.28		01	421,00 €
350	3,50	3,00	30	NLK	120	FT neg.	100-101	0042.350.33		01	365,10 €
350	3,00		50	4/15/80 + 4/14/85	120	C	115-116	0836.350.125		02	212,00 €
350	2,50		32	2/8/45 + 2/9/50 + 2/11/63	140	C	115-116	0836.350.140		02	212,00 €
350	3,00		40	2/8/55 + 4/12/64	140	C	115-116	0836.350.144		02	212,00 €
350	3,00		50	4/15/80 + 4/14/85	160	C	115-116	0836.350.165		02	212,00 €
350	3,00		40	2/8/55 + 4/12/64	180	C	115-116	0836.350.184		02	212,00 €
350	3,00		50	4/15/80 + 4/14/85	220	C	115-116	0836.350.225		02	212,00 €
355	4,40	3,20	30	NLK 2/13/94	54	W	49	0023.355.30		5A	136,40 €
355	4,40	3,20	75		54	FT	66	0024.355.54.75		5A	98,00 €
355	4,40	3,00	30	2/10/60	72	FFT	80	0224.355.29		5A	185,00 €
355	4,40	3,20	30	NLK + 2/13/94	72	FT	54-64	0024.355.72.30		5A	112,00 €
355	4,40	3,20	30	NLK + 2/13/94	72	FT	72-78	0324.355.72.30		5A	140,00 €
355	4,40	3,20	30	NLK 2/13/94	72	W	49	0023.355.31		5A	169,90 €
355	4,40	3,20	30	2/10/60	72	TT	81	0428.355.30		5A	174,30 €
355	4,40	3,20	65	2/9/110	72	FT	54-64	0024.355.72.65		5A	112,00 €
355	4,40	3,20	65	2/9/110	72	FT	72-78	0324.355.72.65		5A	140,00 €
355	4,40	3,00	75		72	FFT	80	0224.355.77		5A	185,00 €
355	4,40	3,20	75		72	FT	54-64	0024.355.72.75		5A	112,00 €
355	4,40	3,20	75		72	FT	72-78	0324.355.72.75		5A	140,00 €
355	4,40	3,20	80	4/19/120 + 2/9/130 + 4/11/130	72	FT	54-64	0024.355.72.80A		5A	112,00 €
355	4,40	3,20	80	4/8,5/100 + 2/7/110 + 2/14/110	72	FT	54-64	0024.355.72.80B		5A	112,00 €
355	4,40	3,20	80		72	W	49	0023.355.81		5A	169,90 €
355	3,00	2,20	30	NLK	100	WWF	33	0515.355.30		01	347,70 €
360	4,40	3,20	30	NLK + 2/13/94	72	FT	54-64	0024.360.72.30		5A	114,00 €
360	4,40	3,20	30	NLK + 2/13/94	72	FT	72-78	0324.360.72.30		5A	143,00 €
360	4,40	3,20	65	2/9/110	72	FT	54-64	0024.360.72.65		5A	114,00 €
360	4,40	3,20	65	2/9/110	72	FT	72-78	0324.360.72.65		5A	143,00 €
360	4,40	3,20	65	2/9/110	72	TT	81	0428.360.65		5A	188,80 €
360	4,40	3,20	75	4/15/105 + 2/7/110	72	FT	54-64	0024.360.72.75		5A	114,00 €
370	3,60	2,40	30		26	F, SDB	39-41	0047.26.370		01	158,50 €
370	3,60	3,00	30	NLK	60	FT neg.	100-101	0042.370.30		01	315,20 €
370	4,40	3,20	30	NLK + 2/13/94	72	FT	54-64	0024.370.72.30		5A	116,00 €
370	3,60	3,00	30	NLK	80	FT neg.	100-101	0042.370.31		01	353,30 €
370	3,60	3,00	30	NLK	96	FT	96-97	0040.370.30		01	370,80 €

Kreissägeblätter nach Durchmesser

D mm	B mm	b mm	d mm	NL mm	Z	Zahnform	Katalog Seite	Bestell-Nr.	DP ♦	PG	Preis
370	3,60	3,00	50	4/15/80	96	FT	96-97	0040.370.50		01	380,30 €
370	3,50	2,40	30	NLK	108	W	32	0015.370.30		01	316,80 €
370	3,00		50	4/15/80 + 4/14/85	120	C	115-116	0836.370.122		02	247,00 €
370	3,00		50	4/15/80 + 4/14/85	160	C	115-116	0836.370.162		02	247,00 €
370	3,00		50	4/15/80 + 4/14/85	220	C	115-116	0836.370.222		02	247,00 €
380	4,60	3,00	75	2/16,5x5,5	20 + 2 + 2	F	19	0004.380.75		01	236,40 €
380	3,60	2,40	30-105		20 + 2 + 2	F	19	0004.382.00		01	236,40 €
380	4,20	2,80	30-105		20 + 2 + 2	F	19	0004.386.00		01	236,40 €
380	4,40	3,20	30		48	W	49	0023.380.30		5A	144,20 €
380	4,40	3,20	30	NLK + 2/13/94	72	FT	54-64	0024.380.72.30		5A	118,00 €
380	4,40	3,20	30	NLK + 2/13/94	72	FT	72-78	0324.380.72.30		5A	148,00 €
380	4,40	3,20	30		72	FT	160	7024.380.30	♦	03	1.260,00 €
380	4,40	3,20	50	4/13/80	72	FT	54-64	0024.380.72.50		5A	118,00 €
380	4,40	3,20	50	4/13/80	72	TT	81	0428.380.50		5A	185,20 €
380	4,40	3,20	60	2/14/100 + 2/11/115 + 2/19/120 + 2/14/125	72	FT	54-64	0024.380.72.60-B44		5A	118,00 €
380	4,40	3,20	60	2/14/100 + 2/11/115 + 2/19/120 + 2/14/125	72	FT	72-78	0324.380.72.60-B44		5A	148,00 €
380	4,40	3,20	60	2/14/100 2/14/125	72	TT	81	0428.380.62		5A	185,20 €
380	4,40	3,20	60	2/14/100	72	TT	94	0020.380.14		03	646,80 €
380	4,40	3,20	60	2/14/100	72	FT	160	7024.380.13	♦	03	1.260,00 €
380	4,80	3,50	60	2/14/100 + 2/11/115 + 2/19/120 + 2/14/125	72	FT	54-64	0024.380.72.60-B48		5A	126,00 €
380	4,80	3,50	60	2/14/100 + 2/11/115 + 2/19/120 + 2/14/125	72	FT	72-78	0324.380.72.60-B48		5A	158,00 €
380	4,80	3,50	60	2/14/100 2/14/125	72	FFT	80	0224.381.60		5A	207,30 €
380	4,80	3,50	60	2/14/100 2/14/125	72	TT	81	0428.380.60		5A	190,70 €
380	4,80	3,50	60	2/14/100	72	FT	160	7024.380.66	♦	03	1.295,70 €
380	4,40	3,20	65	2/9/110	72	FT	54-64	0024.380.72.65		5A	118,00 €
380	4,40	3,20	65	2/9/110	72	FT	72-78	0324.380.72.65		5A	148,00 €
380	4,40	3,20	75	4/15/105 + 2/7/110	72	FT	54-64	0024.380.72.75		5A	118,00 €
380	4,40	3,20	80	4/8,5/100 + 2/7/110 + 2/14/110	72	FT	54-64	0024.380.72.80		5A	118,00 €
380	4,40	3,20	80	4/8,5/100 + 2/7/110 + 2/14/110	72	FT	72-78	0324.380.72.80		5A	148,00 €
380	3,50	3,00	32	NLK	84	FT neg.	100-101	0042.380.31		01	305,60 €
380	4,80	3,50	60	2/14/100 2/14/125	84	W/Fa	94	0020.380.31		03	675,20 €
380	4,80	3,50	60	2/14/100 2/14/125	84	TT	94	0020.380.33		03	675,20 €
380	4,80	3,50	60	2/14/100 + 2/11/115 + 2/19/120 + 2/14/125	96	FT	66	0024.380.96.60		5A	151,00 €
380	3,50	3,00	32	NLK	110	FT neg.	100-101	0042.380.32		01	388,10 €

D mm	B mm	b mm	d mm	NL mm	Z	Zahnform	Katalog Seite	Bestell-Nr.	DP ♦	PG	Preis
400	3,60	2,40	30	NLK	18	F, SDB	26	0008.400.31		01	160,80 €
400	4,20	2,80	30-110		20 + 2 + 2	F	19	0004.402.00		01	244,70 €
400	4,20	2,80	30	NLK	20 + 4	F, SDB	21	0004.401.31		01	244,70 €
400	4,20	2,80	30-105		24 + 3	F	18	0004.400.30		01	237,50 €
400	3,60	2,40	30	NLK	28	F, SDB	26	0008.400.30		01	182,80 €
400	4,00	2,60	30		28	F	24	0005.400.30		01	188,00 €
400	5,40	3,40	30-105		28	F, SDB	25	0007.400.30		01	229,10 €
400	5,40	3,40	30-105		28 + 4	F, SDB	22	0004.403.30		01	260,30 €
400	4,20	2,80	30	NLK	30 + 3	W	21	0004.401.30		01	251,90 €
400	3,60	2,40	30	NLK	36	W, SDB	27	0010.400.30		01	151,10 €
400	3,50	2,40	30	NLK	48	W	30-31	0014.400.29		01	228,40 €
400	4,40	2,80	30	NLK	48	W, neg.	16	0001.400.30		01	267,40 €
400	3,50	2,40	30	NLK	60	W	30-31	0014.400.30		01	191,30 €
400	3,60	2,40	30	NLK	60	W	28	0012.400.30		01	259,10 €
400	4,20	3,40	30	NLK	60	FT	96-97	0040.400.33		01	326,00 €
400	4,40	3,20	30	NLK 2/13/94	60	W	49	0023.400.30		5A	161,20 €
400	3,80	3,20	50	4/15/80	66	FT neg.	100-101	0042.400.50		01	332,40 €
400	3,60	3,00	30	NLK	72	FT	96-97	0040.400.32		01	333,90 €
400	4,20	3,40	30	NLK	72	FT	96-97	0040.400.31		01	345,20 €
400	4,25	3,20	30		72	FT	54-64	0024.400.72.30-B42		5A	121,00 €
400	4,40	3,00	30		72	FFT	80	0224.400.30		5A	194,70 €
400	4,40	3,20	30	NLK + 2/13/94	72	FT	54-64	0024.400.72.30-B44		5A	121,00 €
400	4,40	3,20	30	NLK + 2/13/94	72	FT	72-78	0324.400.72.30-B44		5A	152,00 €
400	4,40	3,20	30	NLK 2/13/94	72	W	49	0023.400.31		5A	174,00 €
400	4,40	3,20	30		72	TT	81	0428.400.30		5A	204,50 €
400	4,40	3,20	30		72	FT	160	7024.400.08	♦	03	1.271,60 €
400	4,80	3,50	30		72	TT	94	0020.400.33		03	632,10 €
400	4,40	3,20	60		72	FT	54-64	0024.400.72.60		5A	121,00 €
400	4,40	3,20	65	2/9/110	72	FT	54-64	0024.400.72.65-B44		5A	121,00 €
400	4,80	3,50	65	2/9/110	72	FT	54-64	0024.400.72.65-B48		5A	130,00 €
400	4,40	3,00	75	4/15/105	72	FFT	80	0224.400.75		5A	220,10 €
400	4,40	3,20	75	4/15/105 + 2/7/110	72	FT	54-64	0024.400.72.75		5A	121,00 €
400	4,40	3,20	75	4/15/105 + 2/7/110	72	FT	72-78	0324.400.72.75		5A	152,00 €
400	4,40	3,20	80	4/19/120 + 2/9/130 + 4/11/130	72	FT	54-64	0024.400.72.80A		5A	121,00 €
400	4,40	3,20	80	4/8,5/100 + 2/7/110 + 2/14/110	72	FT	54-64	0024.400.72.80B		5A	121,00 €
400	4,40	3,20	80	4/19/120 + 2/9/130 + 4/11/130	72	FT	72-78	0324.400.72.80A		5A	152,00 €
400	4,40	3,20	80	4/8,5/100 + 2/7/110 + 2/14/110	72	FT	72-78	0324.400.72.80B		5A	152,00 €
400	4,40	3,20	80		72	W	49	0023.400.81		5A	174,00 €
400	4,40	3,20	80	4/19/120 2/9/130	72	FFT	80	0224.400.80		5A	214,00 €
400	3,20	2,20	30	NLK	78	HDF	44	0025.400.30		5A	155,40 €
400	3,50	2,40	30	NLK	78	HDF	44	0125.400.30		5A	233,10 €

D mm	B mm	b mm	d mm	NL mm	Z	Zahnform	Katalog Seite	Bestell-Nr.	DP ▽	PG	Preis
400	3,50	2,40	30	NLK	78	HFFT	46	0225.400.30		5A	233,10 €
400	3,50	2,40	30	NLK	84	W	30-31	0014.400.34		01	231,80 €
400	4,40	2,80	30	NLK	84	W	30-31	0014.400.01		01	338,50 €
400	3,60	3,00	30	NLK	90	FT neg.	100-101	0042.400.31		01	380,30 €
400	4,40	3,80	40	2/15/80 2/12/64	90	FT neg.	100-101	0042.400.40		01	394,60 €
400	3,60	3,00	50	4/15/80	90	FT neg.	100-101	0042.400.51		01	385,10 €
400	3,50	2,40	30	NLK	96	W	30-31	0014.400.31		01	297,90 €
400	3,50	2,40	30	NLK	96	W	30-31	0114.400.31		01	351,30 €
400	3,60	3,00	30	NLK	96	FT	96-97	0040.400.30		01	383,40 €
400	3,80	3,00	30		96	FT	95	0020.400.30		03	744,50 €
400	3,50	2,40	35		96	W	30-31	0014.400.36		01	297,90 €
400	3,50		40	2/8/55 + 4/12/64	96	C	115-116	0836.400.102		02	333,00 €
400	4,40	3,80	40	2/15/80 2/12/64	96	FT	96-97	0040.400.40		01	400,90 €
400	3,60	3,00	50	4/15/80	96	FT	96-97	0040.400.50		01	389,80 €
400	3,00	2,20	30	NLK	100	WWF	33	0515.400.30		01	392,90 €
400	3,50	2,40	30	NLK	120	W	32	0015.400.30		01	335,70 €
400	3,50	2,40	30	NLK	120	FT	42	0021.400.34		5A	158,90 €
400	3,60	2,80	30	2/10/60	120	W, AW	30-31	0014.400.37		01	469,70 €
400	3,60	3,00	30	NLK	120	FT	96-97	0040.400.41		01	429,20 €
400	3,60	3,00	30	NLK	120	FT neg.	100-101	0042.400.32		01	429,20 €
400	3,50	2,40	35		120	W	32	0015.400.35		01	335,70 €
400	3,50		40	2/8/55 + 4/12/64	120	C	115-116	0836.400.122		02	333,00 €
400	3,00	2,40	30	NLK	130	FT	98	0040.400.29		01	440,80 €
400	3,00	2,40	30	NLK	130	FT	102	0042.400.30		01	440,80 €
400	3,50		40	2/8/55 + 4/12/64	160	C	115-116	0836.400.162		02	333,00 €
400	3,50		40	2/8/55 + 4/12/64	200	C	115-116	0836.400.202		02	333,00 €
401	3,50	2,50	200,4		10	F	17	0003.401.01		01	208,40 €
401	3,50	2,50	200,4		10	F	17	0003.401.02		01	208,40 €
405	3,00	2,20	30	NLK	120	WWF	33	0515.405.30		01	386,50 €
410	3,60	2,40	30		28	F, SDB	39-41	0047.28.410		01	174,00 €
415	3,50	2,50	210		11	F	17	0003.415.01		01	226,10 €
415	3,50	2,50	210		11	F	17	0003.415.02		01	226,10 €
420	3,80	2,60	40		48	W, neg.	93	0018.420.39		01	277,20 €
420	3,80	3,00	30	2/10,5/70	56	FT	96-97	0040.420.34		01	353,30 €
420	4,80	3,50	60	2/14/100 + 2/11/115 + 2/19/120 + 2/14/125	72	FT	54-64	0024.420.72.60		5A	134,00 €
420	4,80	3,50	60	2/14/100 + 2/11/115 + 2/19/120 + 2/14/125	72	FT	72-78	0324.420.72.60		5A	168,00 €
420	4,80	3,50	60	2/19/120 2/14/125	72	FFT	80	0224.421.60		5A	220,90 €
420	4,40	3,20	80	2/14/110	72	FT	54-64	0024.420.72.80		5A	124,00 €
420	4,80	3,50	60	2/14/100 + 2/11/115 + 2/19/120 + 2/14/125	84	FT	66	0024.420.84.60		5A	145,00 €
420	3,80	3,20	30	2/10,5/70	90	FT neg.	100-101	0042.420.31		01	401,00 €
420	4,40	3,80	30	2/10,5/70	90	FT neg.	100-101	0042.420.33		01	410,60 €

D mm	B mm	b mm	d mm	NL mm	Z	Zahnform	Katalog Seite	Bestell-Nr.	DP ◆	PG	Preis
420	3,50	3,00	30	2/10,5/70	96	FT	96-97	0040.420.30		01	400,90 €
420	3,50	3,00	30	2/10,5/70	96	FT	96-97	0140.420.30		01	479,10 €
420	4,40	3,80	30	2/10,5/70	96	FT	96-97	0040.420.31		01	412,10 €
420	3,80	3,20	30	2/10,5/70	108	FT neg.	100-101	0042.420.30		01	490,60 €
420	3,50	2,40	40		120	W, neg.	93	0018.420.40		01	327,90 €
425	4,20	2,80	30-105		20 + 2 + 2	F	19	0004.422.00		01	255,50 €
430	4,40	3,20	30	NLK + 2/13/94	72	FT	54-64	0024.430.72.30		5A	126,00 €
430	4,40	3,20	30		72	W	49	0023.430.31		5A	187,80 €
430	4,40	3,20	60	2/11/85	72	FT	54-64	0024.430.72.60		5A	126,00 €
430	4,40	3,20	65	2/9/110	72	FT	54-64	0024.430.72.65-B44		5A	126,00 €
430	4,80	3,50	65	2/9/110	72	FT	54-64	0024.430.72.65-B48		5A	135,00 €
430	4,80	3,50	70	4/19/120 + 2/9/130 + 4/11/130	72	FT	54-64	0024.430.72.70		5A	135,00 €
430	4,80	3,50	70	4/19/120 + 2/9/130 + 4/11/130	72	FT	72-78	0324.430.72.70		5A	169,00 €
430	4,40	3,20	75	4/15/105 + 2/7/110	72	FT	54-64	0024.430.72.75		5A	126,00 €
430	4,40	3,20	80	4/19/120 + 2/9/130 + 4/11/130	72	FT	54-64	0024.430.72.80		5A	126,00 €
430	4,40	3,20	80	4/19/120 + 2/9/130 + 4/11/130	72	FT	72-78	0324.430.72.80		5A	169,00 €
430	4,40	3,20	80	4/19/120 2/9/130	72	FT	160	7024.430.05	◆	03	Preis auf Anfrage
430	3,50	3,00	30	2/10,5/70	96	FT	96-97	0040.430.30		01	420,00 €
430	4,40	3,20	75	4/15/105 + 2/7/110	96	FT	66	0024.430.96.75		5A	151,00 €
450	4,40	2,80	30	NLK	20	F, SDB	26	0008.450.30		01	198,90 €
450	4,60	3,20	30-110		20 + 2 + 2	F	19	0004.452.00		01	283,00 €
450	4,20	2,80	30	NLK	28 + 4	F, SDB	21	0004.450.31		01	264,00 €
450	3,80	3,00	30		36	FT, HK	99	0040.450.34		01	389,20 €
450	4,20	2,80	30	NLK	36 + 4	W	21	0004.451.30		01	281,60 €
450	4,40	2,80	30	NLK	40	W, SDB	27	0010.450.30		01	247,20 €
450	4,40	2,80	30	NLK	40	W	30-31	0014.450.29		01	206,50 €
450	4,40	2,80	80	2/13/100	40	W	30-31	0014.450.80		01	217,30 €
450	4,40	2,80	30	NLK	54	W, neg.	16	0001.450.30		01	302,80 €
450	4,40	3,20	30		54	W	49	0023.450.30		5A	180,80 €
450	4,40	3,00	30	NLK	60	W	30-31	0014.450.30		01	328,60 €
450	4,00	2,80	30	NLK	66	W	28	0012.450.30		01	307,20 €
450	4,40	3,20	30	NLK + 2/13/94	72	FT	54-64	0024.450.72.30		5A	131,00 €
450	4,40	3,20	30	NLK + 2/13/94	72	FT	72-78	0324.450.72.30		5A	164,00 €
450	4,40	3,20	30		72	W	49	0023.450.31		5A	201,30 €
450	4,40	3,20	30	2/10/60	72	FFT	80	0224.450.30		5A	238,70 €
450	4,60	3,20	30	2/10/60	72	W	49	0023.450.32		5A	205,60 €
450	4,80	3,50	30		72	FT	160	7024.450.30	◆	03	1.338,80 €
450	4,80	3,80	30		72	FT	96-97	0040.450.32		01	420,00 €
450	4,80	3,80	30		72	FT, HK	99	0040.450.35		01	531,10 €
450	4,40	3,20	60	2/14/100 + 2/11/115 + 2/19/120 + 2/14/125	72	FT	54-64	0024.450.72.60-B44		5A	131,00 €

Kreissägeblätter nach Durchmesser

D mm	B mm	b mm	d mm	NL mm	Z	Zahnform	Katalog Seite	Bestell-Nr.	DP ♦	PG	Preis
450	4,80	3,50	60	2/14/100 + 2/11/115 + 2/19/120 + 2/14/125	72	FT	54-64	0024.450.72.60-B48		5A	139,00 €
450	4,80	3,50	60	2/14/100 + 2/11/115 + 2/19/120 + 2/14/125	72	FT	72-78	0324.450.72.60-B48		5A	174,00 €
450	4,80	3,50	60	2/19/120 2/14/125	72	FFT	80	0224.450.62		5A	243,00 €
450	4,80	3,50	60	2/19/120 2/14/125	72	TT	81	0428.450.60		5A	221,40 €
450	4,80	3,50	60	2/19/120 2/14/125	72	W/Fa	94	0020.450.61		03	664,70 €
450	4,80	3,50	60	2/19/120 2/14/125	72	TT	94	0020.450.63		03	664,70 €
450	4,80	3,50	60	2/19/120 2/14/125	72	FT	160	7024.450.62	♦	03	1.338,80 €
450	4,40	3,20	75	4/15/105 + 2/7/110	72	FT	54-64	0024.450.72.75		5A	131,00 €
450	4,40	3,20	80	4/8,5/100 + 2/7/110 + 2/14/110	72	FT	54-64	0024.450.72.80-B44		5A	131,00 €
450	4,40	3,20	80	4/8,5/100 + 2/7/110 + 2/14/110	72	FT	72-78	0324.450.72.80-B44		5A	164,00 €
450	4,80	3,50	80	4/19/120 + 2/9/130 + 4/11/130	72	FT	54-64	0024.450.72.80-B48		5A	139,00 €
450	4,80	3,50	80	4/19/120 2/9/130	72	FFT	80	0224.450.83		5A	247,40 €
450	4,80	3,00	30	NLK	84	W	30-31	0014.450.01		01	421,90 €
450	4,40	3,00	30	NLK	96	W	30-31	0014.450.31		01	415,90 €
450	4,40	3,80	30		96	FT	96-97	0040.450.31		01	455,10 €
450	4,80	4,00	30		96	FT neg.	100-101	0042.450.42		01	474,30 €
450	4,00	3,40	30		102	FT	95	0020.450.30		03	804,30 €
450	4,40	3,80	30		102	FT	96-97	0040.450.30		01	458,20 €
450	4,40	3,80	30		120	FT	96-97	0040.450.33		01	492,60 €
450	3,60	2,80	30	NLK	130	VWF	33	0515.450.30		01	526,40 €
450	4,00	2,80	30	NLK	138	W	32	0015.450.30		01	485,40 €
450	4,80	3,50	30	NLK	138	W	32	0015.450.31		01	564,80 €
460	4,40	3,50	30	2/13/94	36	FT, HK	99	0040.460.30		01	401,30 €
460	4,40	3,20	30	2/13/94	54	W	49	0023.460.30		5A	188,80 €
460	3,50	2,80	30	2/13/94	60	FT, HK	99	0040.460.32		01	427,70 €
460	4,40	3,40	30	2/13/94	60	FT, HK	99	0040.460.31		01	467,10 €
460	4,40	3,20	30	NLK + 2/13/94	72	FT	54-64	0024.460.72.30		5A	150,00 €
460	4,40	3,20	30	NLK + 2/13/94	72	FT	72-78	0324.460.72.30		5A	188,00 €
460	4,40	3,20	30	2/13/94	72	FFT	80	0224.460.30		5A	248,10 €
460	5,00	3,60	30		72	TT	94	0020.460.33		03	671,70 €
470	4,50	3,50	70	4/19/120 + 2/9/130 + 4/11/130	72	FT	54-64	0024.470.72.70		5A	162,00 €
470	4,80	3,50	70	4/19/120 + 2/9/130 + 4/11/130	72	FT	72-78	0324.470.72.70		5A	203,00 €
470	4,80	3,50	75	4/15/105 + 2/7/110	72	FT	54-64	0024.470.72.75		5A	162,00 €
480	4,40	3,20	30	NLK + 2/13/94	72	FT	54-64	0024.480.72.30		5A	158,00 €
480	4,40	3,20	30	2/13/94	72	FFT	80	0224.480.30		5A	250,80 €

D mm	B mm	b mm	d mm	NL mm	Z	Zahnform	Katalog Seite	Bestell-Nr.	DP ◆	PG	Preis
480	4,80	3,50	60	2/14/100 + 2/11/115 + 2/19/120 + 2/14/125	72	FT	54-64	0024.480.72.60		5A	166,00 €
480	4,80	3,50	60	2/14/100 + 2/11/115 + 2/19/120 + 2/14/125	72	FT	72-78	0324.480.72.60		5A	208,00 €
480	4,80	3,50	60	2/11/115 2/19/120	72	TT	81	0428.480.60		5A	234,10 €
480	4,80	3,50	60	2/19/120	72	W/Fa	94	0020.480.62		03	683,60 €
480	4,80	3,50	60	2/19/120	72	TT	94	0020.480.61		03	683,60 €
480	4,80	3,50	60	2/11/115 2/19/120	72	FT	160	7124.480.60	◆	03	1.417,50 €
480	4,80	3,50	70	4/19/120 + 2/9/130 + 4/11/130	72	FT	54-64	0024.480.72.70		5A	166,00 €
480	4,80	3,50	80	4/19/120 + 2/9/130 + 4/11/130	72	FT	54-64	0024.480.72.80		5A	166,00 €
480	4,80	3,50	80	4/19/120 + 2/9/130 + 4/11/130	72	FT	72-78	0324.480.72.80		5A	208,00 €
480	4,80	3,50	80	4/19/120 2/9/130	72	FFT	80	0224.480.80		5A	253,20 €
480	4,4	3,20	30	NLK + 2/13/94	80	FT	66	0024.480.80.30		5A	164,00 €
500	4,40	2,80	30	NLK	24	F, SDB	26	0008.500.30		01	233,40 €
500	4,80	3,40	30-140		24 + 2 + 2	F	19	0004.502.00		01	331,30 €
500	4,20	2,80	30	NLK	32 + 4	F, SDB	21	0004.500.31		01	320,60 €
500	4,40	2,80	30	NLK	44	W, SDB	27	0010.500.30		01	264,60 €
500	5,60	4,00	140	8/10/165	54 + 2 + 2	W	19	0004.500.01		01	588,70 €
500	4,40	2,80	30	NLK	60	W, neg.	16	0001.500.30		01	347,90 €
500	4,40	3,20	30	NLK + 2/13/94	60	FT	66	0024.500.60.30		5A	153,00 €
500	4,80	3,50	60	2/14/100 + 2/11/115 + 2/19/120 + 2/14/125	60	FT	66	0024.500.60.60		5A	162,00 €
500	4,40	3,20	80		60	W	49	0023.500.80		5A	202,20 €
500	5,80	4,00	140	8/10/165	60 + 2 + 2	W	19	0004.500.02		01	611,90 €
500	4,40	3,60	30		68	FT	96-97	0040.500.36		01	440,60 €
500	4,00	2,80	30	NLK	72	W	28	0012.500.30		01	349,00 €
500	4,00	3,40	30	2/10,5/70	72	FT	96-97	0040.500.35		01	431,80 €
500	4,40	3,20	30		72	W	49	0023.500.31		5A	215,00 €
500	4,80	3,50	30		72	FT	160	7024.500.30	◆	03	Preis auf Anfrage
500	5,00	4,00	30		72	FT	96-97	0040.500.31		01	458,20 €
500	5,00	4,00	30		72	FT, HK	99	0040.500.34		01	569,30 €
500	5,60	3,80	30	NKL 2/10/80 2/15/63	72	W	30-31	0014.500.34		01	455,30 €
500	4,80	3,50	60	2/14/100 + 2/11/115 + 2/19/120 + 2/14/125	72	FT	54-64	0024.500.72.60		5A	172,00 €
500	4,80	3,50	60	2/11/115	72	FFT	80	0224.500.61		5A	302,70 €
500	5,60	3,80	30	NKL 2/10/80 2/15/63	84	W	30-31	0014.500.02		01	488,30 €
500	4,20	3,60	80	6/6,5/100	84	FT	96-97	0040.500.80		01	523,30 €
500	4,00	3,40	30	2/10,5/70	96	FT	96-97	0040.500.37		01	491,30 €

D mm	B mm	b mm	d mm	NL mm	Z	Zahnform	Katalog Seite	Bestell-Nr.	DP ▽	PG	Preis
500	4,20	3,40	30		96	FT	95	0020.500.31		03	847,40 €
500	4,80	4,00	30		96	FT	96-97	0040.500.38		01	524,40 €
500	4,80	3,50	70	6/8/220	96	W	32	0015.500.70		01	515,80 €
500	5,60	3,80	30	NKL 2/10/80 2/15/63	100	W	30-31	0014.500.33		01	568,90 €
500	4,00	3,40	30		120	FT	95	0020.500.30		03	966,00 €
500	4,00	3,40	30	2/10,5/70	120	FT	96-97	0040.500.29		01	542,40 €
500	4,00	3,40	30	2/10,5/70	120	FT	96-97	0140.500.29		01	614,20 €
500	4,40	3,80	30	2/10,5/70	120	FT	96-97	0040.500.30		01	542,40 €
500	4,40	3,80	30	2/10,5/60	120	FT neg.	100-101	0042.500.30		01	542,40 €
500	4,80	4,20	30		120	FT	96-97	0040.500.32		01	564,80 €
500	4,00	3,40	32	2/11/63 2/12/64	120	FT	96-97	0040.500.33		01	542,40 €
500	4,40	3,40	80	6/9/100	120	FT	96-97	0140.500.81		01	626,90 €
500	3,30	2,80	30	2/10,5/70	140	FT	98	0040.500.40		01	745,30 €
500	3,30	2,80	30	2/10,5/70	140	FT	102	0042.500.31		01	745,30 €
500	4,00	2,80	30	NLK 2/10/80	144	W	32	0015.500.30		01	571,20 €
500	4,00	3,40	30	2/10,5/70	144	FT	96-97	0040.501.30		01	631,00 €
500	4,40	3,80	30	2/10,5/60	144	FT neg.	100-101	0042.500.32		01	617,80 €
500	4,80	3,50	30	NLK 2/10/80	144	W	32	0015.500.31		01	610,80 €
500	3,60	2,80	30	NLK	145	WWF	33	0515.500.30		01	656,40 €
510	4,80	3,50	80	4/19/120 + 2/9/130 + 4/11/130	72	FT	54-64	0024.510.72.80		5A	175,00 €
510	4,80	3,50	80	4/19/120 + 2/9/130 + 4/11/130	72	FT	72-78	0324.510.72.80		5A	219,00 €
520	4,40	3,20	30	2/13/94	44	W	49	0023.520.30		5A	200,90 €
520	3,80	3,00	30		60	FT, HK	99	0040.520.32		01	489,30 €
520	4,40	2,80	30	NLK	60	W, neg.	16	0001.520.30		01	400,40 €
520	4,40	3,40	30	2/13/94	60	FT, HK	99	0040.520.31		01	535,10 €
520	4,80	3,50	30	NLK + 2/13/94	72	FT	54-64	0024.520.72.30		5A	178,00 €
520	4,80	3,50	60	2/14/100 + 2/11/115 + 2/19/120 + 2/14/125	72	FT	54-64	0024.520.72.60		5A	178,00 €
520	4,80	3,50	60	2/11/115 2/19/120	72	TT	81	0428.520.60		5A	282,60 €
520	4,80	3,50	70	4/19/120 + 2/9/130 + 4/11/130	72	FT	54-64	0024.520.72.70		5A	178,00 €
520	4,40	3,80	30		120	FT	96-97	0040.520.30		01	593,40 €
520	4,40	3,80	30		120	FT neg.	100-101	0042.520.30		01	593,40 €
530	5,00	3,50	30		60	FT	68	0024B.530.60.30		5A	188,00 €
530	5,80	4,00	60	2/11/85	60	FT	68	0024B.530.60.60		5A	204,00 €
550	4,80	3,40	30-150		24 + 2 + 2 + 2	F	19	0004.550.00		01	390,80 €
550	5,40	3,60	30	NLK	30 + 2 + 2	F, SDB	21	0004.550.31		01	390,20 €
550	4,80	3,40	30	NLK	44	W	30-31	0014.550.29		01	392,00 €
550	5,20	3,60	30		60	W	49	0023.550.30		5A	260,10 €
550	5,20	3,60	80		60	W	49	0023.550.80		5A	260,10 €
550	4,00	3,40	30	2/10,5/70	72	FT	96-97	0040.550.34		01	502,70 €

D mm	B mm	b mm	d mm	NL mm	Z	Zahnform	Katalog Seite	Bestell-Nr.	DP ◆	PG	Preis
550	4,80	3,20	30	NLK	72	W, neg.	16	0001.550.30		01	462,40 €
550	5,00	4,00	30		72	FT	96-97	0040.550.32		01	627,10 €
550	5,00	4,00	30		72	FT, HK	99	0040.550.33		01	738,30 €
550	5,20	3,80	30	2/10/80	84	W	30-31	0014.550.30		01	595,60 €
550	5,20	3,80	30	NLK	84	W	30-31	0014.550.31		01	595,60 €
550	4,00	3,40	30	2/10,5/70	96	FT	96-97	0040.550.35		01	564,30 €
550	4,40	3,80	30		96	FT neg.	100-101	0042.550.31		01	673,20 €
550	5,00	4,00	30		96	FT	96-97	0040.550.31		01	673,20 €
550	5,80	3,80	30	2/10/80	96	W	30-31	0014.550.01		01	627,40 €
550	4,60	3,60	30		110	FT	96-97	0040.550.29		01	777,50 €
550	4,40	3,80	30		128	FT neg.	100-101	0042.550.30		01	738,30 €
550	4,00	3,40	30	2/10,5/70	132	FT	96-97	0040.550.30		01	744,70 €
550	4,20	3,40	30		132	FT	95	0020.550.30		03	1.107,80 €
555	5,80	5,00	450		19	F	17	0003.555.10		01	268,40 €
555	6,20	5,00	450		19	F	17	0003.555.11		01	277,20 €
555	5,20	3,60/6,00	55	6/6,6-13,3/75	54 + 2 + 2	W	21, 31	0004.555.55		01	881,00 €
570	4,80	3,50	60	2/14/100 + 2/11/115 + 2/19/120 + 2/14/125	60	FT	68	0024B.570.60.60		5A	199,00 €
570	4,80	3,50	60	2/19/120	60	FFT	80	0224.570.60		5A	329,20 €
570	4,80	3,40	30	2/10/80	108	W	30-31	0014.570.30		01	649,40 €
575	5,90	3,60	30	1/18/90 1/18/100	80	W	30-31	0014.575.30		01	621,80 €
580	5,50	4,00	40	2/13/114 + 2/13/122 + 2/13/140	60	FT	68	0024B.580.60.40		5A	215,00 €
600	4,50	3,80	40	2/11/63	60	F, AW	96-97	0040.600.41		01	808,20 €
600	5,80	4,00	60	2/14/100 + 2/11/115 + 2/19/120 + 2/14/125	60	FT	68	0024B.600.60.60		5A	284,00 €
600	5,80	4,00	60	2/11/115 2/19/120	60	FFT	80	0224.600.60		5A	364,20 €
600	5,80	4,00	60	2/11/115 2/19/120	60	FT	160	7024.600.60	◆	03	Preis auf Anfrage
600	5,20	3,60	30	NLK	72	W, neg.	16	0001.600.30		01	589,00 €
600	5,20	3,80	30	2/10/80 2/15/63	72	W	30-31	0014.600.30		01	598,70 €
600	5,80	4,00	60	2/14/100 + 2/11/115 + 2/19/120 + 2/14/125	72	FT	68	0024B.600.72.60		5A	297,00 €
600	4,60	4,00	30		84	FT	96-97	0040.600.31		01	685,10 €
600	4,00	3,50	40	2/11/63	96	F, AW	96-97	0040.600.42		01	848,90 €
600	4,80	4,00	40	2/11/63	96	FT	96-97	0040.600.40		01	760,10 €
600	4,60	4,00	30		102	FT	96-97	0040.600.32		01	736,70 €
600	5,70	4,00	30	2/10/80 2/15/63	110	W	30-31	0014.600.33		01	707,80 €
600	4,60	4,00	30		138	FT	96-97	0040.600.30		01	822,40 €
600	4,80	4,00	30		138	FT	95	0020.600.30		03	1.225,40 €
600	4,60	4,00	30		140	FT neg.	100-101	0042.600.30		01	827,90 €
600	5,40	4,00	30	2/10/80 2/15/63	172	W	30-31	0014.600.32		01	931,30 €
620	5,20	4,20	40		36	FT, HK	99	0040.620.40		01	704,60 €
620	4,60	3,80	40		60	FT, HK	99	0040.620.42		01	933,95 €

Kreissägeblätter nach Durchmesser

D mm	B mm	b mm	d mm	NL mm	Z	Zahnform	Katalog Seite	Bestell-Nr.	DP ♦	PG	Preis
620	5,50	4,50	40	2/13/114 2/13/140	60	FT	96-97	0040.620.41		01	758,50 €
620	5,50	4,50	40	2/14/114	60	FT, HK	99	0040.620.43		01	933,95 €
620	6,20	4,00	40	2/13/114 2/13/140	60	FT	160	7024.620.40	♦	03	Preis auf Anfrage
620	6,20	4,20	40	2/13/114 + 2/13/140	60	FT	68	0024B.620.60.40		5A	297,00 €
640	5,40	3,60	30	NLK	36 + 2 + 2	F, SDB	21, 31	0004.640.31		01	474,20 €
650	5,20	4,00	30		60	FT	96-97	0040.650.31		01	865,50 €
650	5,20	4,00	30		60	FT, HK	99	0040.650.33		01	958,10 €
650	5,20	4,00	30		72	FT	96-97	0040.650.32		01	881,00 €
650	5,00	4,00	30		96	FT	96-97	0040.650.35		01	916,20 €
650	5,90	4,20	30	2/10/80 2/15/63	100	W	30-31	0014.650.30		01	764,40 €
650	5,00	4,00	30		120	FT	96-97	0040.650.36		01	951,50 €
650	5,00	4,00	30		144	FT	96-97	0040.650.30		01	986,80 €
670	6,50	5,00	40	2/13/114 + 2/14/140	36	FT, HK	99	0040.670.40		01	715,60 €
680	5,80	4,50	40	2/13/114 + 2/13/140	36	FT, HK	99	0040.680.40		01	741,30 €
680	5,00	4,00	40	2/13/114 + 2/13/140	60	FT, HK	99	0040.680.42		01	808,00 €
680	5,80	4,00	40	2/13/114 2/13/140	60	FT	160	7024.680.42	♦	03	Preis auf Anfrage
680	5,80	4,50	40	2/13/114 + 2/13/140	60	FT, HK	99	0040.680.41		01	840,20 €
680	6,20	4,00	40	2/13/114 2/13/140	60	FT	160	7024.680.41	♦	03	Preis auf Anfrage
700	6,00	4,20	30		60	W	31	0014.700.30		01	804,80 €
700	7,00	5,00	80	2/17/110	60	FT	68	0024B.700.60.80		5A	457,00 €
700	6,20	4,20	30	2/18/100	84	W	31	0014.700.01		01	862,80 €
700	6,50	4,40	30		110	W	31	0014.700.02		01	925,90 €
720	6,00	4,80	40	2/13/114 + 2/13/140	48	FT, HK	99	0040.720.40		01	862,40 €
720	6,40	4,40	40	2/13/114 + 2/13/122 + 2/13/140	60	FT	68	0024B.720.60.40		5A	485,00 €
720	6,00	4,40	30	2/8,5/90	72	W	31	0014.720.30		01	788,30 €
735	6,00	4,40	30	2/8,5/90	48 + 2 + 2	W, SDB	21, 31	0004.735.30		01	785,30 €
735	6,00	4,40	30	2/8,5/90	72	W	31	0014.735.30		01	794,40 €
750	6,50	4,50	40	2/10,5/60	48 + 2 + 2	W, SDB	21, 31	0004.750.40		01	824,80 €
750	6,80	5,00	30		60	W	31	0014.750.30		01	862,00 €
750	7,00	4,80	60	2/12,5/240	120	W	31	0014.750.60		01	1.096,90 €
760	6,00	4,40	30	4/8,3/90 2/14/400	72	W	31	0014.760.30		01	959,20 €
780	6,20	5,00	40	2/13/114 + 2/13/140	48	FT, HK	99	0040.780.40		01	958,00 €
800	6,00	4,40	30	2/14/400 4/8,3/90	48 + 2 + 2 + 2	W	21, 31	0004.800.30		01	883,40 €
800	6,20	5,00	40	2/13/114 + 2/20/500	54	FT, HK	99	0040.800.40		01	1.065,80 €
800	6,00	4,40	30	4/8,3/90 2/14/400	80	W	31	0014.800.30		01	1.070,10 €
800	7,00	5,00	40		84	W	31	0014.800.40		01	1.167,80 €

* = Zusatzangaben siehe Produktseite

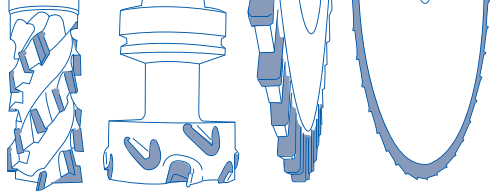

DP Werkzeuge



Produktkategorie	Seite
DP Kreissägeblätter	
DP Kreissägeblatt für Vielblattsägen	156
DP Universal Kreissägeblatt	157
DP Universal Plus Kreissägeblatt	158
DP Holzwerkstoff Kreissägeblatt	159
DP Plattenaufteilkreissägeblatt	160
DP Vorritz Kreissägeblatt	161-163
DP Kreissägeblatt SuperSilent	164-167
DP Vorritzer SuperSilent	168
DP Ersatz Kreissägeblatt für Zerspaner	169-170
DP Kompaktzerspaner Ultra Streamline	171
DP HPL-Programm	172-191
DP Schafffräser geradschneidig	
DP Schafffräser - blackline	192-193
DP Nesting-Fräser	194-195
DP Schafffräser Z2+1 2.0	196
DP Spiralschafffräser Z3+1 2.0	197
DP Schafffräser Z2+1 2.0 mit VHW-Grundkörper	198
DP Schafffräser Z3+1 2.0 mit VHW-Grundkörper	199
DP Schafffräser Z1+1 und Z2+1 Harmony 2.0	200
DP Schafffräser Z2+1 und Z3+1 Harmony 2.0	201
DP Schafffräser Z2+2	202
DP Schafffräser HSK Plus Z2 2.0	203
DP Spiralschafffräser HSK Plus Z3 2.0	204
DP Schafffräser HSK Plus Harmony 2.0	205
DP Füge-Falzfräser Harmony 2.0	206
DP Schafffräser profiliert	
DP Profilschafffräser für Lamello P-System	207
DP Bohrungsfräser profiliert	
DP Scheibennutfräser für Lamello P-System	208
DP Bohrungsfräser	
DP Füge-Falzfräser Harmony	209
DP Fügefräser 2.0	210-211
DP Fügefräser Harmony 2.0	212-213
DP Bohrungsfräser Kantennachbearbeitung	
DP Kantenbündigfräser Streamline	214
DP Kantenfasefräser Streamline	215
DP Kantenabrundfräser Streamline	216-217
DP Mehrfach-Radien-Kantenfräser	218

WERKZEUGE FÜR KANTENANLEIMMASCHINEN

Zerspaner



Zum Formatieren
von Holzwerkstoffplatten

Seite 224

Bündigfräser

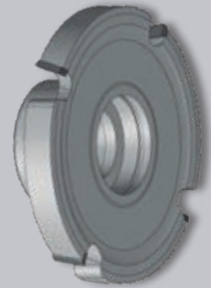

Zum Bündigfräsen von
Kanten-Überständen

Seite 214

Fügefräser



Zum Formatieren und Fügen
von Holzwerkstoffplatten

Seite 210

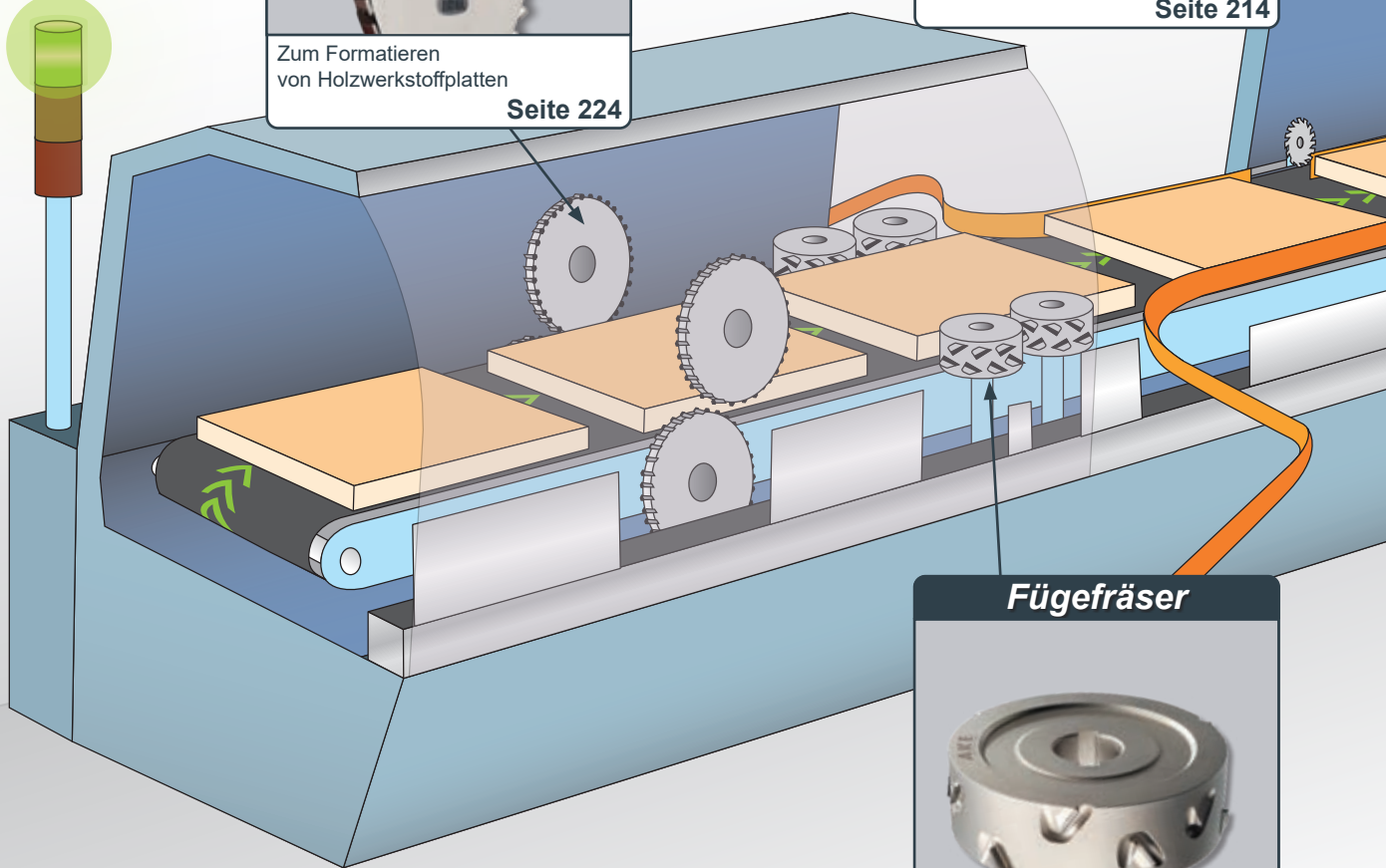
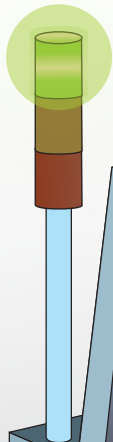

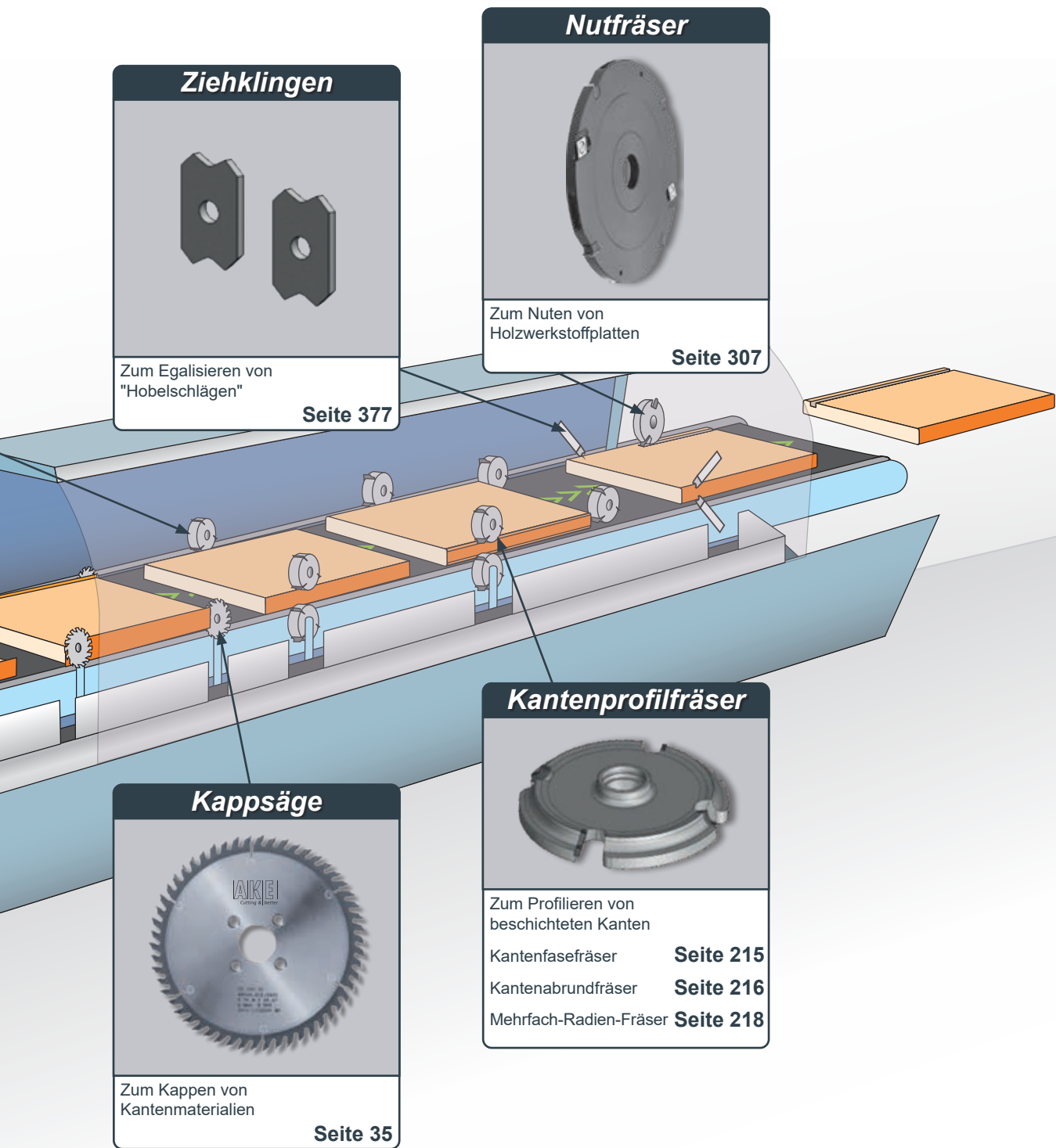

Stationen in der Kantenanleimmaschine

Mit **Zerspaner** und **Fügefräser** wird das Werkstück auf genaue Breite/Länge formatiert.

In der **Verleimstation** wird das Kantenmaterial (z.B. Papier-, Furnier-, ABS-, PP- oder PVC-Kante) angeleimt.

Die **Kappsäge** schneidet die überstehenden Enden der Kante an der Vorder- und Hinterkante des Werkstücks exakt ab.

Mit dem **Bündigfräser** wird die überstehende Kante an der Ober- und Unterseite plangefräst.

Mit dem **Kantenprofilfräser** wird die Kante abgerundet oder gefast.

Mit dem **Eckenrundungsaggregat** kann die Kante an seinen Stirnkanten profiliert werden.

Nur bei **Kunststoffkanten** kommen die Ziehklingen zum Einsatz. Diese egalisieren die sog. „Hobelschläge“ der **Kantenprofilfräser**, indem sie einen dünnen „Ziehspan“ abziehen. Dies führt zu einer sehr glatten Oberfläche des Kantenprofils.

Mit einem **Nutaggregat** können Nuten in die Fläche (z.B. Rückwand-Nut) oder in die Stirnkante (z.B. für eine Nut-Feder-Verbindung) eingebracht werden.

DP Kreissägeblatt für Vielblattsägen für Laminatpaneele

Definieren Sie durch die Angabe von Schnittbreite, Bohrung, Zahnform und Bestückungshöhe Ihr gewünschtes Werkzeug

Gerne helfen wir Ihnen bei der Auslegung des Werkzeuges

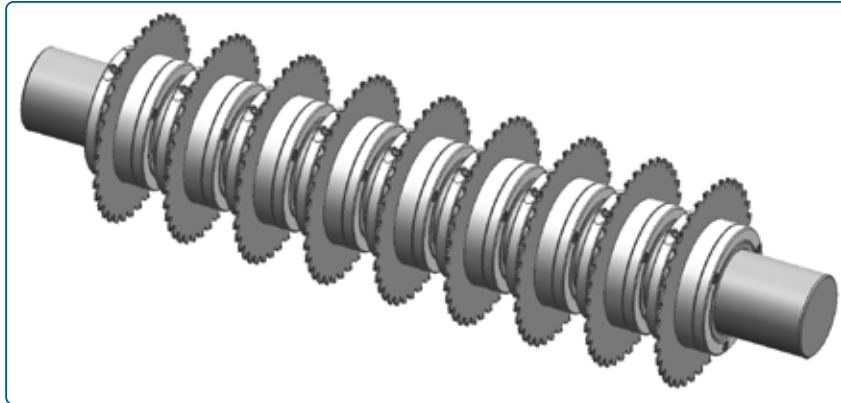

Zahnform nach Wahl:

- Flach-Trapezzahn (FT)
- Flachzahn (F)
- Trapezzahn (T)
- Wechselzahn (W)

Optional: Gegen Aufpreis bieten wir Ihnen eine Ihrem Einsatzfall entsprechende Beschichtung an, z. B. PLT- beschichtet (Verschleißschutz, Schutz vor vorzeitiger Erwärmung)

Anwendungsbeispiele:

D mm	B mm	b mm	d mm	d max mm	Z
210	2,20 - 2,40	1,6	30	120	36
210	2,20 - 2,40	1,6	30	120	48
210	2,20 - 2,40	1,6	30	120	54
250	2,20 - 2,40	1,6	30	120	36
250	2,20 - 2,40	1,6	30	120	48
250	2,20 - 2,40	1,6	30	120	54
250	2,80 - 3,30	2,0	30	120	36
250	2,80 - 3,30	2,0	30	120	48
250	2,80 - 3,30	2,0	30	120	54
300	2,80 - 3,30	2,2	30	120	48
300	2,80 - 3,30	2,2	30	120	54

7014 | DP Universal Kreissägeblatt

7015 | Längsschnitt und Querschnitt



Anwendung: Für universellen Einsatz
 Werkstoff: Holzwerkstoff roh und einseitig beschichtet, Hartpapier, Thermoplast
 Maschine: Formatkreissäge, Kappkreissäge
 Ausführung: Stabiler Grundkörper; • = vernietet
 Zahn: Flachzahn (F), Wechselzahn (W), Wechselzahn (W, AW), DP



Abb.: Flachzahn (F)



Abb.: Wechselzahn (W)

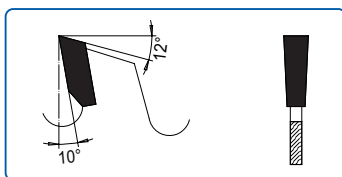

Abb.: Wechselzahn (W, AW)

	D mm	B mm	b mm	d mm	NL mm	BH mm	Z	Zahnform	Bestell-Nr.	Preis [PG 03]
•	180	3,20	2,20	30		5,0	36	F	7015.180.31	Preis auf Anfrage
•	180	3,20	2,20	30		5,0	36	W	7015.180.30	604,80 €
•	180	3,20	2,20	30		5,0	54	F	7015.180.36	Preis auf Anfrage
•	180	3,20	2,20	30		5,0	54	W	7015.180.35	826,40 €
•	250	3,20	2,20	30		5,0	48	W	7014.250.30	Preis auf Anfrage
•	250	3,20	2,20	30	NLK	5,0	60	W, AW	7014.250.007	Preis auf Anfrage
•	250	3,20	2,20	30		4,0	72	W	7015.250.31	895,70 €
•	303	3,20	2,20	30	NLK	5,0	48	W	7014.303.25	Preis auf Anfrage
•	303	3,20	2,20	30	NLK	5,0	60	W	7014.303.33	Preis auf Anfrage
•	303	3,20	2,20	30	NLK	4,0	72	W, AW	7014.303.31	974,40 €
•	303	3,20	2,20	30	NLK	5,0	72	W	7014.303.34	Preis auf Anfrage
•	303	3,20	2,20	30	NLK	4,0	96	W, AW	7015.303.30	Preis auf Anfrage
•	350	3,50	2,40	30	NLK	4,0	72	W	7014.350.31	978,60 €
•	350	3,50	2,40	30	NLK	4,0	108	W	7015.350.30	Preis auf Anfrage

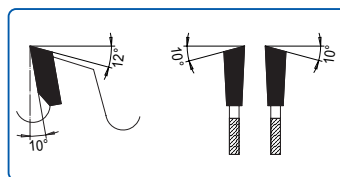
7515 | DP Universal Plus

Das verbesserte Universal Kreissägeblatt für Kapp- und Gehrungsschnitte

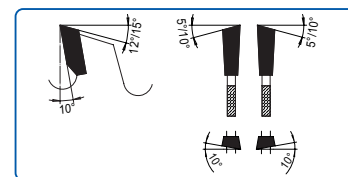
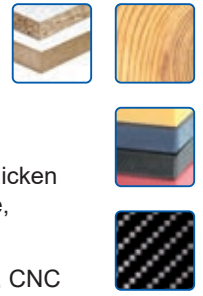

- Anwendung:** | Formatierung von Holzwerkstoffen in Fertigschnittqualität
- Werkstoff:** | Beschichtete Holzwerkstoffe auch mit sehr dicken Deckschichten, Massivholz, Kunststoffprofile, kunststoffummantelte Leisten
- Maschine:** | Plattenaufteilsäge vertikal, Formatkreissäge, CNC bzw. BAZ, Doppelgehrungssäge
- Ausführung:** | Schnittbreitenreduziert; geräuschreduziert durch spezielle Laserornamente; • = vernietet
- Zahn:** | Wechselzahn mit Achswinkel - Wechselzahn mit Achswinkel - Flachzahn (WWF), DP

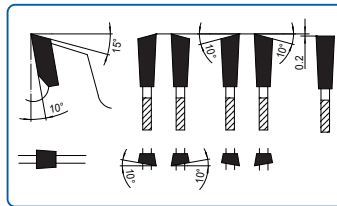

	D mm	B mm	b mm	d mm	NL mm	BH mm	Z	Zahnform	Bestell-Nr.	Preis [PG 03]
•	303	3,00	2,20	30	NLK	3,50	100	WWF	7515.303.30	1.169,70 €
•	303	3,20	2,20	30	NLK	3,50	100	WWF	7515.303.31	1.188,60 €
•	350	3,20	2,20	30	NLK	3,50	100	WWF	7515.350.30	1.220,10 €

7021 | DP Holzwerkstoff Kreissägeblatt

Formatbearbeitung. Für höchste Standwege



Anwendung: Längsschnitt, Querschnitt
 Werkstoff: Holzwerkstoff roh und beschichtet, Duroplast
 Maschine: Formatkreissäge mit Vorritzaggregat
 Ausführung: Stabiler Grundkörper; • = vernietet
 Zahn: Flach-Trapezzahn (FT), DP

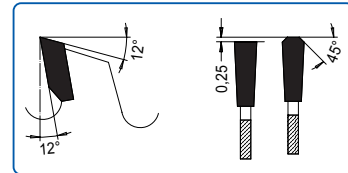
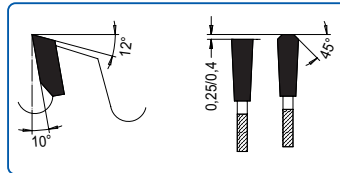
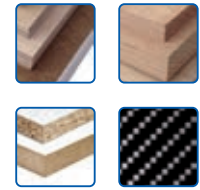

	D mm	B mm	b mm	d mm	NL mm	BH mm	Z	Zahnform	Bestell-Nr.	Preis [PG 03]
•	250	3,20	2,20	30	NLK	5,0	48	FT	7021.250.30	778,10 €
•	250	3,20	2,20	30	NLK	5,0	60	FT	7021.250.31	925,10 €
•	300	3,20	2,20	30	NLK	4,0	96	FT	7021.300.30	1.187,60 €
•	303	3,20	2,20	30	NLK	5,0	48	FT	7021.303.25	810,60 €
•	303	3,20	2,20	30	NLK	5,0	60	FT	7021.303.31	957,60 €
•	303	3,20	2,20	30	NLK	5,0	72	FT	7021.304.38	1.105,70 €
•	350	3,50	2,40	30	NLK	4,0	96	FT	7021.350.30	1.286,30 €

7024 | DP Plattenaufteilkreissägeblatt für höchste Standwege



Anwendung: Plattenaufteilung, einzeln und im Paket
 Werkstoff: Holzwerkstoff beschichtet, Duroplast
 Maschine: Plattenaufteilanlage horizontal mit Vorritzaggregat
 Ausführung: Stabiler Grundkörper; • = vernietet; ♪ = Soundstar
 Zahn: Flach-Trapezzahn (FT), DP

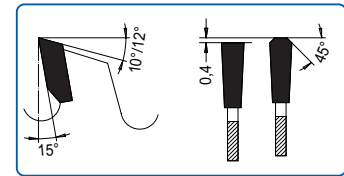
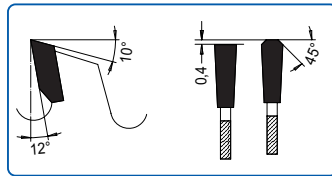

	D mm	B mm	b mm	d mm	NL mm	Maschine	BH mm	Z	Zahnform	Bestell-Nr.	Preis [PG 03]
•	305	4,40	3,00	30			5,0	60	FT	7024.305.37	1.047,90 €
•	350	4,40	3,00	30	2/10/60	Mayer, Holz-Her Schelling	5,0	72	FT	7024.350.05	1.241,10 €
•	350	4,40	3,20	30			5,0	84	FT	7024.350.30	1.406,00 €
•	380	4,40	3,20	30		Holz-Her	5,0	72	FT	7024.380.30	1.260,00 €
•	380	4,40	3,20	60	2/14/100	Homag	5,0	72	FT	7024.380.13	1.260,00 €
•	380	4,80	3,50	60	2/14/100	Homag	5,0	72	FT	7024.380.66	1.295,70 €
•	400	4,40	3,20	30			5,0	72	FT	7024.400.08	1.271,60 €
•	430	4,40	3,20	80	4/19/120 2/9/130	Biesse Selco	5,0	72	FT	7024.430.05	Preis auf Anfrage
•	450	4,80	3,50	30			5,0	72	FT	7024.450.30	1.338,80 €
•	450	4,80	3,50	60	2/19/120 2/14/125	Homag	5,0	72	FT	7024.450.62	1.338,80 €
♪•	480	4,80	3,50	60	2/11/115 2/19/120	Homag	5,0	72	FT	7124.480.60	1.417,50 €
•	500	4,80	3,50	30			5,0	72	FT	7024.500.30	Preis auf Anfrage
•	600	5,80	4,00	60	2/11/115 2/19/120	Homag	6,5	60	FT	7024.600.60	Preis auf Anfrage
•	620	6,20	4,00	40	2/13/114 2/13/140	Schelling	6,5	60	FT	7024.620.40	Preis auf Anfrage
•	680	5,80	4,00	40	2/13/114 2/13/140	Schelling	6,5	60	FT	7024.680.42	Preis auf Anfrage
•	680	6,20	4,00	40	2/13/114 2/13/140	Schelling	6,5	60	FT	7024.680.41	Preis auf Anfrage

Spezialabmessungen [7024]

	D mm	B mm	b mm	d mm	NL mm	Maschine	BH mm	Z	Zahnform	Bestell-Nr.	Preis [PG 03]
NEU	308	3,20	2,40	60	2/14/100	Homag Flextec	5,0	96	T	7024.308.60	1.404,00 €

7026 | DP Vorritz Kreissägeblatt

Vorritzen von Holzwerkstoff. Für höchste Standwege



Anwendung: Vorritzen von beschichtetem Holzwerkstoff im Gleichlauf von unten

Werkstoff: Kunststoff- und folienbeschichtete Holzwerkstoffe

Maschine: Plattenaufteilanlage mit Vorritzaggregat, Formatkreissäge mit Vorritzaggregat

Ausführung: Diamant-Zahn für großen Vorschub und großen Standweg; • = vernietet

Zahn: Flachzahn (F), Flachzahn konisch (F, kon.), Wechselzahn konisch (W, kon.), DP



Abb.: Flachzahn (F),zweiteilig



Abb.: Flachzahn konisch (F, kon.)

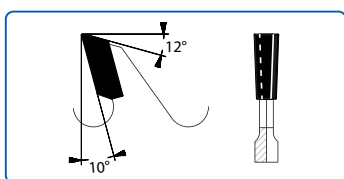

Abb.: Wechselzahn konisch (W, kon.)

D mm	B mm	b mm	d mm	NL mm	Maschine	BH mm	Z	Zahnform	Bestell-Nr.	Preis [PG 03]
80	2,8-3,6	4,00	20		Felder, Striebig	5,0	10 + 10	F	7026.080.20	394,80 €
120	2,8-3,6	4,00	20		Holzher, SCM	5,0	12 + 12	F	7026.120.20	451,50 €
120	2,8-3,6	4,40	50		Altendorf-Rapido	5,0	12 + 12	F	7026.120.50	503,00 €
120	2,8-3,8	4,00	22		Altendorf	5,0	12 + 12	F	7026.120.02	451,50 €
125	2,8-3,6	4,00	20		Paoloni	5,0	12 + 12	F	7026.125.23	451,50 €
125	3,1-3,9	2,20	20		Panhans	5,0	24	F kon.	7026.125.25	431,60 €
• 125	4,4-5,2	3,40	20		Giben, Gabbiani, Panhans	5,0	24	F kon.	7026.125.21	471,50 €
125	4,4-5,2	3,20	45		Homag España CH 03	5,0	24	F kon.	7026.125.45	471,50 €
127	4,4-5,2	3,40	45		Giben	5,0	24	W kon.	7026.127.01	472,50 €
150	3,3-4,1	2,20	45		Homag 130	5,0	28	F kon.	7026.150.45	509,30 €
150	3,7-4,5	2,80	30		Mayer PS 80	5,0	28	F kon.	7026.150.30	522,90 €
• 150	4,4-5,2	3,20	30		Mayer	5,0	28	F kon.	7026.150.13	547,10 €
150	4,4-5,2	3,20	45		Homag 130	5,0	28	F kon.	7026.150.46	547,10 €
160	4,4-5,2	3,20	45	3/11/70	Giben Starmatic 850	5,0	28	F kon.	7026.160.45	553,40 €
160	4,4-5,2	3,20	55	3/7/66	SCM Gabbiani P 55, SCM Sigma Prima 50	5,0	36	F kon.	7026.160.55	557,60 €

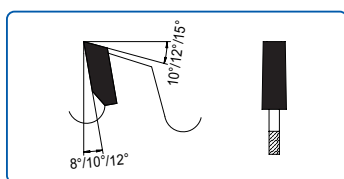
Fortsetzung siehe nächste Seite: Type 7026, Durchmesser 180 ►

7026 | DP Vorritz Kreissägeblatt

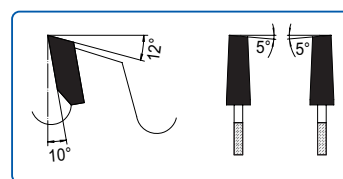
Vorritzen von Holzwerkstoff. Für höchste Standwege



D mm	B mm	b mm	d mm	NL mm	Maschine	BH mm	Z	Zahnform	Bestell-Nr.	Preis [PG 03]
180	3,3-4,1	2,20	30	NLK	Panhans Eco	5,0	28	F kon.	7026.180.30	528,20 €
180	3,7-4,5	2,80	30	NLK	Holz-Her, Panhans, Schelling	5,0	28	F kon.	7026.180.36	541,80 €
180	3,7-4,5	2,80	45		Homag HP./HKL 300	5,0	36	F kon.	7026.181.45	655,20 €
• 180	4,4-5,2	3,20	20		Anthon, Panhans Schelling	5,0	32	W kon.	7026.180.21	625,80 €
• 180	4,4-5,2	3,20	30	NLK	Panhans, Schelling S45	5,0	28	F kon.	7026.180.17	578,60 €
• 180	4,4-5,2	3,20	45		Homag	5,0	32	F kon.	7026.180.44	625,80 €
• 180	4,4-5,2	3,20	50	3/13/80	Giben Smart & Onix	5,0	42	F kon.	7026.180.50	777,00 €
• 180	4,8-5,6	3,50	45		Homag	5,0	32	F kon.	7026.180.46	641,60 €
190	3,7-4,5	2,80	50	2/7/80	Giben	5,0	32	F kon.	7026.190.50	604,80 €
190	4,4-5,2	3,20	50	2/7/80	Giben	5,0	32	F kon.	7026.190.52	632,10 €
200	3,3-4,1	2,20	45		Homag 230	5,0	36	F kon.	7026.200.45	650,00 €
200	3,7-4,5	2,80	20	2/11/66	Schelling FH4, Panhans	5,0	36	F kon.	7026.200.21	667,80 €
200	3,7-4,5	2,80	30	2/8,5/60	Scheer PA 5500 & PA6000	5,0	36	F kon.	7026.201.30	667,80 €
200	3,7-4,5	2,80	45		Homag SAWTEQ B-200 (HPP 200)	5,0	36	F kon.	7026.201.46	667,80 €
200	3,7-4,5	2,80	65	2/9/100 2/9/110	Biesse Selco	5,0	32	F kon.	7026.201.65	611,10 €
200	4,1-4,9	3,00	65	2/9/100 2/9/110	Biesse Selco WN630/650	5,0	32	F kon.	7026.201.66	626,90 €
• 200	4,4-5,2	3,40	20	2/11/66	Schelling	5,0	24	F kon.	7026.200.24	517,70 €
• 200	4,4-5,2	3,40	20	2/11/66	Schelling	5,0	32	F kon.	7026.200.20	638,40 €
• 200	4,4-5,2	3,50	30	2/9/60	Scheer	5,0	36	F kon.	7026.200.26	699,30 €
• 200	4,4-5,2	3,50	45		Homag SAWTEQ B-200 (HPP 200)	5,0	32	F kon.	7026.200.51	638,40 €
200	4,4-5,2	3,20	50	3/13/80	Giben Smart	5,0	42	F kon.	7026.201.50	789,60 €
• 200	4,4-5,2	3,50	65	2/9/100 2/9/110	Biesse Selco	5,0	32	F kon.	7026.200.67	699,30 €
• 200	4,4-5,2	3,20	80	2/14/110	Gabbiani, SCM	5,0	32	F kon.	7026.200.83	638,40 €
• 200	4,8-5,6	3,50	45		Homag	5,0	32	F kon.	7026.200.46	654,20 €
• 200	4,8-5,6	3,50	65	2/9/100 2/9/110	Biesse Selco	5,0	32	F kon.	7026.200.68	654,20 €
200	5,0-5,8	3,50	20	2/11/66	Schelling fh8 & ah8 & ch8	5,0	32	F kon.	7026.200.22	665,70 €
200	5,5-6,4	4,00	20	2/11/66	Schelling AT & FT & AS & FS	5,0	32	F kon.	7026.200.23	681,50 €
• 200	5,8-6,6	4,50	45		Homag	5,0	32	F kon.	7026.200.47	694,10 €
200	6,2-7,0	4,20	20	2/11/66	Schelling AS & FS	5,0	32	F kon.	7026.200.25	709,80 €
200	6,2-7,0	4,20	45		Homag Typ 66	5,0	32	F kon.	7026.200.48	709,80 €
200	7,0-7,8	5,00	20	2/9/60	Anthon LNC	5,0	32	F kon.	7026.200.27	741,30 €

7026 | DP Vorritz Kreissägeblatt

Vorritzen von Holzwerkstoff. Für höchste Standwege



D mm	B mm	b mm	d mm	NL mm	Maschine	BH mm	Z	Zahnform	Bestell-Nr.	Preis [PG 03]
215	3,7-4,5	2,80	50	2/7/80	Giben	5,0	32	F kon.	7026.215.53	620,60 €
215	4,4-5,2	3,20	50	2/7/80 3/15/80	Giben	5,0	42	F kon.	7026.215.50	798,00 €
215	4,8-5,6	3,50	50	2/7/80	Giben Prismatic 3 & Tetramatic	5,0	42	F kon.	7026.215.51	819,00 €
220	6,4-7,2	4,40	20		Schelling AS & FS	5,0	32	F kon.	7026.220.20	729,80 €
300	3,7-4,5	3,20	30	2/11/73 2/13/94	Schelling fh4 alt & fh4 neu & fk4 alt & fh5 & FM	5,0	32	F kon.	7026.300.33	673,10 €
300	4,4-5,2	3,20	30	2/11/73 2/13/94	Schelling fh4 alt & fh4 neu & fk4 alt & fh5 & FM	5,0	32	F kon.	7026.300.30	700,40 €



HÖREN

- Senkt sich der Pegel um 20 dB bedeutet das eine Reduzierung der Lautstärke um 75%, der Schalldruck reduziert sich sogar um 90%, die Schallintensität um 99%
- Im Leerlauf kann bei nicht störender Peripherie ein Pegel von unter 75 dB(A) erreicht werden



FÜHLEN

Neue Maßstäbe bei der Arbeitssicherheit dank MicroGeo®-Technologie:

- Fast kein Schnittdruck mehr vorhanden: Sie sägen wie durch Butter
- Nahezu rückschlagfreies Arbeiten möglich, dadurch gehören umherfliegende Abschnitte der Vergangenheit an
- Müheloses Sägen von hauchdünnen Leisten
- Trotz Schärfe im Schnitt kaum noch Verletzungsgefahr beim Handling



SEHEN

- Die SuperSilent ist DAS Universalwerkzeug, welches seinem Namen alle Ehre macht
- Es sägt dauerhaft einfach alle Holzwerkstoffe wie Spanplatte, MDF oder Sperrholz; und das auch in beidseitig beschichteter Ausführung
- Besonders trockenes und gehobeltes Massivholz lässt sich in noch nie dagewesener Qualität bearbeiten – und das sowohl im Längs- als auch Querschnitt
- Selbst abrasive Materialien wie Laminat stellen für das Werkzeug kein Hindernis dar



STAUNEN

- Der hochwertige Diamantschneidstoff verleiht dem Werkzeug eine lange Lebensdauer und sorgt für erstklassige Schnittergebnisse; und das bei außergewöhnlich niedrigen Kosten pro Schnitt
- Zudem entfallen die Stillstandzeiten für den lästigen Werkzeugwechsel sowie die Investition in ein Komplettsortiment an Kreissägeblättern
- Auch die mühsame Feineinstellung des Vorritzers gehört der Vergangenheit an

Die SuperSilent-Versionen im Vergleich

„Select“ & „Universal“

Die SuperSilent-Versionen im Vergleich		
Performance bei ...	SuperSilent 2 Select	SuperSilent 3 Universal
Formatierung großer Platten	0	++
Bearbeitung von spannungsreichen Materialien	0	++
Fertigschnittqualität*	++	++
Hobelschnittqualität**	+++	+
Gehrungsschnitten	++	++
Sonstiges ...	SuperSilent 2 Select	SuperSilent 3 Universal
Schärfzyklen regulär	1x	2x
Geräuschreduzierung***	+++	+++
Materialeinsparung***	+++	++
Anforderung an Maschinenpräzision	erhöht	normal
Anforderung an Sorgfalt im Einsatz	erhöht	normal

- * In Abhängigkeit des Materials ggf. mit Vorritzer
- ** Setzt eine vibrationsarme und gewartete Maschinenperipherie voraus
- *** Vergleich zu Standard-KSB

7821 | SuperSilent 2 Select

» Zerspanung 2.0

Hauptsäge - Für präzise Schnitte in spannungsarmen Materialien. Hobelschnittqualität möglich. Extreme Materialeinsparnis.



Ihre Vorteile auf einen Blick:

- Universell: Bearbeitung von Holz- und Holzwerkstoffen
- Brillantes Schnittergebnis
- Hobelschnittqualität bei Massivholz
- 75% leiser als herkömmliche Kreissägeblätter
- Extrem wirtschaftlich durch eine Nachschärfung
- Maximale Materialeinsparung durch 2,0 mm Schnittfuge

Anwendung:	Längsschnitt, Querschnitt, Hobelschnitt
Werkstoff:	Holzwerkstoff roh und beschichtet, trockenes Massivholz gehobelt
Maschine:	Formatkreissäge mit Vorritzaggregat
Ausführung:	ChipBelt®, safe@work®, geräuscharm, Schnittdruck reduziert
Zahn:	MicroGeo®, Direct-Chip-Guide®-Design, DP

D mm	B mm	b mm	d mm	NL mm	Z	Bestell-Nr.	Preis
303	2,00	1,80	30	2/7/42 2/9/46,5 2/10/60	43	7821.303.30	Preis auf Anfrage

7821 | SuperSilent 3 Universal

» Zerspanung 2.0



Hauptsäge - Für erstklassige Schnittergebnisse auch in spannungsreichen Werkstoffen. Zur Formatierung großer Platten besonders geeignet.



Ihre Vorteile auf einen Blick:

- Universell: Bearbeitung von Holz- und Holzwerkstoffen
- Formatierung großer Platten deutlich einfacher
- Bearbeitung spannungsbehafteter Werkstoffe erleichtert
- Gewohnt brillante Schnittqualität
- Unglaublich wirtschaftlich: 2x nachschärfbar
- Weiterentwickelte Zahngeometrie
- 75% leiser als herkömmliche Kreissägeblätter
- Komfortabel: Geringere Anforderung an die Maschinenjustage

Anwendung:	Längsschnitt, Querschnitt, Hobelschnitt
Werkstoff:	Holzwerkstoff roh und beschichtet, trockenes Massivholz gehobelt
Maschine:	Formatkreissäge mit Vorritzaggregat
Ausführung:	ChipBelt®, safe@work®, geräuscharm, Schnittdruck reduziert
Zahn:	MicroGeo®, Direct-Chip-Guide®-Design, DP

D mm	B mm	b mm	d mm	NL mm	Z	Bestell-Nr.	Preis
300	2,40	1,80	30	2/7/42 2/9/46,5 2/10/60	43	7821.300.43.30-B24	Preis auf Anfrage
350	2,60	2,00	30	2/7/42 2/9/46,5 2/10/60	53	7821.350.53.30-B26	Preis auf Anfrage

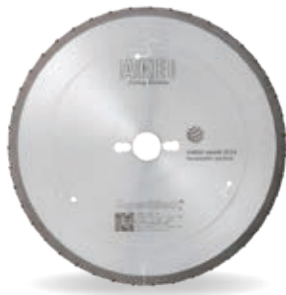

Ihre Vorteile auf einen Blick:

- Speziell für vertikale Plattenaufteilsägen optimiert
- Brillantes Schnittergebnis
- 75% leiser als herkömmliche Kreissägeblätter
- Universell: Bearbeitung von Holz- und Holzwerkstoffen
- Zur Formatierung großer Platten geeignet
- Schnittergebnis komplett ohne Brandspuren möglich – auch bei größeren Schnitthöhen
- Auf Wunsch mit SuperSilent-Vorritzern kombinierbar
- Extrem wirtschaftlich: 2x nachschärfbar. Somit lange Lebensdauer
- Unglaublich günstige Betriebskosten

Anwendung:	Längsschnitt, Querschnitt
Werkstoff:	Holzwerkstoff roh und beschichtet, trockenes Massivholz gehobelt
Maschine:	Plattenaufteilsäge vertikal
Ausführung:	ChipBelt®, safe@work®, geräuscharm, Schnittdruck reduziert
Zahn:	MicroGeo®, Direct-Chip-Guide®-Design, DP

D mm	B mm	b mm	d mm	NL mm	Z	Bestell-Nr.	Preis
250	2,40	1,80	30	2/7/42 2/9/46,5 2/10/60	43	7825.250.43.30	Preis auf Anfrage
303	2,40	1,80	30	2/7/42 2/9/46,5 2/10/60	43	7825.303.43.30	Preis auf Anfrage



Vorritzer 1-teilig
 Konischer Wechselzahn
 in MicroGeo®-Ausführung
 Selbes Funktionsprinzip wie
 bei einer SuperSilent-Hauptsäge

Für SuperSilent 2 - Select

D mm	B mm	B ₂ mm	b mm	d mm	Maschinen	Z	Bestell-Nr.	Preis
80	2,00	2,40	1,80	20	Felder	12	7826.080.12.20-B24	Preis auf Anfrage
100	2,00	2,40	1,80	20	Martin, Panhans, Schelling	16	7826.100.16.20-B24	Preis auf Anfrage
100	2,00	2,40	1,80	22	Altendorf, Panhans, Robland, SCM	16	7826.100.16.22-B24	Preis auf Anfrage
120	2,00	2,40	1,80	20	Holz-Her, SCM, MAKA	20	7826.120.20.20-B24	Preis auf Anfrage
120	2,00	2,40	1,80	22	Altendorf, Martin	20	7826.120.20.22-B24	Preis auf Anfrage
125	2,00	2,40	1,80	20	Panhans, Paoloni	20	7826.125.20.20-B24	Preis auf Anfrage
125	2,00	2,40	1,80	22	Altendorf, Martin	20	7826.125.20.22-B24	Preis auf Anfrage

Für SuperSilent 3 - Universal und für SuperSilent Type 7825

D mm	B mm	B ₂ mm	b mm	d mm	Maschinen	Z	Bestell-Nr.	Preis
80	2,40	2,80	1,80	20	Felder	12	7826.080.12.20-B28	Preis auf Anfrage
100	2,40	2,80	1,80	20	Martin, Panhans, Schelling	16	7826.100.16.20-B28	Preis auf Anfrage
100	2,40	2,80	1,80	22	Altendorf, Panhans, Robland, SCM	16	7826.100.16.22-B28	Preis auf Anfrage
120	2,40	2,80	1,80	20	Holz-Her, SCM, MAKA	20	7826.120.20.20-B28	Preis auf Anfrage
120	2,40	2,80	1,80	22	Altendorf, Martin	20	7826.120.20.22-B28	Preis auf Anfrage
125	2,40	2,80	1,80	20	Panhans, Paoloni	20	7826.125.20.20-B28	Preis auf Anfrage
125	2,40	2,80	1,80	22	Altendorf, Martin	20	7826.125.20.22-B28	Preis auf Anfrage

Hinweis: Alles rund um das Thema **SuperSilent** wie z. B. Erläuterungen zum Funktionsprinzip, unsere FAQ oder das passende Zubehör (wie Spaltkeile, Reduzierringe, Distanzringe) finden Sie unter: www.ake.de

Dort finden Sie auch unsere aktuelle Broschüre zum Download.

7032 | DP Ersatz Kreissägeblatt für Zerspaner 7033

passend für AKE Variozerspaner



- Anwendung: Zum Formatieren von Holzwerkstoffen
Zum Restholzerspanen auf
Vielblattkreissägen ohne Aufnahmebuchse
- Werkstoff: Holzwerkstoff roh und beschichtet
- Maschine: Doppelendprofiler, Vielblattkreissäge
- Ausführung: DP Sägeblatt (Flachzahn) mit Achswinkel
für verbesserten Spänetransport
- Zahn: Flachzahn mit Achswinkel (F, AW), DP



Variozerspaner
Type 7033



Abb.: Flachzahn mit Achswinkel (F, AW)
7032 Feinschnittsägeblatt



Abb.: Flachzahn mit Achswinkel (F, AW)
7033 Zerspanersägeblatt

DP Feinschnittsägeblatt [7032] für AKE Variozerspaner [7033]

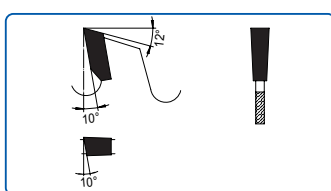
10,5 mm angesentk (li = oben gegen UZ, re = oben im UZ)

D mm	B mm	b mm	d mm	NL mm	Re / Li	BH mm	Z	Zahnform	Bestell-Nr.	Preis [PG 03]
255	4,30	2,80	80	12/5,5/190	li	5,0	36	F, AW	7032.255.87	718,20 €
255	4,30	2,80	80	12/5,5/190	re	5,0	36	F, AW	7032.255.86	718,20 €
255	4,30	2,80	80	12/6/190	li	5,0	48	F, AW	7032.255.81	1.166,60 €
255	4,30	2,80	80	12/6/190	re	5,0	48	F, AW	7032.255.82	1.166,60 €
255	4,30	2,80	80	12/6/190	li	5,0	60	F, AW	7032.255.83	1.062,60 €
255	4,30	2,80	80	12/6/190	re	5,0	60	F, AW	7032.255.84	1.062,60 €

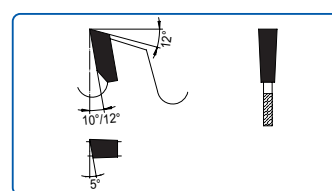
DP Zerspanersägeblatt [7033] für AKE Variozerspaner [7033]

D mm	B mm	b mm	d mm	NL mm	Re / Li	BH mm	Z	Zahnform	Bestell-Nr.	Preis [PG 03]
250	5,50	5,00	80	12/6/190	li	5,0	12	F, AW	7033.250.81	389,60 €
250	5,50	5,00	80	12/6/190	re	5,0	12	F, AW	7033.250.82	389,60 €
255	6,00	5,00	80	12/6/190	li	5,0	6	F, AW	7033.255.83	300,30 €
255	6,00	5,00	80	12/6/190	re	5,0	6	F, AW	7033.255.84	300,30 €
260	5,00	4,00	80	12/6/190	li	5,0	6	F, AW	7033.260.85	288,80 €
260	5,00	4,00	80	12/6/190	re	5,0	6	F, AW	7033.260.86	288,80 €

7032 | DP Ersatz Kreissägeblatt für Zerspaner passend für Sägen Segmentzerspaner



- Kompatibel:** Leuco
* = ebenfalls passend für AKE-System
- Anwendung:** Zum Formatieren von Holzwerkstoffen mit Ritzen, Zerspanen und Doppelzerspanen
- Werkstoff:** Holzwerkstoff roh und beschichtet
- Maschine:** Doppelendprofiler, Kantenanleimer
- Ausführung:** DP Sägeblatt (Flachzahn) mit Achswinkel für verbesserten Spänetransport
- Zahn:** Flachzahn mit Achswinkel (F, AW), DP



Sägen Segmentzerspaner
Type 0033



Abb.: Flachzahn mit Achswinkel (F, AW)
7032 Feinschnittsägeblatt



Abb.: Ersatz HW-Segment
für Sägen Segmentzerspaner

DP Feinschnittsägeblatt [7032] für Sägen Segmentzerspaner [7033]

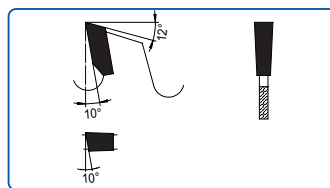
10,5 mm angesenkt (li = oben gegen UZ, re = oben im UZ)

	D mm	B mm	b mm	d mm	NL mm	Re / Li	BH mm	Z	Zahnform	Bestell-Nr.	Preis [PG 03]
*	250	4,00	2,80	80	6/6,5/200 6/16/188	li	5,0	36	F, AW	7032.250.07	665,70 €
*	250	4,00	2,80	80	6/6,5/200 6/16/188	re	5,0	36	F, AW	7032.250.08	665,70 €
*	250	4,00	2,80	80	6/6/200 6/16/188	li	5,0	54/48	F, AW	7032.250.09	825,30 €
*	250	4,00	2,80	80	6/6/200 6/16/188	re	5,0	54/48	F, AW	7032.250.11	825,30 €
*	250	4,00	2,80	80	6/6,5/200 6/16/188	li	5,0	66/60	F, AW	7032.250.21	984,90 €
*	250	4,00	2,80	80	6/6,5/200 6/16/188	re	5,0	66/60	F, AW	7032.250.22	984,90 €
*	250	4,00	2,80	80	6/6/200 6/16/188	li	5,0	78/72	F, AW	7032.250.23	1.143,50 €
*	250	4,00	2,80	80	6/6/200 6/16/188	re	5,0	78/72	F, AW	7032.250.24	1.143,50 €

Ersatz HW Zerspanersegment für Sägen Segmentzerspaner

	D mm	Z	Zahnform	Re / Li	Bestell-Nr.	Preis [PG 01]
*	200	4	F		0452.000.04	59,20 €
*	200/250	4	F AW	li	0452.002.04	56,70 €
*	200/250	4	F AW	re	0452.001.04	56,70 €
	250	4	F		0452.000.07	59,20 €
	250	4	ungeschliffen	li	0452.012.04	56,70 €
	250	4	ungeschliffen	re	0452.011.04	56,70 €
	300	8	F	li	0453.002.08	103,00 €
	300	8	F	re	0453.001.08	103,00 €
	300	10	F	li	0453.002.20	125,00 €
	300	10	F	re	0453.001.20	125,00 €
	350/430	8	F	li	0453.502.08	103,00 €
	350/430	8	F	re	0453.501.08	103,00 €
	350/430	10	F	li	0453.502.10	125,00 €
	350/430	10	F	re	0453.501.10	125,00 €

NEU



Ihre Vorteile auf einen Blick:



- Mit Spanleitfunktion
- Späneflug weg vom Material in die Absaugung
- Keine Doppelzerspanung
- Annähernd staubfreie Werkstückoberflächen

- Anwendung:** Zum Formatieren von Holzwerkstoffplatten mit und ohne Beschichtung
- Werkstoff:** Spanplatte; MDF; Holzwerkstoffplatten; gut geeignet auch für Spanplatten mit geringer Dichte
- Maschine:** Formatbearbeitungs- und Kantenanleimmaschinen
- Ausführung:** Mit Spanführung zum Formatieren und zur Herstellung von ausrissfreien Schmalflächenkanten und Werkstückkanten; Ultra Ausführung (Keine Schnittbreitenreduzierung beim Nachschärfen); der Zerspaner kann am Umfang und an der Flanke um den gleichen Betrag nacherodiert werden
- Zahn:** DP, Bestückungshöhe 6 mm
Bis zu 12x erodierbar
- Schnittstellen:** Schnellspannsystem 160 mit 4 Bajonettaufnahmen, TK 130 Zerspaner d= 60 mm
Schnellspannsystem 192 mit 4 Bajonettaufnahmen, TK 150 Zerspaner d= 80 mm
Standard Zerspanerbuchse d= 35 mm DKN (Homag / IMA)
Hydrobuchse d=40 mm 6-Kant
- Vorschubgeschwindigkeit:**
Z 24 Vorschub bis 30 m/min
Z 36 Vorschub 36 bis 45 m/min
Z 48 Vorschub 48 bis 60 m/min
Z 54 Vorschub 54 bis 70 m/min
Zerspaner für höhere Vorschübe auf Anfrage

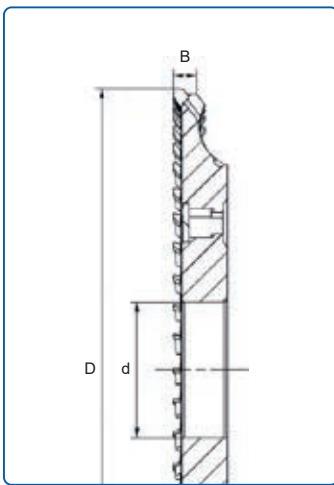

D mm	B mm	Z	Re/Li	für S-System 160		für S-System 192		Zerspaner mit Buchse		Zerspaner mit Hydrobuchse	
				Bestell-Nr.	Preis [PG 03]	Bestell-Nr.	Preis [PG 03]	Bestell-Nr.	Preis [PG 03]	Bestell-Nr.	Preis [PG 03]
250	10	24	li	10239436	1.464,00 €	10239313	1.465,00 €	10239438	1.590,00 €	10239451	2.305,00 €
250	10	24	re	10239456	1.464,00 €	10239454	1.465,00 €	10239460	1.590,00 €	10239462	2.305,00 €
250	10	36	li	10239259	1.333,00 €	10239125	1.332,00 €	10239271	1.458,00 €	10239264	2.174,00 €
250	10	36	re	10239277	1.333,00 €	10239273	1.332,00 €	10239280	1.458,00 €	10239283	2.174,00 €
250	10	48	li	10239293	1.088,00 €	10239284	1.091,00 €	10239296	1.218,00 €	10239297	1.935,00 €
250	10	48	re	10239303	1.088,00 €	10239298	1.091,00 €	10239306	1.218,00 €	10239307	1.935,00 €
250	10	54	li	10239421	878,00 €	10239408	880,00 €	10239424	1.005,00 €	10239426	1.724,00 €
250	10	54	re	10239430	878,00 €	10239427	880,00 €	10239433	1.005,00 €	10239435	1.724,00 €



Abdeckstopfen

	L mm	B mm	b mm	VE Stück	S-System 160 Bestell-Nr.	Preis [PG 03]	S-System 192 Bestell-Nr.	Preis [PG 03]
NEU	32,3	17,3	3	4			10238640	9,00 €
NEU	38,8	17,3	3,5	4	10239129	9,00 €		



NEU

HPL-Programm



Inhalt

HPL-Programm

Produktlinie	Type	Produkte	ab Seite
Compactline	R72-001	DP Schlichtfräser Z1+1	176
	R72-002/R72-003	DP Schlichtfräser Z2+1	177
	R72-004	DP Schlichtfräser Z3+1	178
	R72-005	DP Schrappfräser Z3+1	179
	R72-050	DP Bündigfräser Z2	180
Profileline	R79-001/R79-009	DP Schlicht- und Fasefräser Z2	181
	R79-002/R79-003	DP V-Nut- und Fasefräser Z1 / Z2	182
	R79-004	DP Fasefräser Z3	183
	R79-005	DP Roundnose-Fräser Z2	184
	R79-006	DP Bullnose-Fräser Z2	185
	R79-007	DP Hohlkehl-Fräser Z2	186
	R79-050	DP Fasefräser Z2	187
	R79-051	DP Radiusfräser Z2	188
		DP Senker	189
		DP Bohrer	190
	Weitere Werkzeuge zur HPL-Bearbeitung	191	

Vorstellung der Logik des neuen Katalog-Designs:

Sie finden auf den folgenden Produktseiten eine neue Layout-Logik. Durch den geänderten Aufbau der Produktinformationen erhalten Sie schnell einen umfassenden Überblick über die Eignung des Werkzeugs in den verschiedenen Werkstoff-Gruppen. Zusätzlich erhalten Sie Empfehlungen zur Verwendung passender Spannsysteme und zu den einsetzbaren Maschinen.

Beispiel:

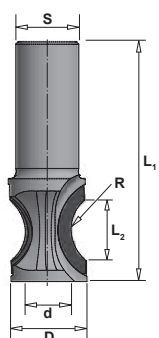

Bearbeitung							Spannsystem			Maschine	
Fügen	Nuten, Fälzen	Nesting, Trennen	Planfräsen	Einbohren	Fliegend eintauchen	Profilfräsen	Spannzange	Schrumpffutter	Hydrodehnfutter	BAZ	Hand
						●	●	●	●	●	

Werkstoff

Soft	Hard		Beschichtet mit						Soft	Hard
			Melamin	Furnier	HPL					
	O	+	+	+	++	+++	+++	++	+	++

Legende:

● = für die Anwendung ▶	sehr gut geeignet	◀	+++ = für den Werkstoff
	gut geeignet	◀	++ = für den Werkstoff
◐ = für die Anwendung ▶	geeignet	◀	+ = für den Werkstoff
○ = für die Anwendung ▶	bedingt geeignet	◀	O = für den Werkstoff

Wie bewerten Sie die vorgestellten Änderungen?



Vorstellung: Sprechende Bestellnummern

Neues Bestellnummern-System mit sprechender Artikelnummer

Mit den neuen Schaftfräsern führen wir ein sprechendes Bestellnummern-System ein. Bereits an der Bestellnummer können Sie die Art des Werkzeugs erkennen:

Xab-cde		fff	ggg	hhh	i			
Xab-cde	.	fff	.	ggg	.	hhh	.	i
(X) = Produktgruppe (a) = Schneidstoff (b) = Produktlinie (c)-(e) = Unterlinie		Durchmesser in 1/10 mm	Wesentliches Merkmal in 1/10 mm Schnittlänge, Winkel, Radius oder Durchmesser		Schaft-Durchmesser in 1/10 mm			Drehrichtung 1 = rechts 2 = links

Beispiel 1: Schlichtfräser

R72-002		160	100	160	1			
R72-002	.	160	.	100	.	160	.	1
R = Router (Schaftfräser) 7 = Diamant 2 = Produktlinie „Compactline“ 002 = Unterlinie		Durchmesser 16 mm	Schnittlänge 10 mm		Schaft-Durchmesser 16 mm			Drehrichtung rechts

Beispiel 2: Bullnose-Fräser

R79-006		260	160	200	1			
R79-006	.	260	.	160	.	200	.	1
R = Router (Schaftfräser) 7 = Diamant 9 = Produktlinie „Profileline“ 006 = Unterlinie		Durchmesser 26 mm	Radius 16 mm		Schaft-Durchmesser 20 mm			Drehrichtung rechts

Die AKE-Schaftfräser werden künftig in „Produktlinien“ unterteilt

Die Produktlinie „**Compactline**“ enthält Diamant-Werkzeuge, die vorzugsweise zur Bearbeitung von kompakten, homogenen Werkstoffen wie z.B. Vollkern (HPL), Mineralwerkstoffen sowie MDF und Duroplaste geeignet sind.

Unter der Produktlinie „**Profileline**“ bieten wir Diamant-Werkzeuge an, die für die Profilierung der Werkstückkante wie auch in der Werkstückfläche eingesetzt werden können.

R72-001 | DP Schlichtfräser Z1+1

mit DP Bohrschneide

NEU

Compactline



Bearbeitung							Spannsystem			Maschine	
Fügen	Nuten, Fälzen	Nesting, Trennen	Planfräsen	Einbohren	Fliegend eintauchen	Profilfräsen	Spannzange	Schrumpffutter	Hydrodehnfutter	BAZ	Hand
●	●				●		●	●	●	●	
Ausführung		Ohne Achswinkel									

Werkstoff											
Soft	Hard									Soft	Hard
			Beschichtet mit								
			Melamin	Furnier	HPL						
	O	+	+	+	+	++	+++	+++	++	+	++

Grundkörper in Vollhartmetall

D mm	L2 mm	L1 mm	S mm	Re/Li	Z	BH mm	GK	Bestell-Nr.	Preis [PG 8B]
5	10	60	8	re	1	3	VHW	R72-001.050.100.080.1	87,10 €
6	14	60	8	re	1	3	VHW	R72-001.060.140.080.1	96,20 €
8	15	70	10	re	1	3	VHW	R72-001.080.150.100.1	114,40 €

R72-002 | DP Schlichtfräser Z2+1

R72-003 | mit DP Bohrschneide

NEU

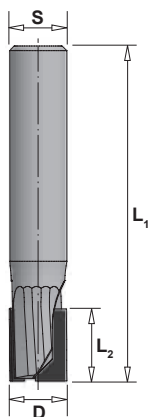

Bearbeitung							Spannsystem			Maschine	
Fügen	Nuten, Fälzen	Nesting, Trennen	Planfräsen	Einbohren	Fliegend eintauchen	Profilfräsen	Spannzange	Schrumpffutter	Hydrohnhfutter	BAZ	Hand
●	●				●		●	●	●	●	
Ausführung		Mit leichtem, wechselseitigem Achswinkel									

Werkstoff											
			Beschichtet mit								
			Melamin	Furnier	HPL						
	O	+	+	+	++	+++	+++	++	+	++	

Grundkörper in Stahl [R72-002]

D mm	L2 mm	L1 mm	S mm	Re/Li	Z	BH mm	GK	Bestell-Nr.	Preis [PG 8B]
16	10	80	16 m. M6	re	2	4,5	Stahl	R72-002.160.100.160.1	145,10 €
16	15	80	16 m. M6	re	2	4,5	Stahl	R72-002.160.150.160.1	168,30 €
16	20	80	20 m. M8	re	2	4,5	Stahl	R72-002.160.200.200.1	197,00 €
20	20	85	20 m. M8	re	2	5	Stahl	R72-002.200.200.200.1	219,70 €

Grundkörper in Vollhartmetall [R72-003]

D mm	L2 mm	L1 mm	S mm	Re/Li	Z	BH mm	GK	Bestell-Nr.	Preis [PG 8B]
5	10	50	6	re	2	1,7	VHW	R72-003.050.100.060.1	112,40 €
6	15	65	6	re	2	2	VHW	R72-003.060.150.060.1	126,20 €
8	15	65	8	re	2	2,8	VHW	R72-003.080.150.080.1	136,40 €
8	20	70	8	re	2	2,8	VHW	R72-003.080.200.080.1	157,40 €
10	10	75	10	re	2	3	VHW	R72-003.100.100.100.1	129,90 €
10	15	75	10	re	2	3	VHW	R72-003.100.150.100.1	149,90 €
10	20	80	10	re	2	3	VHW	R72-003.100.200.100.1	170,80 €
12	15	70	12	re	2	3,5	VHW	R72-003.120.150.120.1	167,40 €
12	20	75	12	re	2	3,5	VHW	R72-003.120.200.120.1	179,80 €
12	25	75	12	re	2	3,5	VHW	R72-003.120.250.120.1	188,20 €
16	25	85	16	re	2	4,5	VHW	R72-003.160.250.160.1	255,40 €

R72-004 | DP Schlichtfräser Z3+1 mit DP Bohrschneide

NEU

Compactline

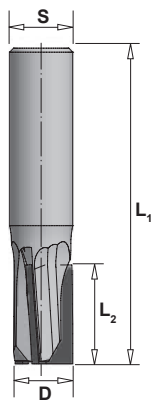

Bearbeitung							Spannsystem			Maschine	
Fügen	Nuten, Fäulen	Nesting, Trennen	Planfräsen	Einbohren	Fliegend eintauchen	Profilfräsen	Spannzange	Schrumpffutter	Hydrodehnfutter	BAZ	Hand
●	●	○			◐		●	●	●	●	
Ausführung		Mit leichtem, wechselseitigem Achswinkel									

Werkstoff											
			Beschichtet mit								
			Melamin	Furnier	HPL						
	O	+	+	+	++	+++	+++	++	+	++	

Grundkörper in Vollhartmetall

D mm	L2 mm	L1 mm	S mm	Re/Li	Z	BH mm	GK	Bestell-Nr.	Preis [PG 8B]
12	10	70	12	re	3	3,2	VHW	R72-004.120.100.120.1	173,30 €
12	15	70	12	re	3	3,2	VHW	R72-004.120.150.120.1	200,80 €
12	20	75	12	re	3	3,2	VHW	R72-004.120.200.120.1	230,40 €
16	10	80	16	re	3	4,5	VHW	R72-004.160.100.160.1	213,40 €
16	15	80	16	re	3	4,5	VHW	R72-004.160.150.160.1	242,50 €
16	20	80	16	re	3	4,5	VHW	R72-004.160.200.160.1	274,10 €
16	25	80	16	re	3	4,5	VHW	R72-004.160.250.160.1	311,20 €
20	10	85	16	re	3	4,5	VHW	R72-004.200.100.160.1	262,80 €
20	15	85	16	re	3	4,5	VHW	R72-004.200.150.160.1	292,90 €
20	20	85	20	re	3	4,5	VHW	R72-004.200.200.200.1	328,00 €
20	25	90	20	re	3	4,5	VHW	R72-004.200.250.200.1	370,40 €

R72-005 | DP Schruppfräser Z3+1 mit DP Bohrschneide

NEU

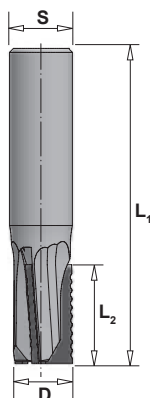

Bearbeitung							Spannsystem			Maschine	
Fügen	Nuten, Fälzen	Nesting, Trennen	Planfräsen	Einbohren	Fliegend eintauchen	Profilfräsen	Spannzange	Schrumpffutter	Hydrodehnfutter	BAZ	Hand
		●			◐		●	●	●	●	
Ausführung		Mit leichtem, wechselseitigem Achswinkel									

Werkstoff											
			Beschichtet mit								
			Melamin	Furnier	HPL						
++	++	++	+++	++	++	++	+++	+++	++	+	++

Grundkörper in Vollhartmetall

D mm	L2 mm	L1 mm	S mm	Re/Li	Z	BH mm	GK	Bestell-Nr.	Preis [PG 8B]
12	10	70	12	re	3	3,2	VHW	R72-005.120.100.120.1	224,40 €
12	15	70	12	re	3	3,2	VHW	R72-005.120.150.120.1	271,40 €
12	20	75	12	re	3	3,2	VHW	R72-005.120.200.120.1	322,20 €
16	10	80	16	re	3	4,5	VHW	R72-005.160.100.160.1	266,10 €
16	15	80	16	re	3	4,5	VHW	R72-005.160.150.160.1	316,50 €
16	20	80	16	re	3	4,5	VHW	R72-005.160.200.160.1	369,10 €
16	25	80	16	re	3	4,5	VHW	R72-005.160.250.160.1	423,60 €
20	10	85	16	re	3	4,5	VHW	R72-005.200.100.160.1	314,70 €
20	15	85	16	re	3	4,5	VHW	R72-005.200.150.160.1	366,90 €
20	20	85	20	re	3	4,5	VHW	R72-005.200.200.200.1	423,70 €
20	25	90	20	re	3	4,5	VHW	R72-005.200.250.200.1	480,70 €

Compactline



R72-050 | DP Bündigfräser Z2

NEU

Compactline

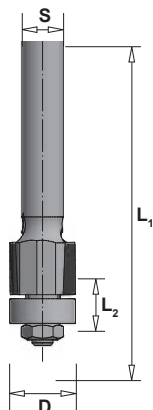

Bearbeitung							Spannsystem			Maschine	
Fügen	Nuten, Fäulen	Nesting, Trennen	Planfräsen	Einbohren	Fliegend eintauchen	Profilfräsen	Spannzange	Schrumpffutter	Hydrodehnfutter	BAZ	Hand
●							●				●

Werkstoff

Soft	Hard			Beschichtet mit						Soft	Hard
				Melamin	Furnier	HPL					
+	+	+	+	+	++	++	+	++	+	+	+

Grundkörper in Stahl

D mm	L2 mm	L1 mm	S mm	Re/Li	Z	GK	Bestell-Nr.	Preis [PG 8B]
12,7	10	65	8	re	2	Stahl	R72-050.127.100.080.1	176,40 €

Ersatzteile

Bezeichnung	Abmessung mm	Bestell-Nr.	Preis [PG 02]
Kugellager	D=12,7, d=4,76	10005990	16,50 €
Kugellager	D=12,3, d=4,76	10192864	25,20 €
Sechskantmutter	M4, für D=12,7	40013542	2,60 €

R79-001 | DP Schlicht- und Fasefräser Z2

R79-009 | mit Doppelfase

NEU

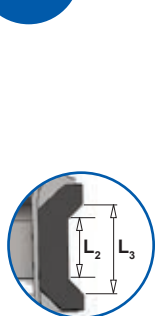

Bearbeitung							Spannsystem			Maschine	
Fügen	Nuten, Fäzen	Nesting, Trennen	Planfräsen	Einbohren	Fliegend eintauchen	Profilfräsen	Spannzange	Schrumpffutter	Hydrodehnfutter	BAZ	Hand
						●	●	●	●	●	
Ausführung		Mit leichtem, wechselseitigem Achswinkel									

Werkstoff											
			Beschichtet mit								
			Melamin	Furnier	HPL						
	O	+	+	+	+	++	+++	+++	++	+	++

Grundkörper in Stahl [R79-001]

D mm	L2 mm	L1 mm	L3 mm	d mm	S mm	Re/Li	Z	BH	GK	Bestell-Nr.	Preis [PG 8B]
30	3,5	76	8,5	25	25	re	2	5	Stahl	R79-001.300.035.250.1	202,80 €
30	5,5	78	10,5	25	25	re	2	5	Stahl	R79-001.300.055.250.1	208,20 €
30	10,5	83	15,5	25	25	re	2	5	Stahl	R79-001.300.105.250.1	229,80 €
30	13,5	86	18,5	25	25	re	2	5	Stahl	R79-001.300.135.250.1	240,40 €
30	17,5	90	22,5	25	25	re	2	5	Stahl	R79-001.300.175.250.1	281,60 €

Grundkörper in Vollhartmetall [R79-009]

D mm	L2 mm	L1 mm	L3 mm	d mm	S mm	Re/Li	Z	BH	GK	Bestell-Nr.	Preis [PG 8B]
16	17,5	80	20,0	13,5	16	re	2	3	VHW	R79-009.160.175.160.1	326,00 €

Profileline



R79-002 | DP V-Nut- und Fasefräser Z1 / Z2

R79-003

NEU

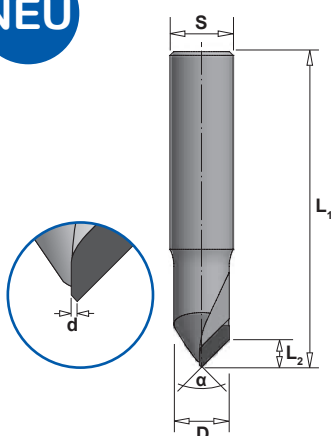

Bearbeitung							Spannsystem			Maschine	
Fügen	Nuten, Fälzen	Nesting, Trennen	Planfräsen	Einbohren	Fliegend eintauchen	Profifräsen	Spannzange	Schrumpffutter	Hydrodehnfutter	BAZ	Hand
	●					●	●	●	●		

Werkstoff

Soft	Hard			Melamin	Furnier	HPL				Soft	Hard
O	+	+	+	+	+	++	+++	+++	++	+	++

Werkzeug mit einer Schneide [R79-002]

D mm	L2 mm	L1 mm	d mm	α °	S mm	Re/Li	Z	BH	GK	Bestell-Nr.	Preis [PG 8B]
14	7	80	0,5	90	16	re	1	3,5	Stahl	R79-002.140.070.160.1	146,40 €

Werkzeug mit zwei Schneiden [R79-003]

D mm	L2 mm	L1 mm	d mm	α °	S mm	Re/Li	Z	BH	GK	Bestell-Nr.	Preis [PG 8B]
18	7,5	60	3	90	12	re	2	3,5	Stahl	R79-003.180.075.120.1	194,50 €

R79-004 | DP Fasefräser Z3

NEU

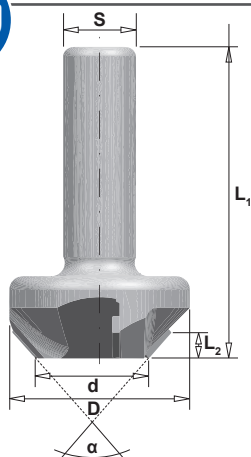

Bearbeitung							Spannsystem			Maschine	
Fügen	Nuten, Fälsen	Nesting, Trennen	Planfräsen	Einbohren	Fliegend eintauchen	Profilfräsen	Spannzange	Schrumpffutter	Hydrodehnfutter	BAZ	Hand
						●	●	●	●	●	

Werkstoff

			Beschichtet mit								
			Melamin	Furnier	HPL						
	O	+	+	+	++	+++	+++	++	+	++	

Werkzeug mit drei Schneiden

D mm	L2 mm	L1 mm	d mm	α °	S mm	Re/Li	Z	BH	GK	Bestell-Nr.	Preis [PG 8B]
40	8	68	28,8	90	16	re	3	5	Stahl	R79-004.400.080.160.1	225,30 €

Profileline



R79-005 | DP Roundnose-Fräser Z2

NEU

Profileline

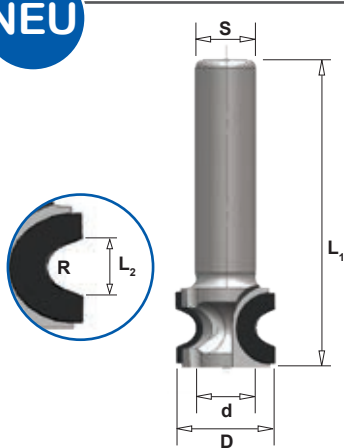

Bearbeitung							Spannsystem			Maschine	
Fügen	Nuten, Fälzen	Nesting, Trennen	Planfräsen	Einbohren	Fliegend eintauchen	Profilfräsen	Spannzange	Schrumpffutter	Hydrodehnfutter	BAZ	Hand
						●	●	●	●	●	
Ausführung		Mit leichtem, wechselseitigem Achswinkel									

Werkstoff											
			Beschichtet mit								
			Melamin	Furnier	HPL						
	O	+	+	+	++	+++	+++	++	+	++	

Grundkörper in Stahl

D mm	R mm	L1 mm	L2 mm	d mm	S mm	Re/Li	Z	BH	GK	Bestell-Nr.	Preis [PG 8B]
35	4	78	17,9	8	25	re	2	5	Stahl	R79-005.350.040.250.1	257,40 €
39	6	82	21,9	12	25	re	2	5	Stahl	R79-005.390.060.250.1	293,70 €

R79-006 | DP Bullnose-Fräser Z2

NEU

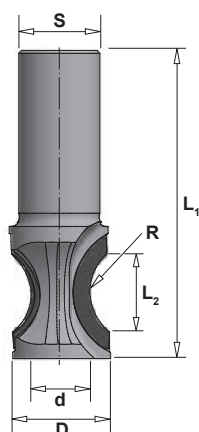

Bearbeitung							Spannsystem			Maschine	
Fügen	Nuten, Fälzen	Nesting, Trennen	Planfräsen	Einbohren	Fliegend eintauchen	Profilfräsen	Spannzange	Schrumpffutter	Hydrodehnfutter	BAZ	Hand
						●	●	●	●	●	
Ausführung		Mit leichtem, wechselseitigem Achswinkel									

Werkstoff											
			Beschichtet mit								
			Melamin	Furnier	HPL						
	O	+	+	+	++	+++	+++	++	+	++	

Grundkörper in Stahl

D mm	R mm	L1 mm	L2 mm	d mm	S mm	Re/Li	Z	BH	GK	Bestell-Nr.	Preis [PG 8B]
23	10	75	11,9	19,1	20 m. M8	re	2	5	Stahl	R79-006.230.100.200.1	286,50 €
26	16	87	17	20	20 m. M8	re	2	5	Stahl	R79-006.260.160.200.1	340,80 €
52,4	25	117	33	40	20 m. M8	re	2	5	Stahl	R79-006.524.250.200.1	568,70 €



R79-007 | DP Hohlkehhl-Fräser Z2

NEU

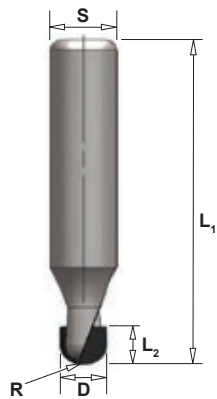

Bearbeitung							Spannsystem			Maschine	
Fügen	Nuten, Fälzen	Nesting, Trennen	Planfräsen	Einbohren	Fliegend eintauchen	Profilfräsen	Spannzange	Schrumpffutter	Hydrodehnfutter	BAZ	Hand
						●	●	●	●	●	
Ausführung		Mit leichtem, positivem Achswinkel									

Werkstoff											
			Beschichtet mit								
			Melamin	Furnier	HPL						
	O	+	+	+	+	++	+++	+++	++	+	++

Grundkörper in Stahl

D mm	R mm	L1 mm	L2 mm	S mm	Re/Li	Z	BH	GK	Bestell-Nr.	Preis [PG 8B]
7	3,5	60	7	10	re	2	3,5	Stahl	R79-007.070.035.100.1	146,60 €
10	5	60	7	10	re	2	4	Stahl	R79-007.100.050.100.1	154,40 €

R79-051 | DP Fasefräser Z2

NEU

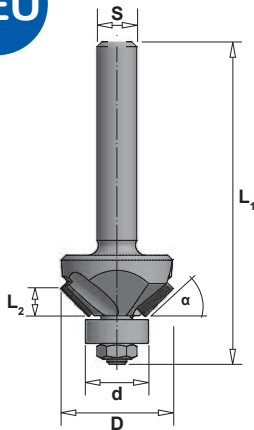

Bearbeitung							Spannsystem			Maschine	
Fügen	Nuten, Fäzen	Nesting, Trennen	Planfräsen	Einbohren	Fliegend eintauchen	Profilfräsen	Spannzange	Schrumpffutter	Hydrodehnfutter	BAZ	Hand
						●	●				●

Werkstoff											
			Beschichtet mit								
			Melamin	Furnier	HPL						
+	+	+	+	++	++	+	++	+	+	+	

Grundkörper in Stahl

D mm	α °	L2 mm	L1 mm	d mm	S mm	Re/Li	Z	Bestell-Nr.	Preis [PG 8B]
22,8	45°	5,1	65	12,7	8	re	2	R79-051.228.450.080.1	185,80 €

Ersatzteile

Bezeichnung	Abmessung mm	Bestell-Nr.	Preis [PG 02]
Kugellager	D=12,7, d=4,76	10005990	16,50 €
Kugellager	D=12,3, d=4,76	10192864	25,20 €
Sechskantmutter	M4, für D=12,7	40013542	2,60 €



R79-052 | DP Radiusfräser Z2

NEU

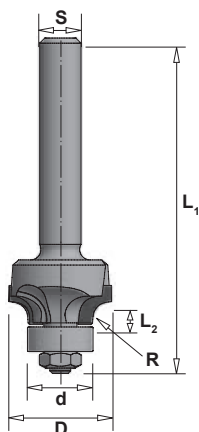

Bearbeitung							Spannsystem			Maschine	
Fügen	Nuten, Fälzen	Nesting, Trennen	Planfräsen	Einbohren	Fliegend eintauchen	Profilfräsen	Spannzange	Schrumpffutter	Hydrodehnfutter	BAZ	Hand
						●	●				●

Werkstoff

Soft	Hard			Melamin	Furnier	HPL				Soft	Hard
+	+	+	+	+	++	++	+	++	+	+	+

Grundkörper in Stahl

D mm	R mm	L2 mm	L1 mm	d mm	S mm	Re/Li	Z	Bestell-Nr.	Preis [PG 8B]
20	3	4,2	65	12,7	8	re	2	R79-052.200.030.080.1	185,80 €
23	5	6,1	65	12,7	8	re	2	R79-052.230.050.080.1	185,80 €

Ersatzteile

Bezeichnung	Abmessung mm	Bestell-Nr.	Preis [PG 02]
Kugellager	D=12,7, d=4,76	10005990	16,50 €
Kugellager	D=12,3, d=4,76	10192864	25,20 €
Sechskantmutter	M4, für D=12,7	40013542	2,60 €

Bohrer | DP Bohrer

NEU

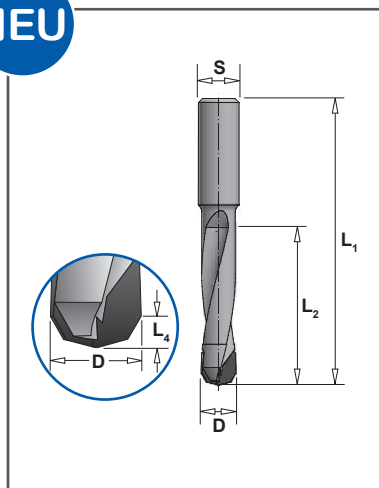

- Anwendung:** Für Sackloch- bzw. Durchgangsbohrungen
- Werkstoff:** Harte, homogene Werkstoffe wie Vollkern (HPL), beschichtete Span- und MDF-Platten, MDF, Mineralwerkstoffe, Duroplaste, Thermoplaste, faserverstärkte Kunststoffe und Multiplex
- Maschine:** Stationärmaschinen, Bohrautomaten
- Ausführung:** Zwei DP-Räumerschneiden, als Doppelfase ausgebildet
Spannfläche 10x26mm

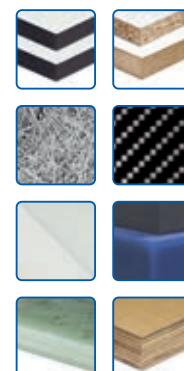

Grundkörper in Stahl

D mm	L2 mm	L1 mm	L4 mm	S mm	Re/Li	Bestell-Nr.	Preis [PG 03]
5	25	57,5	2,5	10	li	10242090	198,00 €
5	25	57,5	2,5	10	re	10242091	198,00 €
8	27	57,5	2,6	10	li	10242092	169,00 €
8	27	57,5	2,6	10	re	10242192	169,00 €
8	35	70	2,6	10	li	10242093	143,00 €
8	35	70	2,6	10	re	10242094	143,00 €
10	35	70	3,2	10	li	10242095	207,00 €
10	35	70	3,2	10	re	10238140	207,00 €
12	35	70	3,9	10	li	10235959	238,00 €
12	35	70	3,9	10	re	10235960	238,00 €

Ersatzteile

Bezeichnung	Abmessung mm	Schlüsselmaß	Bestell-Nr.	Preis [PG 02]
Einstellschraube für Bohrer	M5 x 8	Schlitz	10006037	1,10 €
Einstellschraube, Spezialausführung	M5 x 17	TX20	40013523	2,70 €



Abb: Einstellschraube

Bohrer | DP Senker

NEU



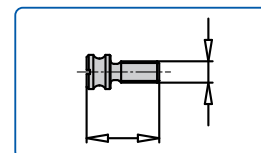
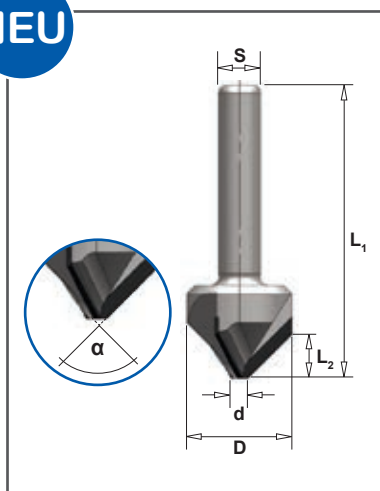

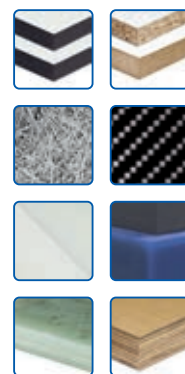

- Anwendung: Zum Senken von Bohrungen
- Werkstoff: Harte, homogene Werkstoffe wie Vollkern (HPL), beschichtete Span- und MDF-Platten, MDF, Mineralwerkstoffe, Duroplaste, Thermoplaste, faserverstärkte Kunststoffe und Multiplex
- Maschine: Stationärmaschinen
- Ausführung: Geeignet für alle Spannsysteme
- Zahn: DP, Bestückungshöhe 3 mm



Grundkörper in Stahl

D mm	L2 mm	L1 mm	d mm	α °	S mm	Re/Li	Z	BH	GK	Bestell-Nr.	Preis [PG 03]
23,5	10,5	70	2,5	90	10	re	3	3	Stahl	10243122	275,00 €

| Weitere Werkzeuge für die HPL-Bearbeitung

	Produktkategorie	Seite
	VHW Extreme Spiralbohrer mit Dachformspitze 60°	337
	VHW Sacklochbohrer mit Dachformspitze 140°	338
	VHW Stufenbohrer	343
	DP Holzwerkstoff Kreissägeblatt - Type 7021	159
	DP Plattenaufteilsägeblatt - Type 7024	160



DP Kreissägeblatt für Tisch- und Handkreissägen
blueline - Produktprogramm

7118 - Niedrige Zähnezahl:

Längsschnitt und Querschnitt in schwer zerspanbaren und werkzeugverschleißenden Materialien, wie Zementgebundene Faserplatten, Gipsplatten und Laminat. Für groben Zuschnitt und geringere Staubentwicklung.



7118 - Höhere Zähnezahl:

Ebenfalls für Längsschnitt und Querschnitt in schwer zerspanbaren und werkzeugverschleißenden Materialien (s. oben). Zusätzlich lässt sich ein deutlich besseres Schnittergebnis erzielen. Diese Werkzeuge sind somit auch verstärkt für den Einsatz in Holz- und Holzwerkstoffen geeignet.

43020 | DP Schaftfräser Z1 - *blackline* mit DP Bohrschneide



Ihre Vorteile auf einen Blick:

- DP Einbohrschneide für mehr Standweg beim Nuten und Einbohren
- Höhere DP Bestückung für mehr Standweg und eine zusätzliche Schärfung
- Stabilerer Grundkörper - dadurch sehr bruchsicher

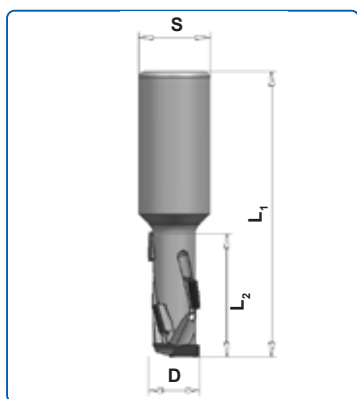

- Anwendung:** Zum Formatieren, Nuten, Fügen, Falzen;
Zur Aufnahme im Spannzangenfutter
- Werkstoff:** Plattenwerkstoffe mit und ohne Beschichtung
- Maschine:** Stationärrmaschinen
- Ausführung:** Grundkörper Stahl, DP Schneiden mit Achswinkel und Schnittaufteilung; mit Gewinde im Schaft
- Zahn:** DP, Bestückungshöhe 2,5 mm (D = 8 - 12 mm)
DP, Bestückungshöhe 3,0 mm (D = 12 mm)

Rechtsdrehende Werkzeuge

D mm	L2 mm	L1 mm	L3 mm	Schaft mm	Z	Re / Li	Bestell-Nr.	Preis [PG 03]
8	25	70	6,9	12	1+1	re	10211512	88,80 €
10	25	70	6,3	12	1+1	re	10212872	88,80 €
12	28	75	9,6	12	1+1	re	10212880	107,10 €
16	22	100	9,4	16	1+1	re	10218762	111,50 €
16	28	90	10,3	16	1+1	re	10216451	112,90 €
16	34	95	9,4	16	1+1	re	10211936	126,10 €
18	43	100	9,2	20	1+1	re	10216339	148,40 €
18	28	90	9,6	25	1+1	re	10218605	112,90 €
18	34	95	9,2	25	1+1	re	10218607	126,10 €
18	43	100	9,2	25	1+1	re	10211219	137,10 €
20	28	90	9,5	25	1+1	re	10218610	114,20 €
20	52	110	9,5	25	1+1	re	10215150	155,10 €

Linksdrehende Werkzeuge

D mm	L2 mm	L1 mm	L3 mm	Schaft mm	Z	Re / Li	Bestell-Nr.	Preis [PG 03]
8	25	70	6,9	12	1+1	li	10218600	114,30 €
10	25	70	6,3	12	1+1	li	10218601	114,30 €
12	28	75	9,6	12	1+1	li	10218602	108,30 €
16	34	95	9,4	16	1+1	li	10218604	107,10 €
18	43	100	9,2	25	1+1	li	10218609	123,80 €
20	52	110	9,5	25	1+1	li	10218612	156,60 €

43020 | DP Schaftfräser Z2 - *blackline* mit DP Bohrschneide



Ihre Vorteile auf einen Blick:

- DP Einbohrschneide für mehr Standweg beim Nuten und Einbohren
- Höhere DP Bestückung für mehr Standweg und eine zusätzliche Schärfung
- Stabilerer Grundkörper - dadurch sehr bruchsicher

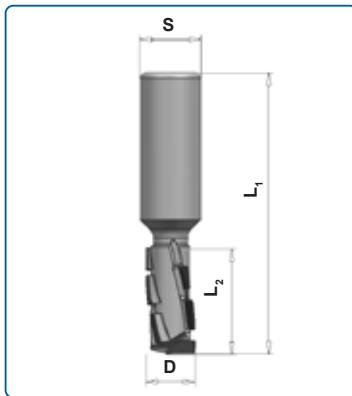

- Anwendung: Zum Formatieren, Nuten, Fügen, Falzen;
Zur Aufnahme im Spannzangenfutter
- Werkstoff: Plattenwerkstoffe mit und ohne Beschichtung
- Maschine: Stationärrmaschinen
- Ausführung: Grundkörper Stahl, DP Schneiden mit Achswinkel und Schnittaufteilung; mit Gewinde im Schaft
- Zahn: DP, Bestückungshöhe 3 mm

Rechtsdrehende Werkzeuge

D mm	L2 mm	L1 mm	Schaft mm	Z	Re / Li	Bestell-Nr.	Preis [PG 03]
16	28	100	16	2+1	re	10239016	186,80 €
16	28	100	25	2+1	re	10218941	186,80 €
16	34	105	25	2+1	re	10218943	209,10 €
20	28	90	20	2+1	re	10239019	186,80 €
20	28	100	25	2+1	re	10218945	186,80 €
20	34	90	20	2+1	re	10239021	209,10 €
20	34	105	25	2+1	re	10218947	209,10 €
20	43	115	25	2+1	re	10218949	242,50 €
20	52	125	25	2+1	re	10218951	275,90 €
20	72	115	20	2+1	re	10239023	350,30 €

Linksdrehende Werkzeuge

D mm	L2 mm	L1 mm	Schaft mm	Z	Re / Li	Bestell-Nr.	Preis [PG 03]
16	34	105	25	2+1	li	10218944	209,10 €
20	43	115	25	2+1	li	10218950	242,50 €



NEU

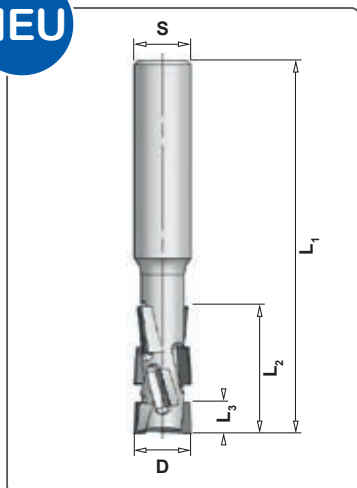

- Anwendung: Hochleistungs-Trennfräser für Nestinganwendungen
- Werkstoff: Besonders geeignet für MDF und Multiplex; auch geeignet für Spanplatte; jeweils mit und ohne Beschichtung, Plattenstärke ab 8 mm, optimiert für 16, 19, 22, 25 mm Plattenstärke; geeignet auch für Holzplattenwerkstoffe
- Maschine: Stationärrmaschinen für Nesting
- Ausführung: Ø 12 mm mit Schwermetallgrundkörper; Ø 16 mm mit Stahlgrundkörper; wechselseitiger Achswinkel und Spanräume für optimalen Spanauswurf
- Zahn: DP

D mm	L1 mm	L2 mm	L3 mm	Schaft mm	Re / Li	BH mm	Z	Bestell-Nr.	Preis [PG 03]
12	70	22,5	6,8	12	re	2,5	2+1	10228010	361,00 €
12	80	27	6,8	12	re	2,5	2+1	10239417	426,00 €
16	80	28	5,8	16	re	2,5	2+1	10236053	541,00 €

DP Nestingfräser Z3+1

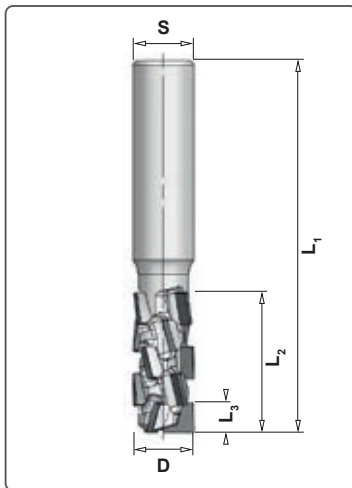

- Anwendung:** Hochleistungs-Trennfräser für Nestinganwendungen; Vorschub bis zu 30 m/min (24.000 U/min)
- Werkstoff:** Besonders geeignet für Spanplatte; auch geeignet für MDF; jeweils mit und ohne Beschichtung; Plattenstärke ab 8 mm optimiert für 16, 19 mm Plattenstärke
- Maschine:** Stationärmaschinen für Nesting
- Ausführung:** Ø 12 mm mit Schwermetallgrundkörper; Ø 16 mm mit Stahlgrundkörper; wechselseitiger Achswinkel und Spanräume für optimalen Spanauswurf
- Zahn:** DP

	D mm	L1 mm	L2 mm	L3 mm	Schaft mm	Re / Li	BH mm	Z	Bestell-Nr.	Preis [PG 03]
	12	72	24,5	6,2	12	re	2,5	3+1	10201821	470,00 €
NEU	12	75	28	6,0	12	re	2,5	3+1	10225543	567,00 €
	16	77	24,5	6,2	16	re	3,0	3+1	10173288	436,00 €
NEU	16	80	28	5,8	16	re	3,0	3+1	10225310	459,00 €



NEU

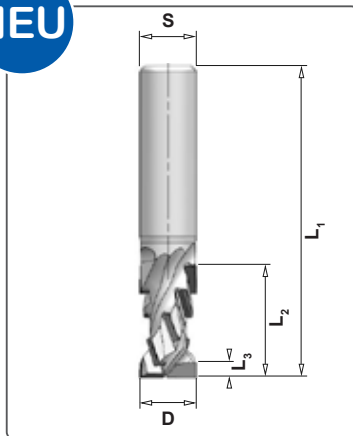

Ihre Vorteile auf einen Blick:

- Ausrissfreie Kanten an der Deckschicht
- Keine Ausrisse bei Queranleimern
- Keine Mehrfachzerspannung
- Für Nullfugen und Lasertechnik geeignet
- Extrem hohe Standzeit
- Große Materialvielfalt

- Anwendung:** Zum Formatieren, Nuten, Fügen, Falzen; sehr genaue Schafttoleranzen; daher zum Schrumpfspannen geeignet (empfohlen)
- Werkstoff:** Plattenwerkstoffe mit und ohne Beschichtung
- Maschine:** Stationärmaschinen
- Ausführung:** Grundkörper in Stahl; Achswinkel und Schnittaufteilung
- Zahn:** DP; L3* = positiver Drall, Schneide zieht nach oben

Rechtsdrehende Werkzeuge mit Schaft 20mm und Gewindebohrung M6

D mm	L1 mm	L2 mm	L3* mm	Schaft mm	Re / Li	BH mm	GK	Z	Bestell-Nr.	Preis [PG 03]
16	100	29	5	20	re	3,5	Stahl	2+1	10227906	320,80 €
16	105	37	5	20	re	3,5	Stahl	2+1	10223148	369,10 €
20	90	22	5	20	re	3,5	Stahl	2+1	10241978	307,60 €
20	100	30,5	5	20	re	4,0	Stahl	2+1	10227843	354,00 €
20	110	39	5,3	20	re	4,0	Stahl	2+1	10227839	410,20 €
20	120	47,5	5,3	20	re	4,0	Stahl	2+1	10227915	466,40 €
20	130	56	5,3	20	re	4,0	Stahl	2+1	10227922	525,10 €

Linksdrehende Werkzeuge mit Schaft 20mm und Gewindebohrung M6

D mm	L1 mm	L2 mm	L3* mm	Schaft mm	Re / Li	BH mm	GK	Z	Bestell-Nr.	Preis [PG 03]
16	105	37	5	20	li	3,5	Stahl	2+1	10241987	375,70 €
20	120	47,5	5,3	20	li	4,0	Stahl	2+1	10242006	518,40 €

Rechtsdrehende Werkzeuge mit Schaft 25mm und Gewindebohrung M8

D mm	L1 mm	L2 mm	L3* mm	Schaft mm	Re / Li	BH mm	GK	Z	Bestell-Nr.	Preis [PG 03]
16	100	29	5	25	re	3,5	Stahl	2+1	10227899	315,50 €
16	105	37	5	25	re	3,5	Stahl	2+1	10227894	368,30 €
20	100	30,5	5,3	25	re	4,0	Stahl	2+1	10227908	371,00 €
20	110	39	5,3	25	re	4,0	Stahl	2+1	10227913	410,50 €
25	120	47,5	5,3	25	re	4,0	Stahl	2+1	10226388	453,10 €
25	130	56	5	25	re	4,0	Stahl	2+1	10227923	457,40 €
25	90	22	5	25	re	3,5	Stahl	2+1	10241982	318,60 €
25	100	30,5	5	25	re	5,0	Stahl	2+1	10231710	381,00 €
25	110	39	5	25	re	5,0	Stahl	2+1	10226251	425,70 €
25	120	47,5	5	25	re	5,0	Stahl	2+1	10227946	485,00 €
25	130	56	5	25	re	5,0	Stahl	2+1	10227948	547,00 €
25	140	73	5	25	re	5,0	Stahl	2+1	10226530	652,10 €

Linksdrehende Werkzeuge mit Schaft 25mm und Gewindebohrung M8

D mm	L1 mm	L2 mm	L3* mm	Schaft mm	Re / Li	BH mm	GK	Z	Bestell-Nr.	Preis [PG 03]
25	120	47,5	5	25	li	5,0	Stahl	2+1	10241994	539,00 €

DP Spiralschaftfräser Z3+1

» Zerspanung 2.0



NEU

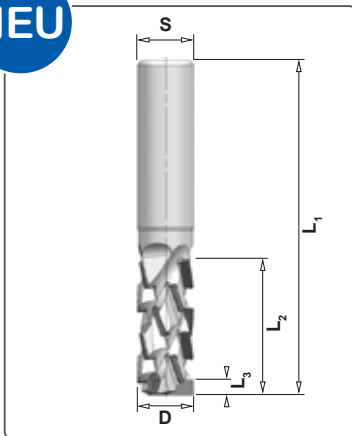

Ihre Vorteile auf einen Blick:

- Ausrissfreie Kanten an der Deckschicht
- Keine Ausrisse bei Queranleimern
- Keine Mehrfachzerspanung
- Für Nullfugen und Lasertechnik geeignet
- Extrem hohe Standzeit
- Große Materialvielfalt

- Anwendung: Zum Formatieren, Nuten, Fügen, Falzen; sehr genaue Schafttoleranzen, daher zum Schrumpfspannen geeignet (empfohlen)
- Werkstoff: Plattenwerkstoffe mit und ohne Beschichtung
- Maschine: Stationärmaschinen
- Ausführung: Grundkörper in Stahl; Achswinkel und Schnittaufteilung
- Zahn: DP; L3* = positiver Drall, Schneide zieht nach oben

Rechtsdrehende Werkzeuge mit Schaft 20mm und Gewindebohrung M6

D mm	L1 mm	L2 mm	L3* mm	Schaft mm	Re / Li	BH mm	GK	Z	Bestell-Nr.	Preis [PG 03]
20	100	30,5	5	20	li	4,0	Stahl	3+1	10231779	483,30 €
20	110	39	5	20	li	4,0	Stahl	3+1	10226253	576,30 €
20	120	47,5	5,3	20	li	4,0	Stahl	3+1	10227966	650,50 €
20	130	56	5	20	li	4,0	Stahl	3+1	10227969	746,20 €

Rechtsdrehende Werkzeuge mit Schaft 25mm und Gewindebohrung M8

D mm	L1 mm	L2 mm	L3* mm	Schaft mm	Re / Li	BH mm	GK	Z	Bestell-Nr.	Preis [PG 03]
20	100	30,5	5	25	re	4,0	Stahl	3+1	10231784	483,30 €
20	110	39	5,3	25	re	4,0	Stahl	3+1	10227964	576,30 €
20	120	47,5	5,3	25	re	4,0	Stahl	3+1	10227968	650,50 €
20	130	56	5	25	re	4,0	Stahl	3+1	10227970	746,20 €
25	90	22	5	25	re	5,0	Stahl	3+1	10241984	437,90 €
25	100	30,5	5	25	re	5,0	Stahl	3+1	10231769	508,70 €
25	110	39	5	25	re	5,0	Stahl	3+1	10227958	607,60 €
25	120	47,5	5	25	re	5,0	Stahl	3+1	10222543	706,60 €
25	130	56	5	25	re	5,0	Stahl	3+1	10227961	736,40 €
25	140	73	5	25	re	5,0	Stahl	3+1	10227963	998,40 €

DP Schaftfräser Z2+1 mit VHW-Grundkörper

» Zerspanung 2.0



NEU

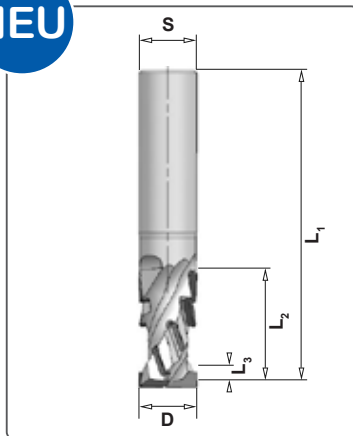

Ihre Vorteile auf einen Blick:

- Ausrissfreie Kanten an der Deckschicht
- Keine Ausrisse bei Queranleimern
- Keine Mehrfachzerspannung
- Für Nullfugen und Lasertechnik geeignet
- Extrem hohe Standzeit
- Große Materialvielfalt

- Anwendung:** Zum Formatieren, Nuten, Fügen, Falzen; sehr genaue Schafttoleranzen; daher zum Schrumpfspannen geeignet (empfohlen)
- Werkstoff:** Schwierig zerspanbare, fasergebundene und/oder schichtverleimte Plattenwerkstoffe wie Sperrholz, Multiplex, Siebdruckplatte und Massivholz
- Maschine:** Stationärrmaschinen
- Ausführung:** Grundkörper in VHW; Achswinkel und Schnittaufteilung
- Zahn:** DP,
L3* = positiver Drall, Schneide nach oben ziehend

Rechtsdrehende Werkzeuge

D mm	L1 mm	L2 mm	L3* mm	Schaft mm	Re / Li	BH mm	GK	Z	Bestell-Nr.	Preis [PG 03]
16	100	29	5	16	re	3,5	VHW	2+1	10229003	420,00 €
16	105	37	5	16	re	3,5	VHW	2+1	10229004	483,20 €
20	110	39	5,3	20	re	4,0	VHW	2+1	10229006	537,00 €
20	120	47,5	5,3	20	re	4,0	VHW	2+1	10229007	610,50 €
20	130	56	5,3	20	re	4,0	VHW	2+1	10229008	687,50 €

DP Schaftfräser Z3+1 mit VHW-Grundkörper

» Zerspanung 2.0



NEU

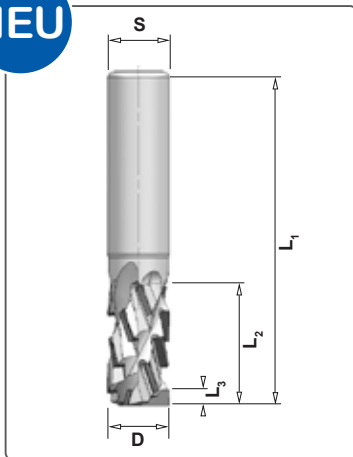

Ihre Vorteile auf einen Blick:

- Ausrissfreie Kanten an der Deckschicht
- Keine Ausrisse bei Queranleimern
- Keine Mehrfachzerspanung
- Für Nullfugen und Lasertechnik geeignet
- Extrem hohe Standzeit
- Große Materialvielfalt

- Anwendung:** Zum Formatieren, Nuten, Fügen, Falzen; sehr genaue Schafttoleranzen; daher zum Schrumpfspannen geeignet (empfohlen)
- Werkstoff:** Schwierig zerspanbare, fasergebundene und/oder schichtverleimte Plattenwerkstoffe wie Sperrholz, Multiplex, Siebdruckplatte und Massivholz
- Maschine:** Stationärmaschinen
- Ausführung:** Grundkörper in VHW; Achswinkel und Schnittaufteilung
- Zahn:** DP, L3* = positiver Drall, Schneide nach oben ziehend

Rechtsdrehende Werkzeuge

D mm	L1 mm	L2 mm	L3* mm	Schaft mm	Re / Li	BH mm	GK	Z	Bestell-Nr.	Preis [PG 03]
20	110	39	5	20	re	4,0	VHW	3+1	10229010	691,60 €
20	120	47,5	5	20	re	4,0	VHW	3+1	10229011	780,60 €
20	130	56	5	20	re	4,0	VHW	3+1	10229012	895,50 €

DP Schaftfräser Z1+1 und Z2+1 Harmony

» Zerspantung 2.0

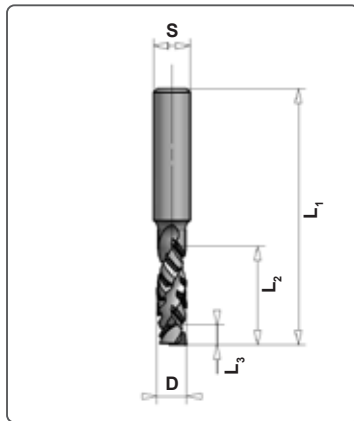

Ihre Vorteile auf einen Blick:

- Ausrissfreie Kanten an der Deckschicht
- Keine Ausrisse bei Queranleimern
- Keine Mehrfachzerspannung
- Für Nullfugen und Lasertechnik geeignet
- Extrem hohe Standzeit
- Große Materialvielfalt

Anwendung: Zum Formatieren, Nuten und Fügen von Holzwerkstoffplatten mit und ohne Beschichtung. Besonders gut geeignet für Spanplatten mit geringer Dichte; sehr genaue Schafttoleranzen, daher zum Schrumpfspannen geeignet (empfohlen). Geeignet zum fliegend Eintauchen und zirkularen (Helix) Fräsen.

Werkstoff: Plattenwerkstoffe mit und ohne Beschichtung

Maschine: Stationärmaschinen, mit und ohne Werkzeugwechsler

Ausführung: Ø 6 - 12,7 Grundkörper in VHW
Ø 16 - 25 mm Grundkörper in Stahl

DP Schneiden mit extrem großen Achswinkel und wechselseitiger Schnittaufteilung zur Herstellung von ausrissfreien Fügekanten; asymmetrische Schneidenaufteilung, geeignet für Fälze ab 5 mm Höhe

Zahn: DP
L3* = positiver Drall, Schneide nach oben ziehend

D mm	L1 mm	L2 mm	L3* mm	Schaft mm	Re/Li	Z	Bestell-Nr.	Preis [PG 03]
6	64	11	3,6	8	re	1+1	10201796	332,90 €
6	64	15	4,1	8	re	1+1	10201768	367,50 €
6	64	17	4,1	8	re	1+1	10201797	385,40 €
8	70	11	2,5	10	re	1+1	10201767	349,70 €
8	70	17	4,0	10	re	1+1	10201794	385,40 €
8	70	27	4,0	10	re	1+1	10201795	472,50 €
10	80	11	3,7	12	re	1+1	10201765	315,00 €
10	80	17	3,0	12	re	1+1	10201793	349,70 €
10	80	33	4,8	12	re	1+1	10201766	454,70 €
12	80	11	1,8	12	re	1+1	10201761	280,40 €
12	80	17	4,0	12	re	1+1	10201762	349,70 €
12	80	27	4,0	12	re	1+1	10201763	437,90 €
12	80	37	4,0	12	re	1+1	10201764	595,40 €
12	80	11	2,2	12	re	2+1	10201754	385,40 €
12	80	17	2,2	12	re	2+1	10201792	490,40 €
12	80	27	2,2	12	re	2+1	10201755	664,70 €
12	80	37	2,2	12	re	2+1	10201756	840,00 €
12,7	80	11	2,3	12,7	re	2+1	10201757	385,40 €
12,7	80	17	2,2	12,7	re	2+1	10201758	490,40 €
12,7	80	27	2,2	12,7	re	2+1	10201759	664,70 €
12,7	80	37	2,2	12,7	re	2+1	10201760	840,00 €

DP Schaftfräser Z2+1 und Z3+1 Harmony

» Zerspanung 2.0

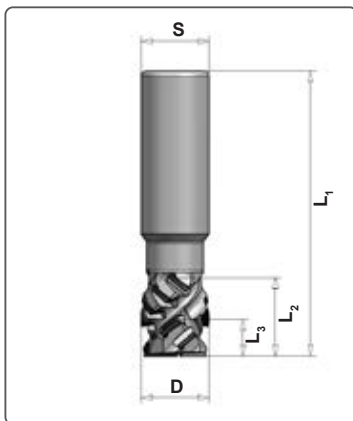

Ihre Vorteile auf einen Blick:

- Ausrissfreie Kanten an der Deckschicht
- Keine Ausrisse bei Queranleimern
- Für Nullfugen und Lasertechnik geeignet
- Keine Mehrfachzerspannung
- Extrem hohe Standzeit
- Große Materialvielfalt

- Anwendung:** Zum Formatieren, Nuten und Fügen von Holzwerkstoffplatten mit und ohne Beschichtung; besonders gut geeignet für Spanplatten mit geringer Dichte und stirnseitige Bearbeitung von Vollholz; sehr genaue Schafttoleranzen, daher zum Schrumpfspannen geeignet (empfohlen); geeignet zum fliegend Eintauchen und zirkularen (Helix) Fräsen
- Werkstoff:** Plattenwerkstoffe mit und ohne Beschichtung
- Maschine:** Stationärmaschinen, mit und ohne Werkzeugwechsler
- Ausführung:** Ø 16 - 25 mm Grundkörper in Stahl; DP Schneiden mit extrem großen Achswinkel und wechselseitiger Schnittaufteilung; zur Herstellung von ausrissfreien Fügekanten; asymmetrische Schneidenaufteilung, geeignet für Fälze ab 12 mm Höhe; im Schaft ist ein Gewinde (S20 = M6, S25 = M8)
- Zahn:** DP
L3* = positiver Drall, Schneide nach oben ziehend

D mm	L1 mm	L2 mm	L3* mm	Schaft	Z	Re/Li	Bestell-Nr.	Preis [PG 03]
16	105	28	11	25	2+1	re	10206247	561,80 €
16	105	34	11	25	2+1	re	10206248	708,80 €
16	120	43	11	25	2+1	re	10206249	868,40 €
18	120	43	11	20	2+1	re	10206250	868,40 €
18	120	43	11	25	2+1	re	10206251	868,40 €
20	105	28	11	20	2+1	re	10206252	569,10 €
20	105	34	11	20	2+1	re	10206253	722,40 €
20	120	43	11	20	2+1	re	10206254	868,40 €
20	120	52	11	20	2+1	re	10206255	1.004,90 €
20	105	28	11	25	2+1	re	10206256	569,10 €
20	105	34	11	25	2+1	re	10195138	722,40 €
20	120	43	11	25	2+1	re	10206258	868,40 €
20	120	52	11	25	2+1	re	10196738	1.004,90 €
25	105	28	11	20	2+1	re	10206260	569,10 €
25	105	34	11	20	2+1	re	10206262	722,40 €
25	120	43	11	20	2+1	re	10206263	868,40 €
25	120	52	11	20	2+1	re	10206264	1.004,90 €
25	105	28	11	25	2+1	re	10196587	569,10 €
25	105	34	11	25	2+1	re	10206265	722,40 €
25	120	43	11	25	2+1	re	10206266	868,40 €
25	120	52	11	25	2+1	re	10206267	1.004,90 €
25	105	28	11	20	3+1	re	10206268	892,50 €
25	105	34	11	20	3+1	re	10206269	1.119,30 €
25	120	43	11	20	3+1	re	10206270	1.328,30 €
25	120	52	11	20	3+1	re	10206271	1.545,60 €
25	105	28	11	25	3+1	re	10194725	892,50 €
25	105	34	11	25	3+1	re	10206272	1.119,30 €
25	120	43	11	25	3+1	re	10206273	1.328,30 €
25	120	52	11	25	3+1	re	10206274	1.545,60 €

43020 | DP Schaftfräser

Z2+2, Rechts-Linkslauf

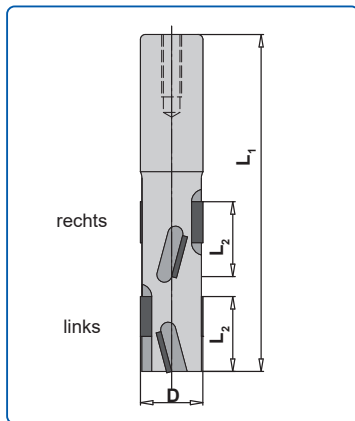

- Anwendung:** Zum Formatieren und Fügen; für Arbeitsplatten-Eckverbindungen; Vermeidung von Ausrissen an der Sichtkante durch beidseitiges Einfräsen im Gegenlauf
- Werkstoff:** Plattenwerkstoffe mit und ohne Beschichtung
- Maschine:** Stationärmaschinen, mit und ohne Werkzeugwechsler
- Ausführung:** DP Schneiden mit Achswinkel und Schneidenaufteilung über 4 Spanräume; Rechts-Linkslauf; Gewindebohrung M8
- Zahn:** DP, Bestückungshöhe 5 mm bis zu 14 Standzeiten

D mm	L2 mm	L1 mm	Schaft mm	BH mm	Z	Bestell-Nr.	Preis [PG 03]
25	30	135	25x55	5,0	2+2	10127176	952,40 €

DP Schaftfräser HSK Plus Z2+1

» Zerspanung 2.0

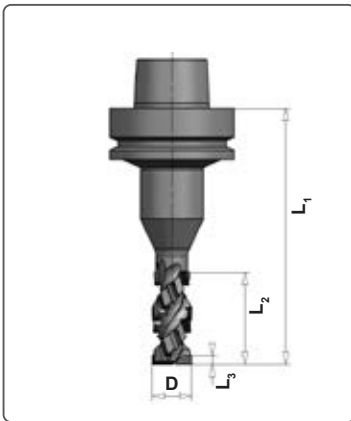

Ihre Vorteile auf einen Blick:

- Ausrissfreie Kanten an der Deckschicht
- Keine Ausrisse bei Queranleimern
- Keine Mehrfachzerspannung
- Für Nullfugen und Lasertechnik geeignet
- Extrem hohe Standzeit
- Große Materialvielfalt

- Anwendung:** Zum Formatieren, Nuten, Fügen, Falzen
Sehr hohe Rundlaufgenauigkeit durch HSK Plus
- Werkstoff:** Plattenwerkstoffe mit und ohne Beschichtung
- Maschine:** Stationärmaschinen, mit und ohne Werkzeugwechsler
- Ausführung:** Hohe Steifigkeit durch HSK Plus Schnittstelle, für hohe Beanspruchung; DP Schneiden mit Achswinkel und spiralförmiger Schneidenaufteilung über 2 Spanräume; dadurch echte Z2 über die gesamte Schneidenlänge
Große Spanraumtiefe für hohe Zerspanleistung
- Zahn:** DP,
Ø 20 mm mit Bestückungshöhe 4 mm bis zu 10 Standzeiten
Ø 25 mm mit Bestückungshöhe 5 mm bis zu 14 Standzeiten
L3* = positiver Drall, Schneide nach oben ziehend

	D mm	L1 mm	L2 mm	L3* mm	Re/Li	Z	Bestell-Nr. Fräser	Preis [PG 03]	Bestell-Nr. mit HSK Plus Aufnahme 10033898	Preis [PG 03]
Bestückungshöhe 4 mm										
–	20	80	28,7	4,1	li	2+1	10203927	412,70 €	10203941	575,40 €
–	20	80	28,7	4,1	re	2+1	10203926	412,70 €	10203940	575,40 €
–	20	85	34,7	4,1	li	2+1	10203929	471,50 €	10203943	634,20 €
–	20	85	34,7	4,1	re	2+1	10203928	471,50 €	10203942	634,20 €
–	20	100	46,7	4,1	li	2+1	10203931	589,10 €	10203945	751,80 €
–	20	100	46,7	4,1	re	2+1	10203930	589,10 €	10203944	751,80 €
Bestückungshöhe 5 mm										
–	25	80	28,7	4,1	li	2+1	10203933	428,40 €	10203948	591,20 €
–	25	80	28,7	4,1	re	2+1	10203932	428,40 €	10203947	591,20 €
–	25	85	34,7	4,1	li	2+1	10203935	487,20 €	10203951	650,00 €
–	25	85	34,7	4,1	re	2+1	10203934	487,20 €	10203950	650,00 €
–	25	100	46,7	4,1	li	2+1	10203937	603,80 €	10203953	766,50 €
–	25	100	46,7	4,1	re	2+1	10203936	603,80 €	10203952	766,50 €
–	25	105	52,7	4,1	li	2+1	10203939	662,60 €	10203955	825,30 €
–	25	105	52,7	4,1	re	2+1	10203938	662,60 €	10203954	825,30 €

DP Spiralschafffräser HSK Plus Z3+1

» Zerspanung 2.0

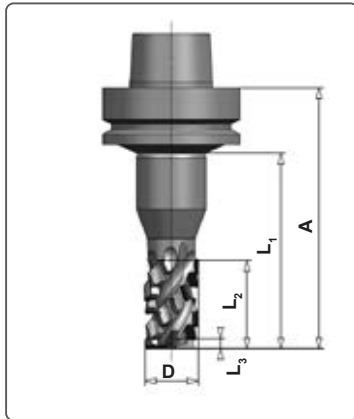

Ihre Vorteile auf einen Blick:

- Ausrissfreie Kanten an der Deckschicht
- Keine Ausrisse bei Queranleimern
- Keine Mehrfachzerspannung
- Für Nullfugen und Lasertechnik geeignet
- Extrem hohe Standzeit
- Große Materialvielfalt

- Anwendung:** Zum Formatieren, Nuten, Fügen und Falzen bei hohen Vorschubgeschwindigkeiten bis vf 30 m/min; zum fliegend Eintauchen und zirkularem (Helix) Bohren
- Werkstoff:** Plattenwerkstoffe mit und ohne Beschichtung
- Maschine:** Stationärmaschinen, mit und ohne Werkzeugwechsler
- Ausführung:** Hohe Steifigkeit durch HSK Plus Schnittstelle, für hohe Beanspruchung; DP Schneiden mit Achswinkel und spiralförmiger Schneidenaufteilung über 3 Spanräume; dadurch echte Z 3 über die gesamte Schneidenlänge
Große Spanraumtiefe für hohe Zerspanleistung
- Zahn:** DP, Bestückungshöhe 5 mm bis zu 14 Standzeiten
L3* = positiver Drall, Schneide nach oben ziehend

	D mm	L1 mm	L2 mm	L3* mm	A mm	Z	Re/Li	Bestell-Nr. Fräser	Preis [PG 03]	Bestell-Nr. mit HSK Plus Aufnahme 10033898	Preis [PG 03]
Bestückungshöhe 4 mm											
–	20	80	28,7	4,1	110	3+1	re	10190138	457,80 €	10190142	690,10 €
–	20	80	28,7	4,1	110	3+1	li	10190141	457,80 €	10190145	690,10 €
–	20	85	34,7	4,1	115	3+1	re	10194947	496,70 €	10194951	759,90 €
–	20	85	34,7	4,1	115	3+1	li	10194948	496,70 €	10194952	759,90 €
–	20	90	40,7	4,1	120	3+1	re	10190139	608,00 €	10190143	821,00 €
–	20	90	40,7	4,1	120	3+1	li	10194858	608,00 €	10194865	821,00 €
–	20	100	46,7	4,1	130	3+1	re	10190140	680,40 €	10190144	826,30 €
–	20	100	46,7	4,1	130	3+1	li	10194859	680,40 €	10194866	826,30 €
Bestückungshöhe 5 mm											
–	25	80	28,7	4,1	110	3+1	re	10190123	476,70 €	10190131	763,80 €
–	25	80	28,7	4,1	110	3+1	li	10190122	476,70 €	10190130	763,80 €
–	25	85	34,7	4,1	115	3+1	re	10194945	516,60 €	10194949	844,40 €
–	25	85	34,7	4,1	115	3+1	li	10194946	516,60 €	10194950	844,40 €
–	25	90	40,7	4,1	120	3+1	re	10190125	627,90 €	10190133	915,10 €
–	25	90	40,7	4,1	120	3+1	li	10190124	627,90 €	10190132	915,10 €
–	25	100	46,7	4,1	130	3+1	re	10190127	703,50 €	10190135	976,70 €
–	25	100	46,7	4,1	130	3+1	li	10190126	703,50 €	10190134	976,70 €
–	25	105	52,7	4,1	135	3+1	re	10190108	779,10 €	10194863	1.029,80 €
–	25	105	52,7	4,1	135	3+1	li	10190107	779,10 €	10194861	1.029,80 €
–	25	110	58,7	4,1	140	3+1	re	10190129	853,70 €	10190137	1.026,60 €
–	25	110	58,7	4,1	140	3+1	li	10190128	853,70 €	10190136	1.026,60 €
–	25	120	70,7	4,1	150	3+1	re	10194789	1.004,90 €	10194864	1.141,50 €
–	25	120	70,7	4,1	150	3+1	li	10194790	1.004,90 €	10194862	1.141,50 €

43020 | DP Fügefräser HSK Plus *Harmony*

» Zerspanung 2.0

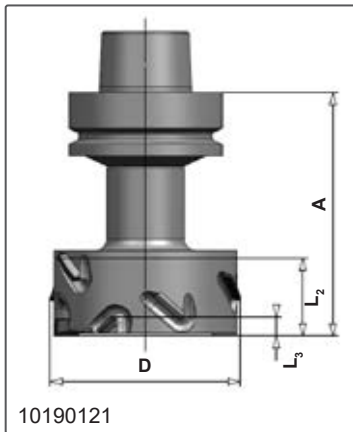

10190121

Ihre Vorteile auf einen Blick:

- Ausrissfreie Kanten an der Deckschicht
- Lange Standzeiten
- Keine Ausrisse bei Queranleimern
- Einsatz in Standard und anspruchsvollen Materialien
- Für Nullfugen und Lasertechnik geeignet
- Sehr gut für den Einsatz in der Vollholzbearbeitung geeignet

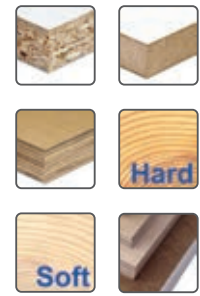

Anwendung:	Zum Formatieren und Fügen von Holzwerkstoffplatten mit und ohne Beschichtung; besonders gut geeignet für Spanplatten mit geringer Dichte und stirnseitige Bearbeitung von Vollholz
Werkstoff:	Spanplatte, MDF, Multiplex, Hartholz und Weichholz längs und stirnseitig; Holzwerkstoff-, Waben- und Leichtbauplatten
Maschine:	Stationärrmaschinen, mit und ohne Werkzeugwechsler
Ausführung:	Schaftfräser mit extrem großem wechselseitigem Achswinkel zur Herstellung von ausrissfreien Fügekanten Ideal geeignet für Nullfugen und Laser Kantenanleimtechnik Die HSK Plus Ausführung garantiert den bestmöglichen Rundlauf und damit eine gleichbleibende, optimale Oberflächenqualität; mit V-line Spanraum
Zahn:	DP, Bestückungshöhe 5 mm bis zu 14 Standzeiten L3* = positiver Drall, Schneide nach oben ziehend

Für HSK-Plus-Aufnahmen oder für SK30/40-Plus Aufnahmen

D mm	L2 mm	L1 mm	L3* mm	Schaft	BH mm	Z	max. Holz-stärke	Bestell-Nr.	Preis [PG 03]
80	30	73	8,3	HSK 25	5,0	3+3	27	10190116	758,10 €

Mit HSK Plus Aufnahme, HSK 63 F

D mm	L2 mm	L3* mm	A mm	Schaft	BH mm	Z	max. Holz-stärke	Bestell-Nr.	Preis [PG 03]
80	30	8,3	100	HSK 63 F	5,0	3+3	27	10190121	914,60 €

DP Füge-Falzfräser *Harmony*

» Zerspanung 2.0

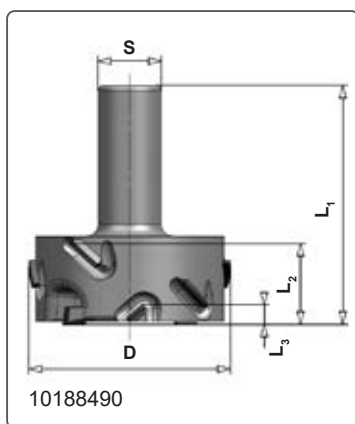
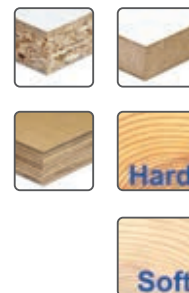

Ihre Vorteile auf einen Blick:

- Ausrissfreie Kanten an der Deckschicht
- Keine Ausrisse bei Queranleimern
- Für Nullfugen und Lasertechnik geeignet
- Sehr gut für den Einsatz in der Vollholzbearbeitung geeignet
- Keine Mehrfachzerspannung
- Extrem hohe Standzeit
- Keine Verstopfung der Spanräume auch bei langspanigen Materialien
- Große Materialvielfalt

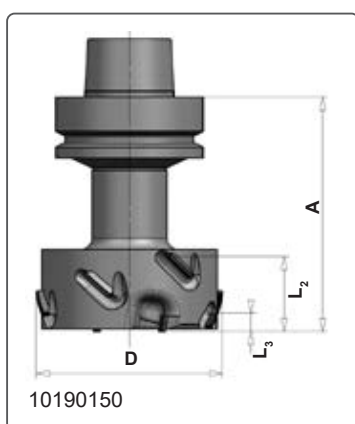

- Anwendung:** Zum Falz- und Fügefräsen von Holzwerkstoffen und Massivholz; besonders geeignet für Materialien mit empfindlichen Deckschichten; Falzen ab 8 mm Falzhöhe möglich
- Werkstoff:** Spanplatte, MDF, Multiplex, Hartholz und Weichholz längs- und stirnseitig sowie Holzwerkstoffplatten
- Maschine:** Stationärrmaschinen, mit und ohne Werkzeugwechsler
- Ausführung:** Füge-Falzfräser mit großem wechselseitigem Achswinkel und einer neu entwickelten Falzschneide; V-line Spanraum Nahezu ausrissfreies Falzen und Fügen auch quer zur Faser
- Zahn:** DP, Bestückungshöhe 5 mm bis zu 14 Standzeiten
L3* = positiver Drall, Schneide nach oben ziehend

DP Füge-Falzfräser *Harmony* mit zylindrischem Schaft (Gewindebohrung M8)

D mm	L2 mm	L1 mm	L3* mm	Schaft	BH mm	Z	Bestell-Nr.	Preis [PG 03]
80	32	95	7,7	25	5,0	2+2	10188490	698,30 €

DP Füge-Falzfräser *Harmony* inkl. HSK Plus Aufnahme

D mm	L2 mm	L3* mm	A mm	Schaft	BH mm	Z	Bestell-Nr.	Preis [PG 03]
80	32	7,7	100	HSK 63 F	5,0	2+2	10190150	911,40 €

DP Füge-Falzfräser *Harmony* für HSK Plus Aufnahme

D mm	L2 mm	L3* mm	A mm	Schaft	BH mm	Z	Bestell-Nr.	Preis [PG 03]
80	32	7,7	70	HSK 25	5,0	2+2	10190149	748,70 €

DP Profilschaftfräser für Lamello P-System



NEU



- Anwendung:** Hochleistungs-Scheibenfräser zum Profilmuten für Verbinder des Lamello P-Systems bei Nesting-Anwendung, zum vertikalen Eintauchen; bohrschneidend
- Werkstoff:** Massivholz und Holzwerkstoffe mit und ohne Beschichtung
- Maschine:** Stationärrmaschinen
- Ausführung:** Schaftfräser zur Aufnahme auf Fräsdorn; Große Spanräume sorgen für den sicheren und störungsfreien Abtransport der Späne; Gewindebohrung M6
- Zahn:** DP; Z 2 mit Bohrschneiden. Nicht nachschärfbar, das Profil darf nicht verändert werden
- Vorschubart:** MEC

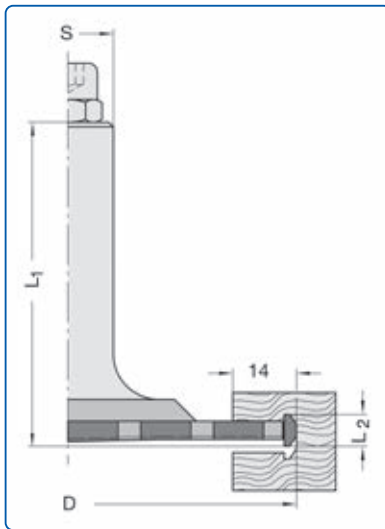

D mm	L1 mm	L2 mm	Schaft mm	Z	Re/Li	Schneidstoff	Bestell-Nr.	Preis [PG 03]
100,4	71,3	7,0	20	2	re	DP	10243456	1.040,00 €

Weitere Werkzeuge für Lamello P-System:

VHW Schaftfräser für Lamello P-System
 VHW Durchgangsbohrer
 Kreissägeblatt-Aufnahmen
 HW Scheibennutfräser für Lamello Zeta
 DP Scheibennutfräser für Lamello Zeta

Bestell-Nr. 10243271
 Bestell-Nr. 10232068

Bestell-Nr. 9147C.100.03.22
 Bestell-Nr. 7147C.100.03.22

Seite 254
 Seite 339
 Seite 415
 blueline Produktprogramm
 blueline Produktprogramm



NEU



- Anwendung: Hochleistungs-Scheibennutfräser zum Profilnuten für Verbinder des Lamello P-Systems
- Werkstoff: Massivholz und Holzwerkstoffe mit und ohne Beschichtung
- Maschine: Stationärrmaschinen
- Ausführung: Scheibenfräser zur Aufnahme auf Kreissägeblatt-Aufnahme. Große Spanräume sorgen für den sicheren und störungsfreien Abtransport der Späne.
- Zahn: DP nicht nachschärfbar, das Profil darf nicht verändert werden
- Vorschubart: MEC

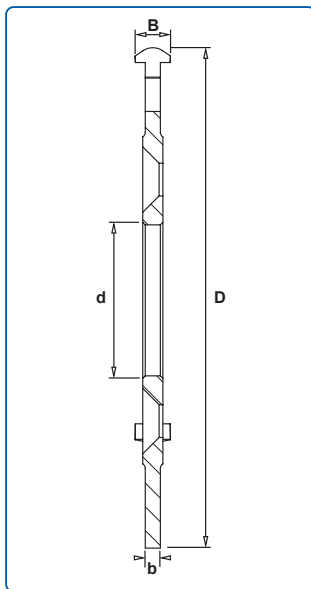

D mm	B mm	b mm	d mm	NL	Z	Schneidstoff	Bestell-Nr.	Preis [PG 03]
100,4	7,0	4,0	30	4/6,6-13,0/48	3	DP	10221871	239,00 €

Weitere Varianten zur Aufnahme auf Aggregaten mit anderen Nebenlöchern auf Anfrage lieferbar.

Weitere Werkzeuge für Lamello P-System:

- VHW Schafffräser für Lamello P-System Bestell-Nr. 10243271 Seite 254
- VHW Durchgangsbohrer Bestell-Nr. 10232068 Seite 339
- Kreissägeblatt-Aufnahmen Seite 415
- HW Scheibennutfräser für Lamello Zeta Bestell-Nr. 9147C.100.03.22 blueline Produktprogramm
- DP Scheibennutfräser für Lamello Zeta Bestell-Nr. 7147C.100.03.22 blueline Produktprogramm

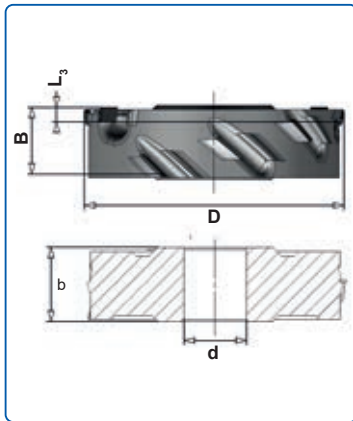

Ihre Vorteile auf einen Blick:

- Bearbeitung der großen Materialvielfalt in Tischlereien
- Bessere Oberflächen im Vergleich zu Wendeplattensystemen
- Günstiger Einstandspreis und günstige Servicekosten
- Fügenschneiden für perfekte Ein- und Austrittskanten
- 2 zusätzliche Falzschneiden für ausrissfreie, glatte Falze
- Ausrissfreies Fräsen gegen die angeleimte Kante

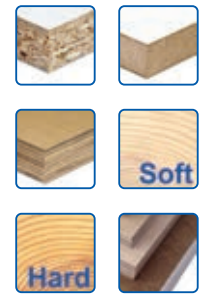

- Anwendung:** Zum Falz- und Fügefräsen von Holzwerkstoffen und Massivholz; besonders geeignet für Materialien mit empfindlichen Deckschichten
- Werkstoff:** Spanplatte, MDF, Multiplex, Hartholz und Weichholz längs- und stirnseitig sowie Holzwerkstoffplatten
- Maschine:** Tischfräsen mit manuellem Vorschub, Kantenanleimmaschinen
- Ausführung:** Füge-Falzfräser mit großem wechselseitigem Achswinkel und einer neu entwickelten Falzschneide; spezielle Spanräume im Streamline-Design sorgen für einen störungsfreien Spantransport ohne Mehrfachzerspannung; auch bei Materialien mit großen Spänen; nahezu ausrissfreies Falzen und Fügen auch quer zur Faser
- Zahn:** DP, Bestückungshöhe 3 mm bis zu 4 Standzeiten
L3* = positiver Drall, Schneide nach oben ziehend

D mm	B mm	b mm	d mm	L3* mm	Z	BH mm	Re/Li	Bestell-Nr.	Preis [PG 03]
125	32	35,5	30	7,1	2+2	3,0	re	10181618	748,70 €
150	32	35,5	50	7,1	2+2	3,0	re	10188529	748,70 €
150	50	53,5	30	7,1	2+2	3,0	re	10189503	998,60 €
150	50	53,5	50	7,1	2+2	3,0	re	10190752	998,60 €

33020 | DP Fügefräser

➤ Zerspanung 2.0

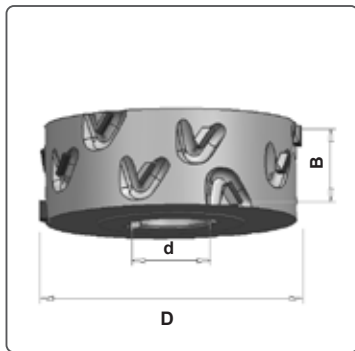

Ihre Vorteile auf einen Blick:

- Keine Mehrfachzerspannung
- Extrem hohe Standzeit
- Keine Verstopfung der Spanräume auch bei langspanigen Materialien
- Große Materialvielfalt

Grundkörpertyp mit Abb. der Nabenlage

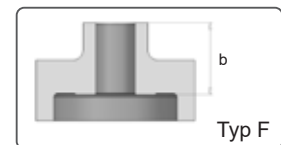
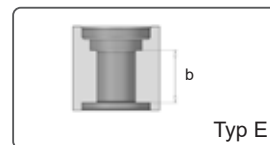
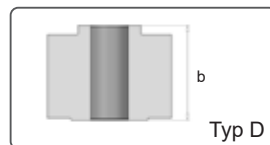
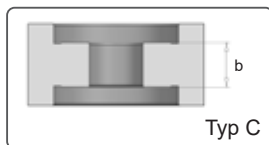
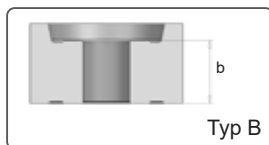
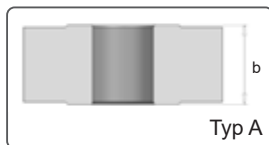

- Anwendung:** Zum Formatieren und Fügen von Holzwerkstoffplatten mit und ohne Beschichtung; bedingt geeignet für Spanplatten mit geringer Dichte und stirnseitige Bearbeitung von Vollholz
- Werkstoff:** Spanplatte, MDF, Multiplex, Hartholz und Weichholz längs sowie Holzwerkstoffplatten
- Maschine:** Kantenanleimmaschinen
- Ausführung:** Fügefräser mit wechelseitigem Achswinkel zum Formatieren und zur Herstellung von ausrissfreien Fügekanten; V-line-Spanraum
Ausführung wahlweise symmetrisch oder asymmetrisch
- Zahn:** DP,
Bestückungshöhe 3 mm bis zu 4 Standzeiten
Bestückungshöhe 5 mm bis zu 14 Standzeiten
- Symmetrische Ausführung:** Einstellung immer auf Werkstückmitte
Werkzeug ist im Außendurchmesser leicht konvex
Für Links- und Rechtslauf einsetzbar
- Asymmetrische Ausführung:** Einstellung immer von der Auflageseite, Werkzeug ist im Außendurchmesser gerade, linke und rechte Ausführung

D mm	B mm	b mm	d mm	Z	BH mm	Maschine	Typ	Re/Li	Bestell-Nr.	Preis [PG 03]
Bestückungshöhe 3 mm										
60	64	64	25/DKN	2+2	3,0	Felder	C	re	10189632	751,80 €
60	64	64	25/DKN	2+2	3,0	Felder	C	li	10189633	751,80 €
70	47	61	25/DKN	2+2	3,0	Hebrock	D	re	10189652	541,80 €
70	47	61	25/DKN	2+2	3,0	Hebrock	D	li	10189653	541,80 €
70	54	31	30/DKN	2+2	3,0	HolzHer	E	re	10189639	604,80 €
70	54	31	30/DKN	2+2	3,0	HolzHer	E	li	10189640	604,80 €
70	64	41	30/DKN	2+2	3,0	HolzHer	E	re	10189641	758,10 €
70	64	41	30/DKN	2+2	3,0	HolzHer	E	li	10189642	758,10 €
85	45	48	30/DKN	3+3	3,0	Ott	A	re	10189607	692,00 €
85	45	48	30/DKN	3+3	3,0	Ott	A	li	10189608	692,00 €
100	34	39	30/DKN	3+3	3,0	Brandt	A	re	10189609	541,80 €
100	34	39	30/DKN	3+3	3,0	Brandt	A	li	10189612	541,80 €

D mm	B mm	b mm	d mm	Z	BH mm	Maschine	Typ	Re/Li	Bestell-Nr.	Preis [PG 03]
100	45,5	61	30/DKN	2+2	3,0	Hebrock	D	re	10189630	647,90 €
100	45,5	61	30/DKN	2+2	3,0	Hebrock	D	li	10189631	647,90 €
100	48	25	30/DKN	2+2	3,0	HolzHer	C	re	10189620	563,90 €
100	48	25	30/DKN	2+2	3,0	HolzHer	C	li	10189621	563,90 €
100	48	40,6	25/DKN	2+2	3,0	Brandt	B	re	10190580	563,90 €
100	48	40,6	25/DKN	2+2	3,0	Brandt	B	li	10190581	563,90 €
100	48	40,6	30/DKN	3+3	3,0	Brandt	B	re	10189618	752,90 €
100	48	40,6	30/DKN	3+3	3,0	Brandt	B	li	10189619	752,90 €
100	63	25	30/DKN	2+2	3,0	HolzHer	C	re	10189643	758,10 €
100	63	25	30/DKN	2+2	3,0	HolzHer	C	li	10189644	758,10 €
100	63	40,6	30/DKN	3+3	3,0	IMA/Brandt	B	re	10198322	791,70 €
100	63	40,6	30/DKN	3+3	3,0	IMA/Brandt	B	li	10198323	791,70 €
100	65,5	75	30/DKN	2+2	3,0	Hebrock	D	re	10189637	808,50 €
100	65,5	75	30/DKN	2+2	3,0	Hebrock	D	li	10189638	808,50 €
125	34	37,6	30/DKN	3+3	3,0	Homag	C	sym	10189662	563,90 €
125	42	47	30/DKN	3+3	3,0	Biesse	A	sym	10189664	647,90 €
125	43	40	30/DKN	3+3	3,0	Homag	C	sym	10189663	650,00 €
125	43	57	30/DKN	3+3	3,0	IMA Advantage	F	re	10190607	783,30 €
125	43	57	30/DKN	3+3	3,0	IMA Advantage	F	li	10190608	783,30 €
125	48	40,6	30/DKN	3+3	3,0	IMA	B	re	10189650	758,10 €
125	48	40,6	30/DKN	3+3	3,0	IMA	B	li	10189651	758,10 €
125	63	40,6	30/DKN	3+3	3,0	IMA	B	re	10189648	791,70 €
125	63	40,6	30/DKN	3+3	3,0	IMA	B	li	10189649	791,70 €
125	63	40,6	30/DKN	3+3	3,0	Homag	C	sym	10189660	865,20 €
125	63	57	30/DKN	3+3	3,0	IMA Advantage	F	re	10190605	816,90 €
125	63	57	30/DKN	3+3	3,0	IMA Advantage	F	li	10190606	816,90 €
Bestückungshöhe 5 mm										
100	45,5	61	30/DKN	2+2	5,0	Hebrock	D	re	10189656	800,10 €
100	45,5	61	30/DKN	2+2	5,0	Hebrock	D	li	10189657	800,10 €
100	48	25	30/DKN	2+2	5,0	HolzHer	C	re	10190794	717,20 €
100	48	25	30/DKN	2+2	5,0	HolzHer	C	li	10190795	717,20 €
100	48	40,6	30/DKN	3+3	5,0	Brandt	B	re	10189654	908,30 €
100	48	40,6	30/DKN	3+3	5,0	Brandt	B	li	10189655	908,30 €
100	65,5	75	30/DKN	2+2	5,0	Hebrock	D	re	10189658	975,50 €
100	65,5	75	30/DKN	2+2	5,0	Hebrock	D	li	10189659	975,50 €

33020 | DP Fügefräser *Harmony*

» Zerspanung 2.0

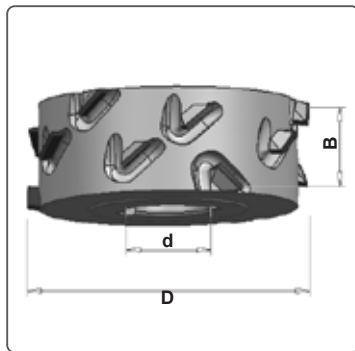

Ihre Vorteile auf einen Blick:

- Ausrissfreie Kanten an der Deckschicht
- Keine Ausrisse bei Queranleimern
- Für Nullfugen und Lasertechnik geeignet
- Sehr gut für den Einsatz in der Vollholzbearbeitung geeignet
- Keine Mehrfachzerspanung
- Extrem hohe Standzeit
- Keine Verstopfung der Spanräume auch bei langspanigen Materialien
- Große Materialvielfalt

Grundkörpertyp mit Abb. der Nabenlage

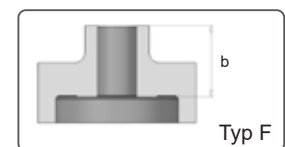
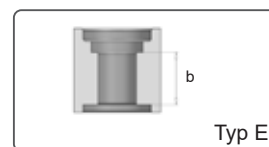
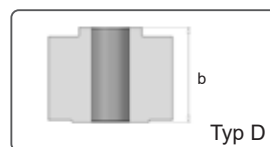
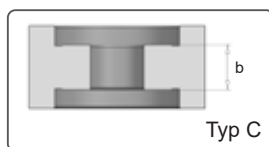
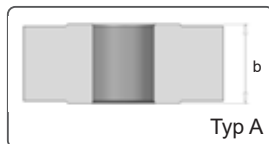

Anwendung:	Zum Formatieren und Fügen von Holzwerkstoffplatten mit und ohne Beschichtung; bedingt geeignet für Spanplatten mit geringer Dichte und stirnseitige Bearbeitung von Vollholz
Werkstoff:	Spanplatte, MDF, Multiplex, Hartholz und Weichholz längs und stirnseitig sowie Holzwerkstoffplatten
Maschine:	Kantenanleimmaschinen
Ausführung:	Fügefräser mit extrem großem wechselseitigem Achswinkel zum Formatieren und zur Herstellung von ausrissfreien Fügekanten; V-line-Spanraum Ideal geeignet für Nullfugen und Laser-Kantenanleimtechnik
Zahn:	DP, Bestückungshöhe 5 mm bis zu 14 Standzeiten
Symmetrische Ausführung:	Einstellung immer auf Werkstückmitte; Werkzeug ist im Außendurchmesser leicht konvex; für Links- und Rechtslauf einsetzbar
Asymmetrische Ausführung:	Einstellung immer von der Auflageseite, Werkzeug ist im Außendurchmesser gerade, linke und rechte Ausführung

D mm	B mm	b mm	d mm	Z	BH mm	Maschine	Typ	Re/Li	Bestell-Nr.	Preis [PG 03]
60	64	64	25/DKN	2+2	5,0	Felder	C	re	10189678	1.133,00 €
60	64	64	25/DKN	2+2	5,0	Felder	C	li	10189679	1.133,00 €
70	47	61	25/DKN	2+2	5,0	Hebrock	D	re	10189700	809,60 €
70	47	61	25/DKN	2+2	5,0	Hebrock	D	li	10189701	809,60 €
70	54	31	30/DKN	2+2	5,0	HolzHer	E	re	10189682	908,30 €
70	54	31	30/DKN	2+2	5,0	HolzHer	E	li	10189683	908,30 €
70	64	41	30/DKN	2+2	5,0	HolzHer	E	re	10189684	1.141,40 €
70	64	41	30/DKN	2+2	5,0	HolzHer	E	li	10189685	1.141,40 €
85	45	48	30/DKN	3+3	5,0	Ott	A	re	10189666	1.075,20 €
85	45	48	30/DKN	3+3	5,0	Ott	A	li	10189667	1.075,20 €

33020 | DP Fügefräser *Harmony*

» Zerspanung 2.0

D mm	B mm	b mm	d mm	Z	BH mm	Maschine	Typ	Re/Li	Bestell-Nr.	Preis [PG 03]
100	34	39	30/DKN	3+3	5,0	Brandt	A	re	10189669	766,50 €
100	34	39	30/DKN	3+3	5,0	Brandt	A	li	10189668	766,50 €
100	45,5	61	30/DKN	2+2	5,0	Hebrock	D	re	10189674	975,50 €
100	45,5	61	30/DKN	2+2	5,0	Hebrock	D	li	10189675	975,50 €
100	48	25	30/DKN	2+2	5,0	HolzHer	C	re	10189672	908,30 €
100	48	25	30/DKN	2+2	5,0	HolzHer	C	li	10189673	908,30 €
100	48	40,6	25/DKN	2+2	5,0	Brandt	B	re	10190484	850,50 €
100	48	40,6	25/DKN	2+2	5,0	Brandt	B	li	10190485	850,50 €
100	48	40,6	30/DKN	3+3	5,0	Brandt	B	re	10189671	1.131,90 €
100	48	40,6	30/DKN	3+3	5,0	Brandt	B	li	10189670	1.131,90 €
100	63	25	30/DKN	2+2	5,0	HolzHer	C	re	10189687	1.141,40 €
100	63	25	30/DKN	2+2	5,0	HolzHer	C	li	10189686	1.141,40 €
100	63	40,6	30/DKN	3+3	5,0	IMA/ Brandt	B	re	10190084	1.249,50 €
100	63	40,6	30/DKN	3+3	5,0	IMA/ Brandt	B	li	10190085	1.249,50 €
100	65,5	75	30/DKN	2+2	5,0	Hebrock	D	re	10189676	1.217,00 €
100	65,5	75	30/DKN	2+2	5,0	Hebrock	D	li	10189677	1.217,00 €
125	34	37,6	30/DKN	3+3	5,0	Homag	C	sym	10189690	850,50 €
125	42	47	30/DKN	3+3	5,0	Biesse	A	sym	10189699	979,70 €
125	43	40	30/DKN	3+3	5,0	Homag	C	sym	10189698	979,70 €
125	43	57	30/DKN	3+3	5,0	IMA Advantage	F	re	10190745	1.183,40 €
125	43	57	30/DKN	3+3	5,0	IMA Advantage	F	li	10190746	1.183,40 €
125	48	40,6	30/DKN	3+3	5,0	IMA	B	re	10189697	1.141,40 €
125	48	40,6	30/DKN	3+3	5,0	IMA	B	li	10189693	1.141,40 €
125	63	40,6	30/DKN	3+3	5,0	Homag	C	sym	10189688	1.299,90 €
125	63	40,6	30/DKN	3+3	5,0	IMA	B	re	10189691	1.191,80 €
125	63	40,6	30/DKN	3+3	5,0	IMA	B	li	10189692	1.191,80 €
125	63	57	30/DKN	3+3	5,0	IMA Advantage	F	re	10190743	1.233,80 €
125	63	57	30/DKN	3+3	5,0	IMA Advantage	F	li	10190744	1.233,80 €

35020 | DP Kantenbündigfräser *Streamline* mit Achswinkel

NEU

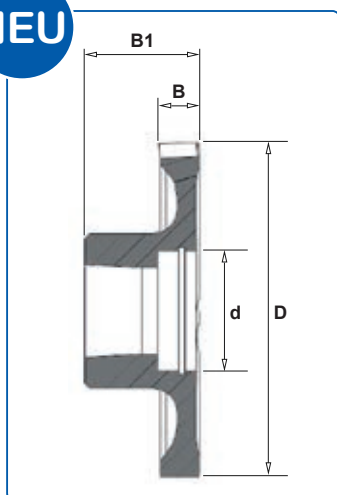

- Anwendung: Zum Fasen
- Werkstoff: Alle Arten von Kantenmaterialien. PVC, PP, ABS, Melamin, Furnier, HPL
- Maschine: IMA, HOMAG
Kantenbearbeitungsmaschine
- Ausführung: Bündigfräser mit HSK25/HSK32-Aufnahme und Spannschraube; das Werkzeug hat einen geringen Achswinkel, um das Herunterziehen der Anleimerkanten zu vermeiden; spangeführte Ausführung
- Zahn: DP
- Nachschärfzone: Bestückungshöhe 3 mm; das Werkzeug kann nachgeschärft werden; das Nachschärfen wird jedoch nicht empfohlen, da die Tastrollen nach dem Schärfen mit hohem Zeitaufwand auf den neuen, kleineren Werkzeugdurchmesser eingestellt werden müssen

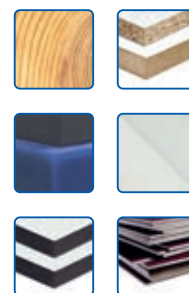

D mm	B mm	B1 mm	d mm	Z	BH mm	n (max) min-1	Re/Li	Bestell Nr.	Preis [PG 03]
70	8	23	HSK 25	4	3	24.000	re	10241589	216,00 €
70	8	23	HSK 25	4	3	24.000	li	10241381	216,00 €
70	8	23	HSK 25	6	3	24.000	re	10241588	224,00 €
70	8	23	HSK 25	6	3	24.000	li	10241582	224,00 €

Ausführung in HW siehe Seite 321.

35020 | DP Kantenfasefräser *Streamline* mit Achswinkel

NEU

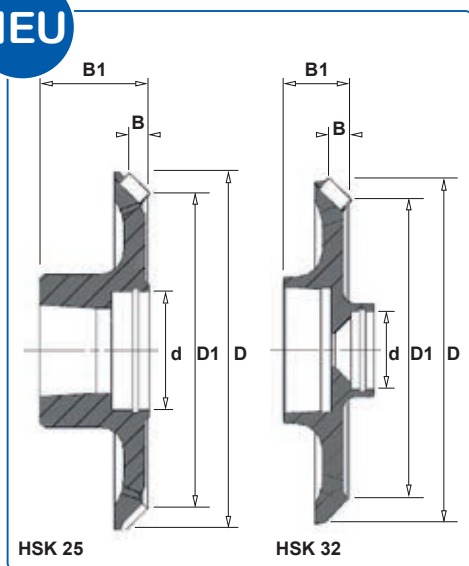

- Anwendung:** Zum Fasen
- Werkstoff:** Massivholz, Furnier, PVC, PP, ABS, PMMA, HPL, Melamin, Vollmelamin
- Maschine:** IMA, Homag
Kantenbearbeitungsmaschine
- Ausführung:** Radienfräser mit HSK25/HSK32-Aufnahme und Spanschraube; das Werkzeug hat einen geringen Achswinkel um das Herunterziehen der Anleimerkanten zu vermeiden; Spangeführte Ausführung
- Zahn:** DP
- Nachschärfzone:** Bestückungshöhe 3 mm; das Werkzeug kann nachgeschärft werden; das Nachschärfen wird jedoch nicht empfohlen, da die Tastrollen nach dem Schärfen mit hohem Zeitaufwand auf den neuen, kleineren Werkzeugdurchmesser eingestellt werden müssen

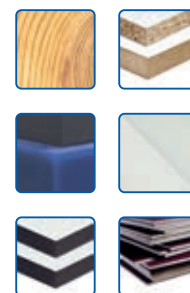

HSK 25

D mm	D1-Basismaß	B mm	B1 mm	d mm	Z	BH mm	Fase	n (max) min-1	Re/Li	Bestell Nr.	Preis [PG 03]
73	70	6	23	HSK 25	4	3	20°	24.000	re	10241607	216,00 €
73	70	6	23	HSK 25	4	3	20°	24.000	li	10241590	216,00 €
73	70	6	23	HSK 25	6	3	20°	24.000	re	10241608	224,00 €
73	70	6	23	HSK 25	6	3	20°	24.000	li	10241601	224,00 €
75	70	6	23	HSK 25	4	3	45°	24.000	re	10243286	216,00 €
75	70	6	23	HSK 25	4	3	45°	24.000	li	10243282	216,00 €
75	70	6	23	HSK 25	6	3	45°	24.000	re	10243288	224,00 €
75	70	6	23	HSK 25	6	3	45°	24.000	li	10243285	224,00 €

HSK 32 / B1 = 17,5 mm

D mm	D1-Basismaß	B mm	B1 mm	d mm	Z	BH mm	Fase	n (max) min-1	Re/Li	Bestell Nr.	Preis [PG 03]
65	62	6	17,5	HSK 32	4	3	20°	24.000	re	10242718	238,00 €
65	62	6	17,5	HSK 32	4	3	20°	24.000	li	10242712	238,00 €
65	62	6	17,5	HSK 32	6	3	20°	24.000	re	10242719	255,00 €
65	62	6	17,5	HSK 32	6	3	20°	24.000	li	10242717	255,00 €
67	62	6	17,5	HSK 32	4	3	45°	24.000	re	10243293	238,00 €
67	62	6	17,5	HSK 32	4	3	45°	24.000	li	10243289	238,00 €
67	62	6	17,5	HSK 32	6	3	45°	24.000	re	10243295	255,00 €
67	62	6	17,5	HSK 32	6	3	45°	24.000	li	10243292	255,00 €

HSK 32 / B1 = 33 mm

D mm	D1-Basismaß	B mm	B1 mm	d mm	Z	BH mm	Fase	n (max) min-1	Re/Li	Bestell Nr.	Preis [PG 03]
65	62	6	33	HSK 32	4	3	20°	24.000	re	10243304	238,00 €
65	62	6	33	HSK 32	4	3	20°	24.000	li	10243296	238,00 €
65	62	6	33	HSK 32	6	3	20°	24.000	re	10243306	255,00 €
65	62	6	33	HSK 32	6	3	20°	24.000	li	10243302	255,00 €
67	62	6	33	HSK 32	4	3	45°	24.000	re	10243313	238,00 €
67	62	6	33	HSK 32	4	3	45°	24.000	li	10243307	238,00 €
67	62	6	33	HSK 32	6	3	45°	24.000	re	10243315	255,00 €
67	62	6	33	HSK 32	6	3	45°	24.000	li	10243312	255,00 €

35020 | DP Kantenabrundfräser *Streamline* mit Achswinkel

NEU

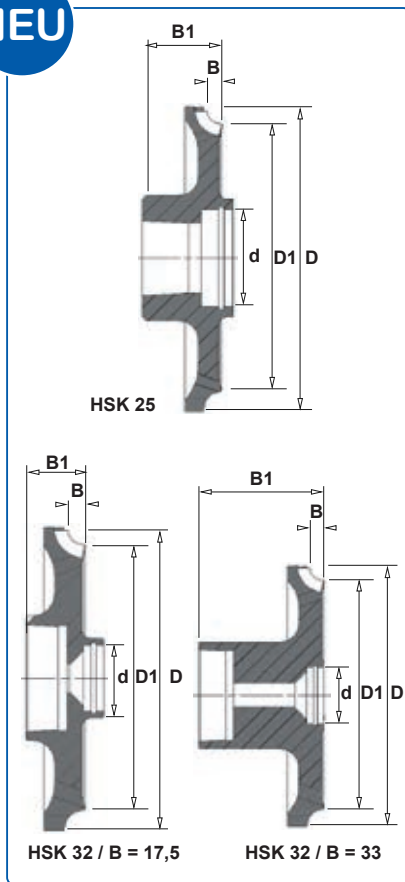

- Anwendung:** Zum Feinfräsen und Profilieren von Anleimerkanten auf getasteten Aggregaten
- Werkstoff:** Alle Arten von Kantenmaterialien, PVC, PP, ABS, PMMA, Melamin, Furnier, Vollholz, HPL
- Maschine:** Kantenbearbeitungsmaschinen von IMA, HOMAG
- Ausführung:** Radienfräser mit HSK25/HSK32-Aufnahme und Spannschraube; das Werkzeug hat einen geringen Achswinkel, um das Herunterziehen der Anleimerkanten zu vermeiden; spangeführte Ausführung
- Zahn:** DP
- Nachschärfzone:** Bestückungshöhe 2,5 mm; das Werkzeug kann nachgeschärft werden; das Nachschärfen wird jedoch nicht empfohlen, da die Tastrollen nach dem Schärfen mit hohem Zeitaufwand auf den neuen, kleineren Werkzeugdurchmesser eingestellt werden müssen

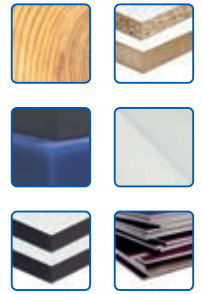

HSK 25

D mm	D1-Basismaß	B mm	d mm	Z	BH mm	R	n (max) min-1	Re/Li	Bestell Nr.	Preis [PG 03]
79	70	23	HSK 25	4	2,5	1	24.000	re	10243266	221,00 €
79	70	23	HSK 25	4	2,5	1	24.000	li	10243260	221,00 €
79	70	23	HSK 25	6	2,5	1	24.000	re	10243269	238,00 €
79	70	23	HSK 25	6	2,5	1	24.000	li	10243262	238,00 €
79	70	23	HSK 25	4	2,5	1,5	24.000	re	10241266	221,00 €
79	70	23	HSK 25	4	2,5	1,5	24.000	li	10241037	221,00 €
79	70	23	HSK 25	6	2,5	1,5	24.000	re	10241267	238,00 €
79	70	23	HSK 25	6	2,5	1,5	24.000	li	10241040	238,00 €
79	70	23	HSK 25	4	2,5	2	24.000	re	10241261	221,00 €
79	70	23	HSK 25	4	2,5	2	24.000	li	10241028	221,00 €
79	70	23	HSK 25	6	2,5	2	24.000	re	10241265	238,00 €
79	70	23	HSK 25	6	2,5	2	24.000	li	10241035	238,00 €
79	70	23	HSK 25	4	2,5	3	24.000	re	10241269	221,00 €
79	70	23	HSK 25	4	2,5	3	24.000	li	10241041	221,00 €
79	70	23	HSK 25	6	2,5	3	24.000	re	10241270	238,00 €
79	70	23	HSK 25	6	2,5	3	24.000	li	10241049	238,00 €

HSK 32 / B = 17,5

D mm	D1-Basismaß	B mm	d mm	Z	BH mm	R	n (max) min-1	Re/Li	Bestell Nr.	Preis [PG 03]
70	62	17,5	HSK 32	4	2,5	1	24.000	re	10243278	256,00 €
70	62	17,5	HSK 32	4	2,5	1	24.000	li	10243275	256,00 €
70	62	17,5	HSK 32	6	2,5	1	24.000	re	10243281	276,00 €
70	62	17,5	HSK 32	6	2,5	1	24.000	li	10243277	276,00 €
70	62	17,5	HSK 32	4	2,5	1,5	24.000	re	10242657	256,00 €
70	62	17,5	HSK 32	4	2,5	1,5	24.000	li	10242578	256,00 €
70	62	17,5	HSK 32	6	2,5	1,5	24.000	re	10242661	276,00 €
70	62	17,5	HSK 32	6	2,5	1,5	24.000	li	10242583	276,00 €
70	62	17,5	HSK 32	4	2,5	2	24.000	re	10242589	256,00 €
70	62	17,5	HSK 32	4	2,5	2	24.000	li	10242542	256,00 €
70	62	17,5	HSK 32	6	2,5	2	24.000	re	10242592	276,00 €
70	62	17,5	HSK 32	6	2,5	2	24.000	li	10242566	276,00 €
70	62	17,5	HSK 32	4	2,5	3	24.000	re	10242708	256,00 €
70	62	17,5	HSK 32	4	2,5	3	24.000	li	10242585	256,00 €
70	62	17,5	HSK 32	6	2,5	3	24.000	re	10242710	276,00 €
70	62	17,5	HSK 32	6	2,5	3	24.000	li	10242588	276,00 €

HSK 32 / B = 33

D mm	D1-Basismaß	B mm	d mm	Z	BH mm	R	n (max) min-1	Re/Li	Bestell Nr.	Preis [PG 03]
70	62	33	HSK 32	4	2,5	1	24.000	re	10243197	256,00 €
70	62	33	HSK 32	4	2,5	1	24.000	li	10243184	256,00 €
70	62	33	HSK 32	6	2,5	1	24.000	re	10243200	276,00 €
70	62	33	HSK 32	6	2,5	1	24.000	li	10243187	276,00 €
70	62	33	HSK 32	4	2,5	1,5	24.000	re	10243181	256,00 €
70	62	33	HSK 32	4	2,5	1,5	24.000	li	10243178	256,00 €
70	62	33	HSK 32	6	2,5	1,5	24.000	re	10243183	276,00 €
70	62	33	HSK 32	6	2,5	1,5	24.000	li	10243180	276,00 €
70	62	33	HSK 32	4	2,5	2	24.000	re	10243174	256,00 €
70	62	33	HSK 32	4	2,5	2	24.000	li	10243163	256,00 €
70	62	33	HSK 32	6	2,5	2	24.000	re	10243176	276,00 €
70	62	33	HSK 32	6	2,5	2	24.000	li	10243173	276,00 €
70	62	33	HSK 32	4	2,5	3	24.000	re	10243230	256,00 €
70	62	33	HSK 32	4	2,5	3	24.000	li	10243222	256,00 €
70	62	33	HSK 32	6	2,5	3	24.000	re	10243234	276,00 €
70	62	33	HSK 32	6	2,5	3	24.000	li	10243226	276,00 €

35020 | DP Mehrfach-Radien-Kantenfräser für Durchlaufmaschinen

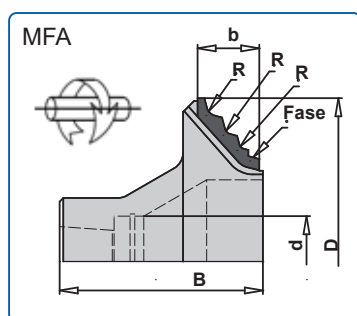
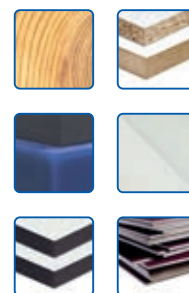

Anwendung: Zum Feinfräsen und Profilieren von Anleimerkanten auf getasteten Aggregaten

Werkstoff: Alle Arten von Kantenmaterialien. PVC, PP, ABS, Melamin, Furnier, Vollholz, HPL

Maschine: IMA Formatbearbeitungs- und Kantenanleimmaschinen KFA und MFA Aggregat

Ausführung: MFA = gekröpfter Fräser; Spindel horizontal;
KFA = gerader Fräser; geschwenkte Spindel; für Eckenrundungsaggregat; Radienfräser mit mehrfachen Radien und Fase; Radien werden nach Kundenwunsch ausgelegt
MUP = gerader Fräser; geschwenkte Spindel; für Multiprofilaggregat; Radienfräser mit mehrfachen Radien und Fase; Radien werden nach Kundenwunsch ausgelegt

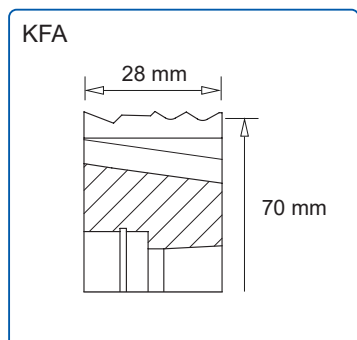

Zahn: DP

Nachschärfzone: Bestückungshöhe 3,0 mm;

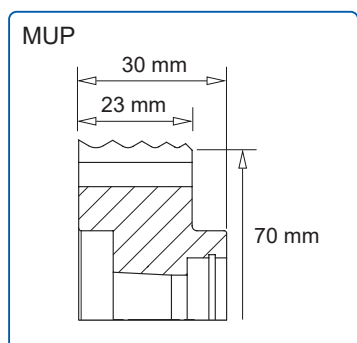

MFA Fräser

D mm	B mm	b mm	d mm	Z	BH mm	R	Fase	n (max) min ⁻¹	Re/Li	Bestell-Nr.	Preis [PG 03]
90	56	17	HSK 25	6	3,0	1,0/2,0/3,0	15°	24.000	re	10029541	1.018,50 €
90	56	17	HSK 25	6	3,0	1,0/2,0/3,0	15°	24.000	li	10029540	1.018,50 €
90	56	17	HSK 25	6	3,0	2,0/3,0	20°	24.000	re	10039580	980,20 €
90	56	17	HSK 25	6	3,0	2,0/3,0	20°	24.000	li	10039581	980,20 €

KFA- und MUP-Fräser:

Diese Werkzeuge werden nach den individuellen Kundenanforderungen hinsichtlich Radien und Fase gefertigt.



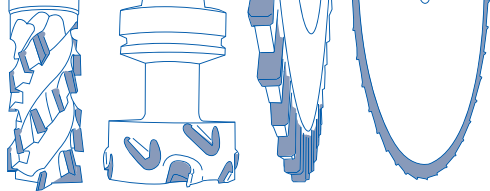

Zerspaner



Inhalt

Zerspaner

Produktkategorie	Seite
Technische Informationen.....	222-223
Kompaktzerspaner	224-225
Segmentzerspaner.	226-229
Variozerspaner	230-231
Sägen-Segmentzerspaner.....	232-233
Ersatz-Kreissägeblatt	234
Vorritz-Kreissägeblatt	235-237





DP Kompaktzerspaner
2600



Anwendung	Zum Formatieren von beschichteten oder unbeschichteten Plattenwerkstoffen für Möbelteile
Maschine	Doppelendprofiler mit Standard- oder Hydrowelle
Werkstoff	
OSB-, Span-, MDF-Platten warm	-
OSB-Platten	+++
Spanplatte mit loser Mittelschicht	+++
Spanplatte, Melamin beschichtet	+++
Spanplatte, HPL beschichtet	++
Spanplatte, Papier oder Folien beschichtet	+++
Spanplatte mit Furnierüberstand längs	+++ mit Hackerschneiden
Spanplatten mit Furnierüberstand quer	++
Sperrholzplatten mit losem Überstand	-
MDF beschichtet oder unbeschichtet	++ ohne Hydro +++ mit Hydro auf Hydrowelle
Vollholz längs	+
Vollholz quer	+

Segmentzerspaner 0033	Variozerspaner 0033	Sägen-Sementzerspaner 0033
		
Zum Formatieren von unbeschichteten Plattenwerkstoffen	Zum Formatieren und zur Restzerspanung von Vollholz	Zum Formatieren von beschichteten und unbeschichteten Plattenwerkstoffen bei großer Zerspanungsbreite
Doppelendprofiler	Vielblattsägemaschinen Doppelendprofiler	Doppelendprofiler Vielblattsägemaschinen
++	-	++
++	+	++
+	+	+
+	+	+
-	-	+
-	-	-
-	+	+ mit Splitterholz mit angestellten Segmenten
-	+	+ mit Splitterholz mit angestellten Segmenten
+	-	++
+	+	+
-	++	-
-	+	++ mit angestellten Segmenten

NEU



Ihre Vorteile auf einen Blick:

- Mit Spanleitfunktion
- Späneflug weg vom Material in die Absaugung
- Keine Doppelzerspanung
- Annähernd staubfreie Werkstückoberflächen

Anwendung:	Zum Formatieren von Holzwerkstoffplatten mit und ohne Beschichtung
Werkstoff:	Spanplatte; MDF; Holzwerkstoffplatten; gut geeignet auch für Spanplatten mit geringer Dichte
Maschine:	Formatbearbeitungs- und Kantenanleimmaschinen
Ausführung:	Mit Spanführung zum Formatieren und zur Herstellung von ausrissfreien Schmalflächenkanten und Werkstückkanten; Ultra Ausführung (Keine Schnittbreitenreduzierung beim Nachschärfen); der Zerspaner kann am Umfang und an der Flanke um den gleichen Betrag nacherodiert werden
Zahn:	DP, Bestückungshöhe 6 mm Bis zu 12x erodierbar
Schnittstellen:	Schnellspannsystem 160 mit 4 Bajonettaufnahmen, TK 130 Zerspaner d= 60 mm Schnellspannsystem 192 mit 4 Bajonettaufnahmen, TK 150 Zerspaner d= 80 mm Standard Zerspanerbuchse d= 35 mm DKN (Homag / IMA) Hydrobuchse d=40 mm 6-Kant
Vorschubgeschwindigkeit:	Z 24 Vorschub bis 30 m/min Z 36 Vorschub 36 bis 45 m/min Z 48 Vorschub 48 bis 60 m/min Z 54 Vorschub 54 bis 70 m/min Zerspaner für höhere Vorschübe auf Anfrage

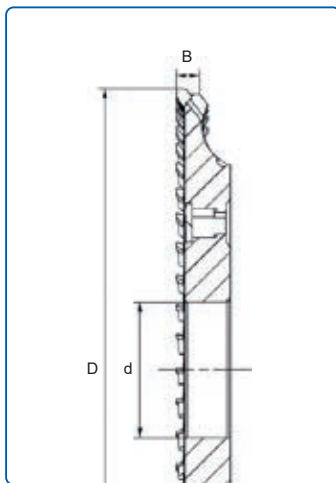

D mm	B mm	Z	Re/Li	für S-System 160		für S-System 192		Zerspaner mit Buchse		Zerspaner mit Hydrobuchse	
				Bestell-Nr.	Preis [PG 03]	Bestell-Nr.	Preis [PG 03]	Bestell-Nr.	Preis [PG 03]	Bestell-Nr.	Preis [PG 03]
250	10	24	li	10239436	1.464,00 €	10239313	1.465,00 €	10239438	1.590,00 €	10239451	2.305,00 €
250	10	24	re	10239456	1.464,00 €	10239454	1.465,00 €	10239460	1.590,00 €	10239462	2.305,00 €
250	10	36	li	10239259	1.333,00 €	10239125	1.332,00 €	10239271	1.458,00 €	10239264	2.174,00 €
250	10	36	re	10239277	1.333,00 €	10239273	1.332,00 €	10239280	1.458,00 €	10239283	2.174,00 €
250	10	48	li	10239293	1.088,00 €	10239284	1.091,00 €	10239296	1.218,00 €	10239297	1.935,00 €
250	10	48	re	10239303	1.088,00 €	10239298	1.091,00 €	10239306	1.218,00 €	10239307	1.935,00 €
250	10	54	li	10239421	878,00 €	10239408	880,00 €	10239424	1.005,00 €	10239426	1.724,00 €
250	10	54	re	10239430	878,00 €	10239427	880,00 €	10239433	1.005,00 €	10239435	1.724,00 €



Abdeckstopfen

	L mm	B mm	b mm	VE Stück	S-System 160 Bestell-Nr.	Preis [PG 03]	S-System 192 Bestell-Nr.	Preis [PG 03]
NEU	32,3	17,3	3	4			10238640	9,00 €
NEU	38,8	17,3	3,5	4	10239129	9,00 €		

Kundendaten:

Firmenname: _____

Kundennummer: _____

Ansprechpartner: _____

PLZ - Ort: _____

Best.- od. Kommissionsnummer: _____

Werkstoffdaten:

- Weichholz
- Hartholz
- Spanplatte
- Sonstiges:
- Leimholz
- MDF
- OSB

Holzstärke: _____ in mm

Beschichtungsart:

- Melamin
- Hochglanzfolie
- Lack
- Lack Hochglanz
- Papier
- ohne
- HPL
- _____

Deckschicht-Überstand: _____ in mm

Zerspanerpositionierung:

- Gleichlauf
- Gegenlauf

oben rechte Maschinenseite



unten

oben links Maschinenseite

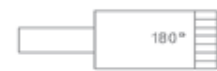

unten

Maschinendaten:

Hersteller: _____

Masch.-Nr.: _____

Vorschub m/min längs: _____

Vorschub m/min quer: _____

Drehzahl U/min: _____

Werkzeugdaten:

Großer Ø: _____
 Zähnezahl.: _____
 Schnittbreite: _____
 Bohrung: _____

Schnittstelle:

- Schnellspan-System
- Hydro 6-Kant
- DKN Maß: _____ in mm
- Standard-Buchse 35 mm DKN
- Standard-Buchse 40 mm DKN

Schneidenqualität:

- HW
- DP

Stückzahl: linkslauf
 rechtslauf

Zerspaner Typ:

- Kompakt-Ultra
- Segment
- Sägen-Segment
- Vario

Skizze / sonstiger Vermerk:

vorhandene Zeichnungen bitte im .dxf-Format an cad@ake.de

Holzmuster (wenn möglich bitte mit einsenden)

0034 | AKE Segmentzerspamer mit Fixmatic P Schnellspannsystem



- Anwendung: Zum Formatieren von Holzwerkstoffen
- Werkstoff: Holzwerkstoff roh und beschichtet
- Maschine: Doppelendprofiler, Kantenanleimer
- Ausführung: Grundkörper aus Stahl mit eingesetzten HW-Schneidsegmenten und HW-Sägeblatt (Flachzahn); geräuscharm; auf Fixmatic P Schnellspannsystem montiert
- Zahn: HW / DP auf Anfrage

Abb.: Ausführung Linkslauf

D mm	B mm	d mm	Z	Zahnform	Re / Li	Bestell-Nr.	Preis [PG 03]
mit Fixmatic P: D = 147 mm							
205	20	35 DKN	44 / 12	F	li	0034.200.35	1.715,70 €
205	20	35 DKN	44 / 12	F	re	0034.200.36	1.715,70 €
205	20	40 DKN	44 / 12	F	li	0034.200.42	1.715,70 €
205	20	40 DKN	44 / 12	F	re	0034.200.43	1.715,70 €
205	20	35 DKN	60 / 12	F	li	0034.201.35	1.730,70 €
205	20	35 DKN	60 / 12	F	re	0034.201.36	1.730,70 €
205	20	40 DKN	60 / 12	F	li	0034.201.42	1.730,70 €
205	20	40 DKN	60 / 12	F	re	0034.201.43	1.730,70 €
mit Fixmatic P: D = 192 mm							
255	20	35 DKN	48 / 18	F	li	0034.250.35	2.051,00 €
255	20	35 DKN	48 / 18	F	re	0034.250.36	2.051,00 €
255	20	40 DKN	48 / 18	F	li	0034.250.42	2.051,00 €
255	20	40 DKN	48 / 18	F	re	0034.250.43	2.051,00 €
255	20	35 DKN	60 / 18	F	li	0034.251.35	2.059,60 €
255	20	35 DKN	60 / 18	F	re	0034.251.36	2.059,60 €
255	20	40 DKN	60 / 18	F	li	0034.251.42	2.059,60 €
255	20	40 DKN	60 / 18	F	re	0034.251.43	2.059,60 €

Zerspamer mit HW Feinschnittsägeblatt

Passend für Fixmatic P Schnellspannsystem



D mm	B mm	d mm	Z	Zahnform	Re/Li	Bestell-Nr.	Preis [PG 03]
205	20	75	44 / 12	F	li	0034.202.35	694,10 €
205	20	75	44 / 12	F	re	0034.202.36	694,10 €
205	20	75	60 / 12	F	li	0034.203.35	709,00 €
205	20	75	60 / 12	F	re	0034.203.36	709,00 €
255	20	80	48 / 18	F	li	0034.252.35	913,60 €
255	20	80	48 / 18	F	re	0034.252.36	913,60 €
255	20	80	60 / 18	F	li	0034.253.35	922,10 €
255	20	80	60 / 18	F	re	0034.253.36	922,10 €



HW Feinschnittsägeblatt [0032]

10,5 mm angesenkt (li = oben gegen UZ, re = oben im UZ)

D mm	B mm	b mm	d mm	NL mm	Z	Zahnform	Re / Li	Bestell-Nr.	Preis [PG 01]
205	4,00	2,80	80	4/6/140	44	F	li	0032.201.01	176,50 €
205	4,00	2,80	80	4/6/140	44	F	re	0032.202.01	176,50 €
205	4,00	2,80	80	4/6/140	60	F	li	0032.203.01	205,30 €
205	4,00	2,80	80	4/6/140	60	F	re	0032.204.01	205,30 €
255	4,00	2,80	100	6/6/190	48	F	li	0032.255.01	203,60 €
255	4,00	2,80	100	6/6/190	48	F	re	0032.255.02	203,60 €
255	4,00	2,80	100	6/6/190	60	F	li	0032.255.03	219,70 €
255	4,00	2,80	100	6/6/190	60	F	re	0032.255.04	219,70 €



Fixmatic P-Schnellspannsystem [0038]

D mm	Bezeichnung	d mm	Bestell-Nr.	Preis [PG 02]
147	für Zerspaner D=205	35 DKN	0038.147.35	1.083,00 €
147	für Zerspaner D=205	40 DKN	0038.147.46	1.083,00 €
192	für Zerspaner D=255	35 DKN	0038.192.35	1.341,00 €
192	für Zerspaner D=255	40 DKN	0038.192.46	1.341,00 €

Weitere Fixmatic P-Schnellspannsysteme auf Seite 419

Ersatzteile Fixmatic P-Schnellspannsystem [0038]

Bezeichnung	Bestell-Nr.	Preis [PG 02]
Pneumatik Spiralschlauch	0038.000.05	202,00 €



Ersatz Zerspanersegment und Schraube

Bezeichnung	Bestell-Nr.	PG	Preis
HW Segment mit Spanbrecher; mit Gewindestift; Z2; 1 VE (= 12 Stück)	0033.012.01	01	195,30 €
Gewindestift. 1 VE (= 24 Stück)	0033.024.02	01	12,80 €
Schraube (Torx) M5x12 SK10 für Sägeblatt 1 VE (= 50 Stück)	0031.050.02	03	26,80 €
Schraube (Innensechskant) M 8x16	0031.050.05	03	0,80 €
Schraube (Senkkopf) M 8x12,5	0031.050.06	03	4,20 €
Torx Schraubendreher T 20 passend für Schraube (Torx) M5	10006041	02	15,20 €

0033 | AKE Segmentzerspaner mit Flanschbuchse



- Anwendung: Zum Formatieren von Holzwerkstoffen
- Werkstoff: Holzwerkstoff roh und beschichtet
- Maschine: Doppelendprofilier, Kantenanleimer
- Ausführung: Grundkörper aus Stahl mit eingesetzten HW Schneidsegmenten und HW Sägeblatt (Flachzahn); auf Flanschbuchse montiert
- Zahn: HW / DP auf Anfrage

Abb.: Ausführung Linkslauf

D mm	B mm	d mm	Z	Zahnform	Re / Li	Bestell-Nr.	Preis [PG 03]
205 / 200	20	35 DKN	44 / 12	F	li	0033.200.31	799,00 €
205 / 200	20	35 DKN	44 / 12	F	re	0033.200.01	799,00 €
205 / 200	40	35 DKN	44 / 24	F	li	0033.200.32	1.255,20 €
205 / 200	40	35 DKN	44 / 24	F	re	0033.200.02	1.255,20 €
205 / 200	60	35 DKN	44 / 36	F	li	0033.200.33	1.712,60 €
205 / 200	60	35 DKN	44 / 36	F	re	0033.200.03	1.712,60 €
205 / 200	20	35 DKN	60 / 12	F	li	0033.200.41	814,00 €
205 / 200	20	35 DKN	60 / 12	F	re	0033.200.10	814,00 €
205 / 200	40	35 DKN	60 / 24	F	li	0033.200.42	1.271,20 €
205 / 200	40	35 DKN	60 / 24	F	re	0033.200.12	1.271,20 €
205 / 200	60	35 DKN	60 / 36	F	li	0033.200.43	1.727,60 €
205 / 200	60	35 DKN	60 / 36	F	re	0033.200.13	1.727,60 €
255 / 250	20	35 DKN	48 / 18	F	li	0033.250.31	914,70 €
255 / 250	20	35 DKN	48 / 18	F	re	0033.250.01	914,70 €
255 / 250	40	35 DKN	48 / 36	F	li	0033.250.32	1.473,70 €
255 / 250	40	35 DKN	48 / 36	F	re	0033.250.02	1.473,70 €
255 / 250	60	35 DKN	48 / 54	F	li	0033.250.33	2.056,40 €
255 / 250	60	35 DKN	48 / 54	F	re	0033.250.03	2.031,70 €
255 / 250	20	35 DKN	60 / 18	F	li	0033.250.41	923,20 €
255 / 250	20	35 DKN	60 / 18	F	re	0033.250.10	933,20 €
255 / 250	40	35 DKN	60 / 36	F	li	0033.250.42	1.482,30 €
255 / 250	40	35 DKN	60 / 36	F	re	0033.250.12	1.482,30 €
255 / 250	60	35 DKN	60 / 54	F	li	0033.250.43	2.040,30 €
255 / 250	60	35 DKN	60 / 54	F	re	0033.250.13	2.040,30 €



HW Feinschnittsägeblatt [0032]

10,5 mm angesenkt (li = oben gegen UZ, re = oben im UZ)

D mm	B mm	b mm	d mm	NL mm	Z	Zahnform	Re / Li	Bestell-Nr.	Preis [PG 01]
205	4,00	2,80	80	4/6/140	44	F	li	0032.201.01	176,50 €
205	4,00	2,80	80	4/6/140	44	F	re	0032.202.01	176,50 €
205	4,00	2,80	80	4/6/140	60	F	li	0032.203.01	205,30 €
205	4,00	2,80	80	4/6/140	60	F	re	0032.204.01	205,30 €
255	4,00	2,80	80	6/6/190	48	F	li	0032.251.02	203,60 €
255	4,00	2,80	80	6/6/190	48	F	re	0032.252.02	203,60 €
255	4,00	2,80	80	6/6/190	60	F	li	0032.253.02	219,60 €
255	4,00	2,80	80	6/6/190	60	F	re	0032.254.02	219,60 €



Zerspaner / Verbreiterung

D mm	B mm	d mm	Z / Seg.	Zahnform	Re / Li	Bestell-Nr.	Preis [PG 03]
200	18	80	12	F	re	0033.200.05	566,10 €
200	18	80	12	F	li	0033.200.04	566,10 €
250	18	80	18	F	re	0033.250.05	629,40 €
250	18	80	18	F	li	0033.250.04	629,40 €

Ersatz-Flanschbuchse

D mm	d mm	für Zerspaner Bohrung mm	Bestell-Nr.	Preis [PG 03]
115	35 DKN	80	0033.000.02	143,90 €
115	40 DKN	80	0033.000.01	348,60 €



Ersatz Zerspanersegment und Schraube

Bezeichnung	Bestell-Nr.	PG	Preis
HW Segment mit Spanbrecher; mit Gewindestift; Z2; 1 VE (= 12 Stück)	0033.012.01	01	195,30 €
Gewindestift. 1 VE (= 24 Stück)	0033.024.02	01	12,80 €
Schraube (Torx) M5x12 SK10 für Sägeblatt; 1 VE (= 50 Stück)	0031.050.02	03	26,80 €
Schraube (Innensechskant) M 8x16	0031.050.05	03	0,80 €
Schraube (Senkkopf) M 8x12,5	0031.050.06	03	4,20 €
Torx Schraubendreher T 20 passend für Schraube (Torx) M5	10006041	02	15,20 €



Abb.: Ausführung Linkslauf

- Anwendung: Zum Formatieren von Holzwerkstoffen; zum Restholzerspanen auf Vielblattkreissägen ohne Aufnahmebuchse
- Werkstoff: Massivholz, Holzwerkstoff roh und beschichtet
- Maschine: Doppelendprofiler, Vielblattkreissäge
- Ausführung: Grundkörper aus Stahl mit Sägeblatt einseitig spitz mit Achswinkel, für verbesserten Spänetransport; 3-teilig
- Zahn: DP, HW

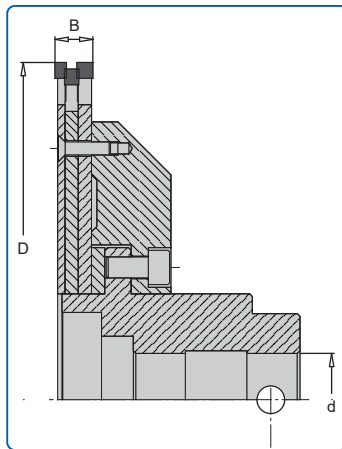

D mm	B mm	d mm	Z	Zahnform	Qualität	Re / Li	Bestell-Nr.	Preis [PG 03]
255	14,40	35	48 / 12 / 6	F	DP	li	7033.256.81	2.008,70 €
255	14,40	35	48 / 12 / 6	F	DP	re	7033.256.80	2.008,70 €
255	14,40	40	48 / 12 / 6	F	HW	li	0033.257.81	993,90 €
255	14,40	40	48 / 12 / 6	F	HW	re	0033.257.80	993,90 €
255	14,40	40	48 / 12 / 6	F	DP	li	7033.258.81	2.008,70 €
255	14,40	40	48 / 12 / 6	F	DP	re	7033.258.80	2.008,70 €
255	14,40	35	48 / 12 / 6	F	HW	li	0033.255.81	993,90 €
255	14,40	35	48 / 12 / 6	F	HW	re	0033.255.80	993,90 €
255	14,40	35	60 / 12 / 6	F	DP	li	7033.256.83	2.172,50 €
255	14,40	35	60 / 12 / 6	F	DP	re	7033.256.82	2.172,50 €
255	14,40	40	60 / 12 / 6	F	HW	li	0033.257.83	1.004,60 €
255	14,40	40	60 / 12 / 6	F	HW	re	0033.257.82	1.004,60 €
255	14,40	40	60 / 12 / 6	F	DP	li	7033.258.83	2.172,50 €
255	14,40	40	60 / 12 / 6	F	DP	re	7033.258.82	2.172,50 €
255	14,40	35	60 / 12 / 6	F	HW	li	0033.255.83	1.004,60 €
255	14,40	35	60 / 12 / 6	F	HW	re	0033.255.82	1.004,60 €



HW Feinschnittsägeblatt [0032]

10,5 mm angesenkt (li = oben gegen UZ, re = oben im UZ)

D mm	B mm	b mm	d mm	NL mm	Z	Zahnform	Re / Li	Bestell-Nr.	Preis [PG 01]
255	4,00	2,80	30	12/6/190	48	E, AW	li	0032.255.81	273,50 €
255	4,00	2,80	30	12/6/190	48	E, AW	re	0032.255.80	273,50 €
255	4,00	2,80	30	12/6/190	60	E, AW	li	0032.255.83	292,90 €
255	4,00	2,80	30	12/6/190	60	E, AW	re	0032.255.82	292,90 €
255	4,00	2,80	80	12/6/190	48	E, AW	li	0032.255.85	273,50 €
255	4,00	2,80	80	12/6/190	48	E, AW	re	0032.255.84	273,50 €
255	4,00	2,80	80	12/6/190	60	E, AW	li	0032.255.87	292,90 €
255	4,00	2,80	80	12/6/190	60	E, AW	re	0032.255.86	292,90 €

HW Zerspanersägeblatt [0033]

D mm	B mm	b mm	d mm	NL mm	Z	Zahnform	Re / Li	Bestell-Nr.	Preis [PG 01]
250	5,50	5,00	30	12/6/190	12	F, AW	li	0033.250.81	321,40 €
250	5,50	5,00	30	12/6/190	12	F, AW	re	0033.250.82	321,40 €
250	5,50	5,00	80	12/6/190	12	F, AW	li	0033.250.84	321,40 €
250	5,50	5,00	80	12/6/190	12	F, AW	re	0033.250.86	321,40 €
255	7,00	5,00	30	12/6/190	6	F, AW	li	0033.255.85	295,00 €
255	7,00	5,00	30	12/6/190	6	F, AW	re	0033.255.84	295,00 €
255	7,00	5,00	80	12/6/190	6	F, AW	li	0033.255.89	295,00 €
255	7,00	5,00	80	12/6/190	6	F, AW	re	0033.255.88	295,00 €

DP Feinschnittsägeblatt [7032]

10,5 mm angesenkt (li = oben gegen UZ, re = oben im UZ)

D mm	B mm	b mm	d mm	NL mm	Z	Zahnform	Re / Li	Bestell-Nr.	Preis [PG 03]
255	4,30	2,80	80	12/5,5/190	36	F, AW	li	7032.255.87	718,20 €
255	4,30	2,80	80	12/5,5/190	36	F, AW	re	7032.255.86	718,20 €
255	4,30	2,80	80	12/6/190	48	F, AW	li	7032.255.81	1.166,60 €
255	4,30	2,80	80	12/6/190	48	F, AW	re	7032.255.82	1.166,60 €
255	4,30	2,80	80	12/6/190	60	F, AW	li	7032.255.83	1.062,60 €
255	4,30	2,80	80	12/6/190	60	F, AW	re	7032.255.84	1.062,60 €

DP Zerspanersägeblatt [7033]

D mm	B mm	b mm	d mm	NL mm	Z	Zahnform	Re / Li	Bestell-Nr.	Preis [PG 03]
250	5,50	5,00	80	12/6/190	12	F, AW	li	7033.250.81	389,60 €
250	5,50	5,00	80	12/6/190	12	F, AW	re	7033.250.82	389,60 €
255	6,00	5,00	80	12/6/190	6	F, AW	li	7033.255.83	300,30 €
255	6,00	5,00	80	12/6/190	6	F, AW	re	7033.255.84	300,30 €
260	5,00	4,00	80	12/6/190	6	F, AW	li	7033.260.85	288,80 €
260	5,00	4,00	80	12/6/190	6	F, AW	re	7033.260.86	288,80 €

Flanschbuchse

Passend für Segmentzerspaner, Variozerspaner und Sägen-Segmentzerspaner

D mm	d mm	für Zerspaner Bohrung mm	Bestell-Nr.	Preis [PG 03]
115	35 DKN	80	0033.000.02	143,90 €
115	40 DKN	80	0033.000.01	348,60 €

0033 | Sägen Segmentzerspaner mit Flanschbuchse



Abb.: Ausführung Linkslauf

- Kompatibel: | Leuco
* = ebenfalls passend für AKE-System
- Anwendung: | Zum Formatieren von
Holzwerkstoffen mit Ritzen, Zerspanen
und Doppelzerspanen
- Werkstoff: | Holzwerkstoff roh und beschichtet
- Maschine: | Doppelendprofiler, Kantenanleimer
- Ausführung: | Zerspaner mit Grundkörper aus Stahl mit eingesetzten
HW Segmenten mit Achswinkel für optimierten Spanablauf;
mit HW Sägeblatt (Flachzahn)
- Zahn: | HW

D mm	B mm	d mm	Z	Zahnform	Re / Li	Bestell-Nr.	Preis [PG 03]
250	18	35 DKN	48 + 6x4	F	li	0033.251.31	1.109,50 €
250	18	35 DKN	48 + 6x4	F	re	0033.251.01	1.109,50 €
250	18	40 DKN	48 + 6x4	F	li	0033.252.41	1.109,50 €
250	18	40 DKN	48 + 6x4	F	re	0033.252.10	1.109,50 €

Aufbauzerspaner zur Vergrößerung der Schnittbreite auf 36 mm

Mit HW Segmenten

D mm	B mm	d mm	Z	Zahnform	Re / Li	Bestell-Nr.	Preis [PG 03]
250	18	80	6x4	F	li	0033.249.00	824,70 €
250	18	80	6x4	F	re	0033.249.01	824,70 €

Mit Bajonettaufnahmen für Fixmatic P Schnellspannsystem D 192 mm

Mit HW Segmenten und HW Feinschnittsägeblatt

D mm	B mm	d mm	Z	Zahnform	Re / Li	Bestell-Nr.	Preis [PG 03]
250	18	80	48 + 6x4	F	li	0033.249.20	1.019,60 €
250	18	80	48 + 6x4	F	re	0033.249.21	1.019,60 €
250	18	80	72 + 6x4	F	li	0033.249.24	1.022,80 €
250	18	80	72 + 6x4	F	re	0033.249.25	1.022,80 €

Flanschbuchse

Passend für Segmentzerspaner, Variozerspaner und Sägen-Segmentzerspaner

D mm	d mm	für Zerspaner Bohrung mm	Bestell-Nr.	Preis [PG 03]
115	35 DKN	80	0033.000.02	143,90 €
115	40 DKN	80	0033.000.01	348,60 €

* = ebenfalls passend für AKE-System



HW Feinschnittsägeblatt [0032]

10,5 mm angesenkt (li = oben gegen UZ, re = oben im UZ)

D mm	B mm	b mm	d mm	NL mm	Z	Zahnform	Re / Li	Bestell-Nr.	Preis [PG 01]	
200	4,00	2,80	80	4/6/140	44/40	F	li	0032.201.40	176,50 €	
200	4,00	2,80	80	4/6/140	44/40	F	re	0032.202.40	176,50 €	
200	4,00	2,80	80	4/6/140	64/60	F	li	0032.203.40	205,30 €	
200	4,00	2,80	80	4/6/140	64/60	F	re	0032.204.40	205,30 €	
220	4,00	2,80	80	6/6/154	60	F, AW	li	0032.221.41	219,60 €	
220	4,00	2,80	80	6/6/154	60	F, AW	re	0032.222.41	219,60 €	
*	250	4,00	2,80	80	6/6/200	54/48	F	li	0032.250.08	222,70 €
*	250	4,00	2,80	80	6/6/200	54/48	F	re	0032.250.09	222,70 €
*	250	4,00	2,80	80	6/6/200	78/72	F	li	0032.251.80	246,80 €
*	250	4,00	2,80	80	6/6/200	78/72	F	re	0032.250.80	246,80 €
*	250	4,00	2,80	100	6/6/200	78/72	F	li	0032.251.10	246,80 €
*	250	4,00	2,80	100	6/6/200	78/72	F	re	0032.250.10	246,80 €
255	4,00	2,80	100	6/6/200	54/48	F	li	0032.255.41	200,60 €	
255	4,00	2,80	100	6/6/200	54/48	F	re	0032.256.41	200,60 €	
255	4,00	2,80	80	6/6/200	60/54	F	li	0032.257.41	219,60 €	
255	4,00	2,80	80	6/6/200	60/54	F	re	0032.258.41	219,60 €	

DP Feinschnittsägeblatt [7032]

10,5 mm angesenkt (li = oben gegen UZ, re = oben im UZ)

D mm	B mm	b mm	d mm	NL mm	Z	Zahnform	Re / Li	Bestell-Nr.	Preis [PG 03]	
*	250	4,00	2,80	80	6/6,5/200 6/16/188	36	F, AW	li	7032.250.07	665,70 €
*	250	4,00	2,80	80	6/6,5/200 6/16/188	36	F, AW	re	7032.250.08	665,70 €
*	250	4,00	2,80	80	6/6/200 6/16/188	54/48	F, AW	li	7032.250.09	825,30 €
*	250	4,00	2,80	80	6/6/200 6/16/188	54/48	F, AW	re	7032.250.11	825,30 €
*	250	4,00	2,80	80	6/6,5/200 6/16/188	66/60	F, AW	li	7032.250.21	984,90 €
*	250	4,00	2,80	80	6/6,5/200 6/16/188	66/60	F, AW	re	7032.250.22	984,90 €
*	250	4,00	2,80	80	6/6/200 6/16/188	78/72	F, AW	li	7032.250.23	1.143,50 €
*	250	4,00	2,80	80	6/6/200 6/16/188	78/72	F, AW	re	7032.250.24	1.143,50 €



Ersatz Zerspanersegment für Sägen Segmentzerspaner

D mm	Z	Zahnform	Re / Li	Bestell-Nr.	Preis [PG 01]
*	200	4	F	0452.000.04	59,20 €
⊖*	200/250	4	F, AW	0452.002.04	56,70 €
⊖*	200/250	4	F, AW	0452.001.04	56,70 €
⊖	250	4	F	0452.000.07	59,20 €
⊖	250	4	ungeschliffen	0452.012.04	56,70 €
⊖	250	4	ungeschliffen	0452.011.04	56,70 €
	300	8	F	0453.002.08	103,00 €
	300	8	F	0453.001.08	103,00 €
	300	10	F	0453.002.20	125,00 €
	300	10	F	0453.001.20	125,00 €
	350/430	8	F	0453.502.08	103,00 €
	350/430	8	F	0453.501.08	103,00 €
	350/430	10	F	0453.502.10	125,00 €
	350/430	10	F	0453.501.10	125,00 €

0032 | Ersatz-Kreissägeblatt Unverbohrt



Ersatz-HW-Sägeblatt, unverbohrt

Für universelle Anwendung bei Fremdfabrikat. Für Verbohrungen und Aussparungen bitte Zerspanertyp und Fabrikat angeben.

D mm	B mm	b mm	d mm	Z	Zahnform	Bestell-Nr.	Preis [PG 01]
205	4,00	2,80	80	44	F	0032.202.00	203,60 €
205	4,00	2,80	80	60	F	0032.204.00	230,70 €
210	4,00	2,80	80	44	F	0032.212.00	206,90 €
210	4,00	2,80	80	60	F	0032.214.00	235,60 €
255	4,00	2,80	80	48	F	0032.252.00	229,00 €
255	4,00	2,80	80	60	F	0032.254.00	248,10 €
260	4,00	2,80	80	48	F	0032.266.00	233,90 €
260	4,00	2,80	80	60	F	0032.268.00	253,00 €
260	4,00	2,80	80	72	F	0032.260.10	276,80 €



0030 | Vorritz-Kreissägeblatt

0031 | Ritzsägeblatt mit Flanschbuchse



Abb.: Ausführung Linkslauf

- Anwendung: Zum Vorritzen im Gleichlauf zur Herstellung ausrissfreier Kanten
- Werkstoff: Holzwerkstoff roh und beschichtet
- Maschine: Doppelendprofiler, Kantenanleimer
- Ausführung: Ritzsägeblatt mit Flanschbuchse
Passend für Homag, IMA, Torwegge
- Zahn: HW, DP

D mm	B mm	b mm	d mm	Z	Zahnform	Re / Li	Bestell-Nr.	Preis [PG 03]
180	3,20	2,20	30 DKN	42	F	li	0031.751.14	326,70 €
180	3,20	2,20	30 DKN	42	F	re	0031.751.15	326,70 €
180	3,20	2,20	30 DKN	54	F	li	0031.750.14	336,30 €
180	3,20	2,20	30 DKN	54	F	re	0031.750.15	336,30 €

Ersatz-HW- und DP-Sägeblatt

DP Bestückungshöhe 5 mm. Passend für Ritzsägeblatt mit Flanschbuchse.

D mm	B mm	b mm	d mm	Z	Zahnform	Qualität	Re / Li	Bestell-Nr.	PG	Preis
180	3,20	2,20	65	36	F	DP	li	7030.180.10	03	599,30 €
180	3,20	2,20	65	36	F	DP	re	7030.180.11	03	599,30 €
180	3,20	2,20	65	42	F	HW	li	0030.180.08	01	172,60 €
180	3,20	2,20	65	42	F	HW	re	0030.180.09	01	172,60 €
180	3,20	2,20	65	42	F	DP	li	7030.180.08	03	673,20 €
180	3,20	2,20	65	42	F	DP	re	7030.180.09	03	673,20 €
180	3,20	2,20	65	48	F	DP	li	7030.180.06	03	746,90 €
180	3,20	2,20	65	48	F	DP	re	7030.180.07	03	746,90 €
180	3,20	2,20	65	54	F	HW	li	0030.180.06	01	191,50 €
180	3,20	2,20	65	54	F	HW	re	0030.180.07	01	191,50 €

Flanschbuchse

Passend für Ritzsägeblatt

D mm	d mm	für Zerspaner Bohrung mm	Bestell-Nr.	Preis [PG 02]
108	30 DKN	65	0031.000.14	132,30 €

Ersatz-Schraube

Bezeichnung	Bestell-Nr.	PG	Preis
Schraube (Torx) M5x12 SK9 für Sägeblatt. 1VE (= 50 Stück)	0031.050.01	03	6,20 €
Schraube (Torx) M5x12 SK10 für Sägeblatt. 1VE (= 50 Stück)	0031.050.02	03	26,80 €
Griffschlüssel T 20 für Schraube (Torx) M5	10006041	02	15,20 €

0038 | Vorritz-Kreissägeblatt

Ritzsägeblatt mit Fixmatic P Schnellspannsystem



Abb.: Ausführung Linkslauf

Anwendung:	Zum Vorritzen im Gleichlauf zur Herstellung ausrissfreier Kanten
Werkstoff:	Holzwerkstoff roh und beschichtet
Maschine:	Doppelendprofiler, Kantenanleimer
Ausführung:	Ritzsägeblatt mit Fixmatic P Schnellspannsystem und Klemmflansch
Zahn:	HW

D mm	B mm	b mm	d mm	Z	Zahnform	Re / Li	Bestell-Nr.	Preis [PG 03]
180	3,20	2,20	30 DKN	30	F	li	0038.180.31	1.204,90 €
180	3,20	2,20	30 DKN	30	F	re	0038.180.32	1.204,90 €
180	3,20	2,20	30 DKN	42	F	li	0038.181.31	1.214,50 €
180	3,20	2,20	30 DKN	42	F	re	0038.181.32	1.214,50 €
180	3,20	2,20	30 DKN	54	F	li	0038.182.31	1.224,20 €
180	3,20	2,20	30 DKN	54	F	re	0038.182.32	1.224,20 €
200	3,20	2,20	30 DKN	48	F	li	0038.200.31	1.225,30 €
200	3,20	2,20	30 DKN	48	F	re	0038.200.32	1.225,30 €
200	3,20	2,20	30 DKN	60	F	li	0038.201.31	1.233,80 €
200	3,20	2,20	30 DKN	60	F	re	0038.201.32	1.233,80 €

Fixmatic P-Schnellspannsystem

Passend für Ritzsägeblatt für Fixmatic P-Schnellspannsystem

D mm	d mm	für Bohrung mm	Bestell-Nr.	Preis [PG 02]
110	30 DKN	50	0038.110.30	1.060,00 €

Klemmflansch

Passend für Fixmatic P-Schnellspannsystem

D mm	d mm	für Bohrung mm	Bestell-Nr.	Preis [PG 02]
110	zwischen Klemmflansch (innen)	re od. li	0038.110.49	204,00 €
110	vor Klemmflansch (außen)	li	0038.110.51	204,00 €
110	vor Klemmflansch (außen)	re	0038.110.52	204,00 €

0030 | Vorritz Kreissägeblatt

Ersatz Ritzsägeblatt



- Anwendung: Zum Vorritzen und Formatieren
 Werkstoff: Holzwerkstoff roh und beschichtet
 Maschine: Doppelendprofiler, Kantenanleimer
 Ausführung: * = Passend für AKE- / Leuco-Schnellspannsystem.
 Zahngeometrien können nach Kundenwunsch optimiert werden
 Zahn: Flachzahn (F), HW
 Vorschubart: MEC



Abb.: Flachzahn (F)

D mm	B mm	b mm	d mm	NL mm	Z	Zahnform	Bestell-Nr.	Preis [PG 01]
150	3,20	2,20	30		30	F	0030.150.30	123,80 €
150	3,20	2,20	30		48	F	0030.150.31	149,10 €
180	3,20	2,20	30		30	F	0030.180.34	134,50 €
180	3,20	2,20	50	3/22/80 3/6/80	30	F	0030.180.51*	150,50 €
180	3,20	2,20	30		42	F	0030.180.33	150,50 €
180	3,20	2,20	50	3/22/80 3/6/80	42	F	0030.180.50*	168,00 €
180	3,20	2,20	30		54	F	0030.180.31	169,60 €
180	3,20	2,20	50	3/22/80 3/6/80	54	F	0030.180.52*	186,80 €
200	3,20	2,20	30		36	F	0030.200.30	142,60 €
200	3,20	2,20	30		48	F	0030.200.31	160,00 €
200	3,20	2,20	50	3/22/80 3/6/80	48	F	0030.200.51*	177,50 €
200	3,20	2,20	30		60	F	0030.200.33	177,50 €
200	3,20	2,20	50	3/22/80 3/6/80	60	F	0030.200.53*	194,80 €
255	3,20	2,20	30		60	F	0030.255.31	186,80 €
305	3,20	2,20	30		54	F	0030.305.31	204,30 €

Ersatz Ritzsägeblatt für Flanschbuchse. Passend für Homag, IMA, Torwegge.

D mm	B mm	b mm	d mm	Z	Zahnform	Re / Li	Bestell-Nr.	Preis [PG 01]
180	3,20	2,20	65	42	F	li	0030.180.08	172,60 €
180	3,20	2,20	65	42	F	re	0030.180.09	172,60 €
180	3,20	2,20	65	54	F	li	0030.180.06	191,50 €
180	3,20	2,20	65	54	F	re	0030.180.07	191,50 €

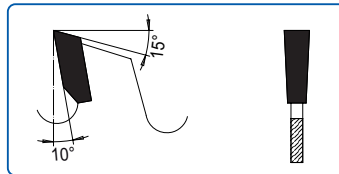
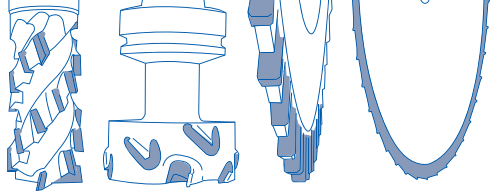

Schaftfräser

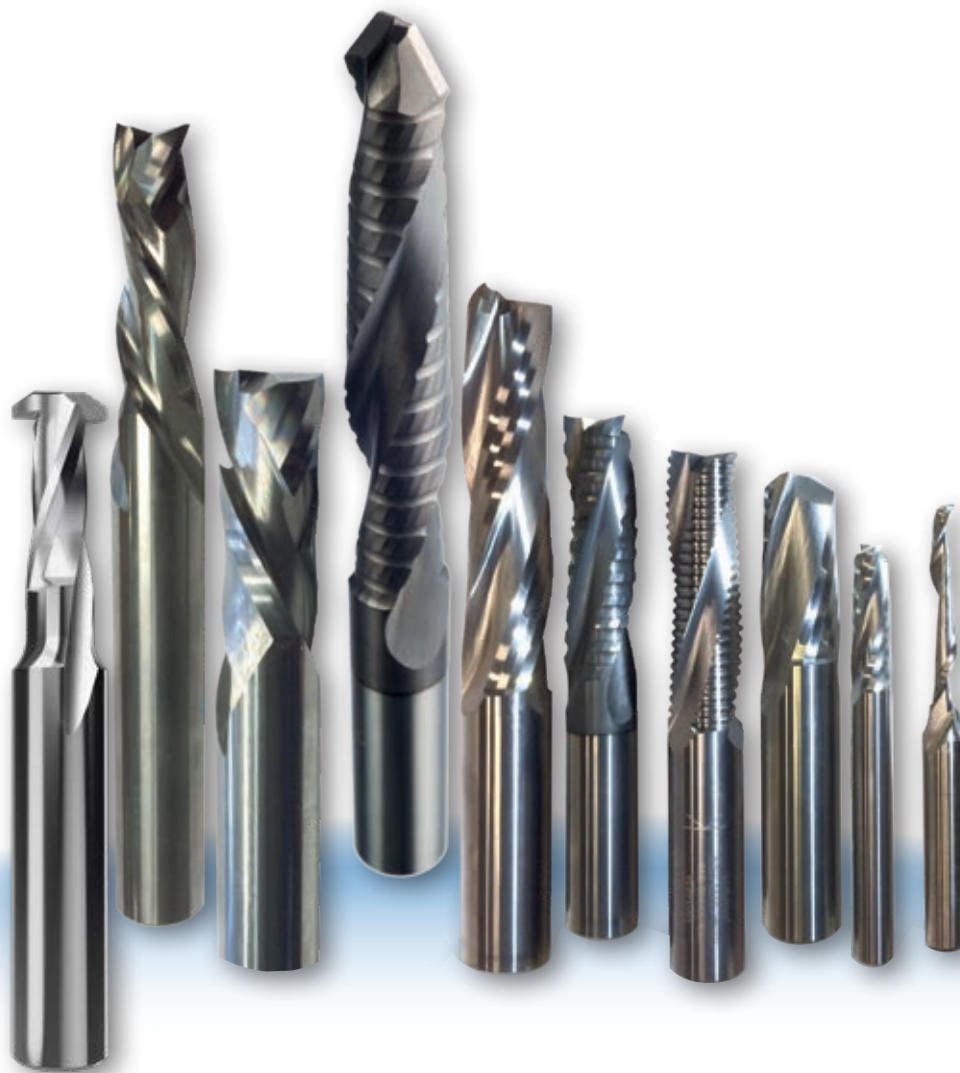

Inhalt

Schafffräser

Produktkategorie	Seite
VHW Schruppfräser.....	240-242
VHW Schlosskastenfräser.....	243
VHW Schrupp- Schlichtfräser.....	244-246
VHW Schlichtfräser	247-251
VHW Nestingfräser.....	252
VHW / HS Kopierfräser.....	253
VHW Schafffräser für Lamello P-System	254
HW / WP Bündigfräser	255-258
WP Nut- und Planfräser.....	259, 289-290
WP Messerkopf.	260-261
HW Nutfräser.....	262-270
WP Foldingfräser.....	271
WP Gratfräser.....	272
VHW Nut-Oberfräser	273
WP Nut- u. Schafffräser.....	274-278
WP Schlosskastenfräser	279
HW Abrundfräser	280-285
WP Profilfräser	286 - 288
HS Wasserschlitzzfräser	291



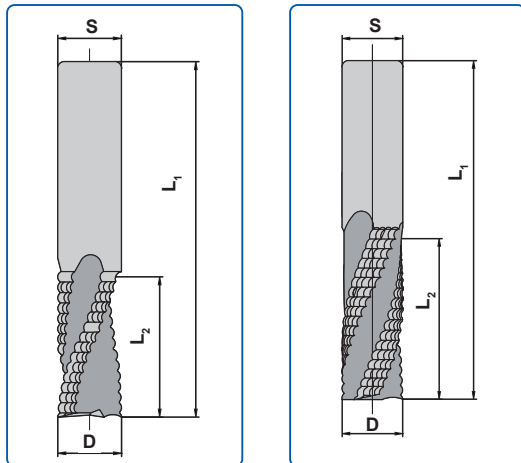

Rechtslauf Rechtsdrall - Z 2 Rechtslauf Rechtsdrall - Z 3

- Anwendung: Vorformatieren
- Ausführung: Vollhartmetall-Schruppfräser mit Spiralschneiden und Schruppverzahnung im Schneidenbereich
- Werkstoff: Holz- und Plattenwerkstoffe
- Maschine: Stationärrmaschine mit und ohne Werkzeugwechsler
- Vorschubart: MEC

Rechtslauf Rechtsdrall - Z 2

D mm	L2 mm	L1 mm	Schaft mm	Z	Bestell-Nr.	Preis [PG 02]
6	20	60	6	2	10107183	33,20 €
8	25	80	8	2	10018734	50,90 €
10	30	75	10	2	10014613	66,40 €
12	42	90	12	2	10014614	92,00 €
14	35	80	14	2	10014615	104,90 €
16	35	90	16	2	10014616	142,80 €
16	55	110	16	2	10014617	173,90 €
18	55	115	18	2	10014618	222,90 €
20	55	115	20	2	10014619	263,20 €

Rechtslauf Rechtsdrall - Z 3

D mm	L2 mm	L1 mm	Schaft mm	Z	Bestell-Nr.	Preis [PG 02]
12	42	90	12	3	10014620	96,90 €
14	35	90	14	3	10014621	119,90 €
14	55	110	14	3	10014622	145,70 €
16	35	90	16	3	10014623	147,20 €
16	55	110	16	3	10014624	195,40 €
18	55	115	18	3	10014625	228,80 €
18	55	135	25	3	10014630*	336,80 €
20	55	115	20	3	10014626	269,40 €
20	60	120	20	3	10014628	279,40 €
20	75	135	20	3	10014627	319,40 €
20	90	155	20	3	10014631	357,80 €
25	100	155	25	3	10014686	552,90 €

* mit aufgelötetem Schaft
Andere Abmessungen und Sonderausführungen, z.B. mit Stirnradius, auf Anfrage lieferbar

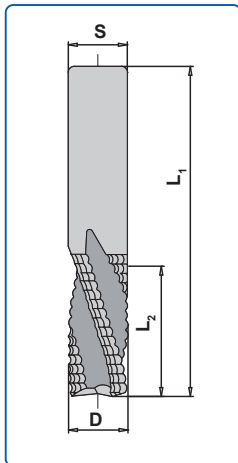

Rechtslauf Linksdrall - Z 2

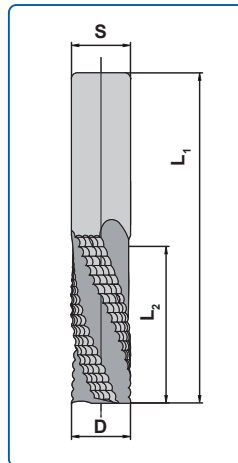

Linkslauf Linksdrall - Z 3

- Anwendung: Vorformatieren
- Ausführung: Vollhartmetall-Schruppfräser mit Spiralschneiden und Schruppverzahnung im Schneidenbereich
- Werkstoff: Holz- und Plattenwerkstoffe
- Maschine: Stationärrmaschine mit und ohne Werkzeugwechsler
- Vorschubart: MEC

Rechtslauf Linksdrall - Z 2

D mm	L2 mm	L1 mm	Schaft mm	Z	Bestell-Nr.	Preis [PG 02]
10	30	75	10	2	10014632	86,60 €
16	55	110	16	2	10014633	183,00 €

Rechtslauf Linksdrall - Z 3

D mm	L2 mm	L1 mm	Schaft mm	Z	Bestell-Nr.	Preis [PG 02]
12	42	90	12	3	10014635	112,30 €
14	35	90	14	3	10014636	143,10 €
16	35	90	16	3	10014638	180,60 €
16	55	110	16	3	10014639	204,20 €
18	55	115	18	3	10014640	244,80 €
20	55	115	20	3	10014641	295,70 €

Linkslauf Linksdrall - Z 3

D mm	L2 mm	L1 mm	Schaft mm	Z	Bestell-Nr.	Preis [PG 02]
20	55	115	20	3	10017301	269,40 €

Andere Abmessungen auf Anfrage lieferbar

43070 | VHW Schruppfräser PLT-Beschichtung

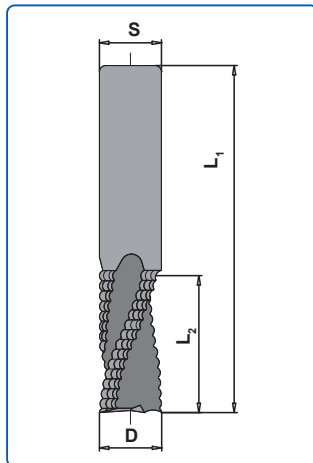

- Anwendung: Vorformatieren
- Ausführung: Vollhartmetall-Schruppfräser mit Spiralschneiden und Schruppverzahnung im Schneidenbereich; spezielle PLT Beschichtung zur Verlängerung der Standzeit
- Werkstoff: Holz- und Plattenwerkstoffe
- Maschine: Stationärmaschine mit und ohne Werkzeugwechsler
- Vorschubart: MEC

Rechtslauf Rechtsdrall - Z 2

D mm	L2 mm	L1 mm	Schaft mm	Z	Bestell-Nr.	Preis [PG 02]
8	25	80	8	2	10153902	135,60 €

Rechtslauf Rechtsdrall - Z 3

D mm	L2 mm	L1 mm	Schaft mm	Z	Bestell-Nr.	Preis [PG 02]
12	42	90	12	3	10153911	192,50 €
14	55	110	14	3	10153912	267,30 €
16	55	110	16	3	10153913	308,30 €
20	60	120	20	3	10153914	449,80 €

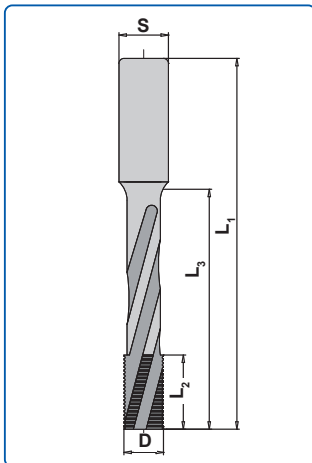

- Anwendung: Herstellung von Schlosskastenfräsungen
- Ausführung: Vollhartmetall-Schruppfräser mit abgesetztem Schaft; Schruppverzahnung im Schneidenbereich sorgt für einen leichten Schnitt und der spiralförmige Spanraum für eine gute Spanabfuhr
- Werkstoff: Holz- und Plattenwerkstoffe
- Maschine: Stationärmaschine mit und ohne Werkzeugwechsler
- Vorschubart: MEC

D mm	L2 mm	L3 mm	L1 mm	Schaft mm	Z	Bestell-Nr.	Preis [PG 02]
14	15	110	155	14	2	10014558	203,10 €
16	25	130	175	16	2	10014559	302,90 €
18	25	130	175	18	2	10014560	348,70 €
16	30	115	170	16	3	10014561	279,40 €
16	30	112	175	20	3	10014562	454,40 €
18	30	115	170	20	3	10014563	406,00 €

WP Schlosskastenfräser siehe Seite 279

Vollholz: Zustellung bis zu 8 mm / Hub
 Spanplatte: Zustellung bis 15 mm / Hub
 Vf 10 - 18 m/min

Hinweis: Weldonspanflächen können auftragsbezogen angebracht werden
 Bitte Maschinen- oder Aggregattyp mitteilen

43070 | VHW Schrupp-Schlichtfräser - *smartline* für Schlosskastenfräsungen, PLT-Beschichtung

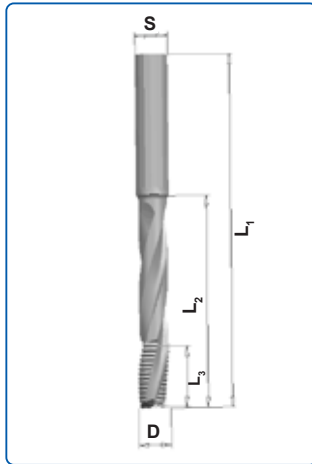

- Anwendung:** Herstellung von Schlosskastenfräsungen
- Ausführung:** Vollhartmetall-Fräser mit neuer Schrupp-Schlicht-Verzahnung und PLT-Beschichtung; die neue Verzahnung vermindert den Schnittdruck gegenüber einer Schlichtfräsergeometrie erheblich; dabei zeichnet der Fräser gegenüber einer Schruppverzahnung deutlich weniger ab; die PLT-Beschichtung erhöht dabei die Standzeit wesentlich, wobei gleichzeitig die Reibung minimiert wird; der Vorschub als auch die Gesamtleistung kann dadurch deutlich gesteigert werden
- Werkstoff:** Vollholz, Holzwerkstoffe, Kunststoffe
- Maschine:** Stationärmaschine mit und ohne Werkzeugwechsler
- Vorschubart:** MEC

D mm	L3 mm	L2 mm	L1 mm	Schaft mm	Z	Bestell-Nr.	Preis [PG 02]
16	30	95	170	16x50	3	10190167	438,00 €
16	30	115	175	16x50	3	10190168	454,00 €
16	30	115	175	20x50	3	10190169	519,40 €

WP Schlosskastenfräser siehe Seite 279

Vollholz: Zustellung bis zu 8 mm / Hub
Spanplatte: Zustellung bis 15 mm / Hub
Vf 10 - 18 m/min

Hinweis: Weldonspanflächen können auftragsbezogen angebracht werden
Bitte Maschinen- oder Aggregattyp mitteilen

43070 | VHW Schrupp-Schlichtfräser - *smartline*

für Drückerloch- und Schlosszylinder, PLT-Beschichtung

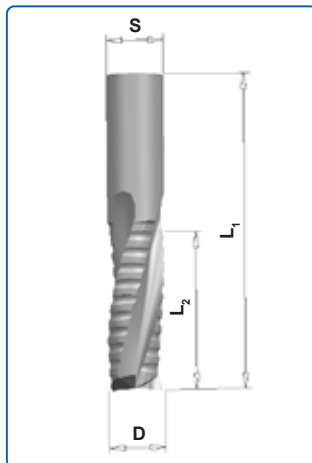

- Anwendung: Trenn- und Formatfräsen
- Ausführung: Vollhartmetall-Fräser mit neuer Schrupp-Schicht Verzahnung und PLT Beschichtung; die neue Verzahnung vermindert den Schnittdruck gegenüber einer Schlichtfräser-geometrie erheblich; dabei zeichnet der Fräser gegenüber einer Schruppverzahnung deutlich weniger ab; die PLT-Beschichtung erhöht dabei die Standzeit wesentlich, wobei gleichzeitig die Reibung minimiert wird; der Vorschub als auch die Gesamtleistung kann dadurch deutlich gesteigert werden
- Werkstoff: Vollholz, Holzwerkstoffe, Kunststoffe
- Maschine: Stationärrmaschine mit und ohne Werkzeugwechsler
- Vorschubart: MEC

Kurze Ausführung

D mm	L2 mm	L1 mm	Schaft mm	Z	Bestell-Nr.	Preis [PG 02]
10	25	70	10x40	2	10190153	162,50 €
12	25	70	12x40	2	10190154	185,10 €
12	25	70	12x40	3	10190155	191,70 €
18	50	115	18x50	3	10190156	401,60 €
20	50	115	20x50	3	10190157	459,10 €

Lange Ausführung

D mm	L2 mm	L1 mm	Schaft mm	Z	Bestell-Nr.	Preis [PG 02]
8	25	80	8x40	2	10190163	149,90 €
12	42	90	12x40	3	10190164	217,50 €
16	55	115	16x50	3	10190165	334,60 €
20	75	135	20x50	3	10190166	532,50 €

43070 | VHW Schrupp-Schlichtfräser - *smartline*

für Drücker- und Spionloch, PLT-Beschichtung

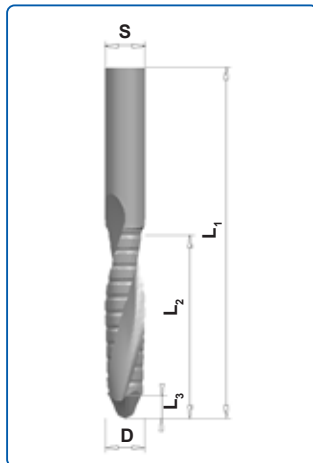

- Anwendung:** Herstellung von Spionloch und Drückerlochfräsungen
- Ausführung:** Vollhartmetall-Fräser mit neuer Schrupp-Schlicht-Verzahnung und PLT-Beschichtung; die neue Verzahnung vermindert den Schnittdruck gegenüber einer Schlichtfräsergeometrie erheblich; dabei zeichnet der Fräser gegenüber einer Schruppverzahnung deutlich weniger ab; die PLT-Beschichtung erhöht dabei die Standzeit wesentlich, wobei gleichzeitig die Reibung minimiert wird; der Vorschub als auch die Gesamtleistung kann dadurch deutlich gesteigert werden
- Werkstoff:** Vollholz, Holzwerkstoffe, Kunststoffe
- Maschine:** Stationärmaschine mit und ohne Werkzeugwechsler
- Vorschubart:** MEC

D mm	L3 mm	L2 mm	L1 mm	Schaft mm	Z	Bestell-Nr.	Preis [PG 02]
12	4	75	120	12x40	2	10190171	350,10 €
16	9	73	140	16x50	2	10190172	390,70 €
16	9	105	170	16x50	2	10190173	454,10 €

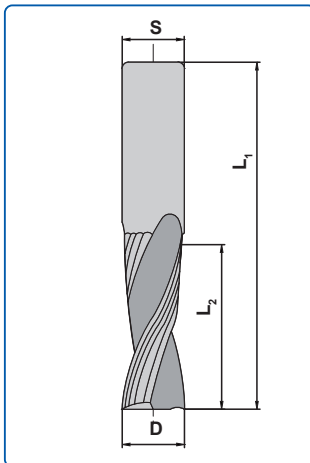

- Anwendung: Fertigbearbeiten (Schlichtbearbeitung) bei hoher Zerspanungsleistung
- Ausführung: Vollhartmetall-Schlichtfräser mit Spiralschneiden
- Werkstoff: Holz- und Plattenwerkstoffe
- Maschine: CNC Maschine
- Vorschubart: MEC

Rechtslauf Rechtsdrill - Z 2

D mm	L2 mm	L1 mm	Schaft mm	Z	Bestell-Nr.	Preis [PG 02]
5	18	50	5	2	10015649	28,70 €
6	20	60	6	2	10014978	33,50 €
8	25	80	8	2	10014579	51,60 €
8	32	80	8	2	10014580	52,60 €
10	30	75	10	2	10014581	63,70 €
12	42	90	12	2	10014582	94,10 €
14	35	80	14	2	10014583	106,50 €
14	50	100	14	2	10014584	131,60 €
16	35	90	16	2	10014585	149,40 €
16	55	110	16	2	10014586	176,60 €
18	55	115	18	2	10014587	225,50 €
20	55	115	20	2	10014588	265,40 €

Rechtslauf Rechtsdrill - Z 3

D mm	L2 mm	L1 mm	Schaft mm	Z	Bestell-Nr.	Preis [PG 02]
12	42	90	12	3	10014589	99,90 €
14	35	90	14	3	10014590	121,30 €
14	55	110	14	3	10014591	149,70 €
16	35	90	16	3	10014592	148,30 €
16	55	110	16	3	10014593	182,40 €
18	55	115	18	3	10014594	232,80 €
20	55	115	20	3	10014595	273,40 €
20	60	120	20	3	10014597	285,00 €
20	75	135	20	3	10014596	324,70 €
20	90	155	20	3	10014598	364,40 €

Andere Abmessungen wie z.B. mit Stirnradius auf Anfrage lieferbar

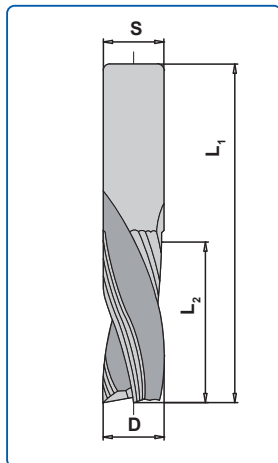
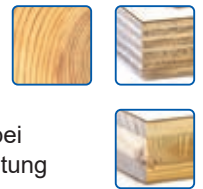

Rechtslauf Linksdrall - Z 2

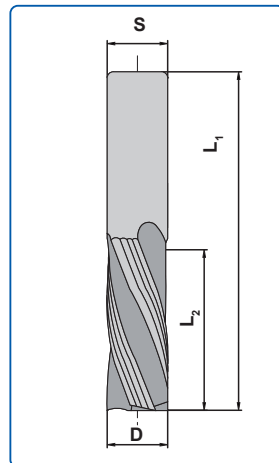

Linkslauf Linksdrall - Z 3

- Anwendung: Fertigbearbeiten (Schlichtbearbeitung) bei hoher Zerspanungsleistung
- Ausführung: Vollhartmetall-Schlichtfräser mit Spiralschneiden
- Werkstoff: Holz- und Plattenwerkstoffe
- Maschine: CNC Maschine
- Vorschubart: MEC

Rechtslauf Linksdrall - Z 2

D mm	L2 mm	L1 mm	Schaft mm	Z	Bestell-Nr.	Preis [PG 02]
8	25	80	8	2	10014599	51,60 €
10	30	75	10	2	10014600	78,00 €
12	42	90	12	2	10014601	113,10 €
16	55	110	16	2	10014602	205,10 €
20	50	100	20	2	10014604	279,40 €

Rechtslauf Linksdrall - Z 3

D mm	L2 mm	L1 mm	Schaft mm	Z	Bestell-Nr.	Preis [PG 02]
12	42	90	12	3	10014605	119,10 €
14	35	80	14	3	10014606	138,70 €
14	55	100	14	3	10014607	161,00 €
16	35	90	16	3	10014608	182,90 €
16	55	110	16	3	10014609	196,70 €
18	35	80	18	3	10014610	162,50 €
18	55	115	18	3	10014611	248,20 €
20	55	115	20	3	10014612	297,70 €

Linkslauf Linksdrall - Z 3

D mm	L2 mm	L1 mm	Schaft mm	Z	Bestell-Nr.	Preis [PG 02]
20	55	115	20	3	10014866	273,40 €

Andere Abmessungen auf Anfrage lieferbar

43070 | VHW Schlichtfräser PLT-Beschichtung

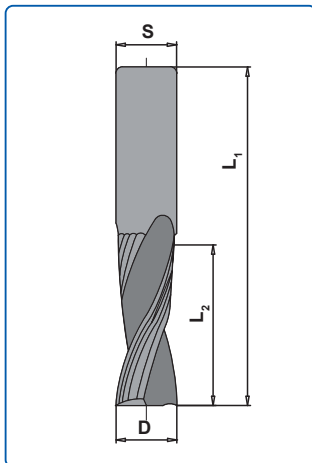

- Anwendung: Fertigbearbeiten (Schlichtbearbeitung) bei hoher Zerspanungsleistung
- Ausführung: Vollhartmetall Schlichtfräser mit Spiralschneiden; spezielle PLT Beschichtung zur Verlängerung der Standzeit
- Werkstoff: Holz- und Plattenwerkstoffe
- Maschine: Stationärmaschine mit und ohne Werkzeugwechsler
- Vorschubart: MEC

Rechtslauf Rechtsdrill - Z 2

D mm	L2 mm	L1 mm	Schaft mm	Z	Bestell-Nr.	Preis [PG 02]
8	32	80	8	2	10153916	137,80 €
10	30	75	10	2	10153917	159,80 €

Rechtslauf Rechtsdrill - Z 3

D mm	L2 mm	L1 mm	Schaft mm	Z	Bestell-Nr.	Preis [PG 02]
16	55	110	16	3	10153918	321,20 €
20	60	120	20	3	10153920	458,00 €

Andere Abmessungen auf Anfrage lieferbar

43070 | VHW Bohrschlichtfräser für Drücker- und Spionloch

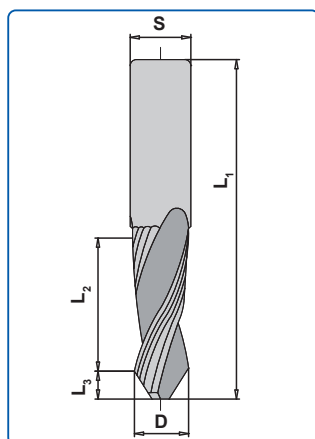

- Anwendung:** Herstellung von Spionloch und Drückerlochfräsungen
- Spionloch und Drückerlochfräsungen werden durch Einbohren oder spiralisches Eintauchen hergestellt
- Ausführung:** Vollhartmetall-Schlichtfräser mit Dachformspitze
- Werkstoff:** Plattenwerkstoffe mit und ohne Beschichtung; duroplastische Kunststoffe
- Maschine:** Stationärmaschine mit und ohne Werkzeugwechsler
- Vorschubart:** MEC

D mm	L3 mm	L2 mm	L1 mm	Schaft mm	Z	Bestell-Nr.	Preis [PG 02]
12	9	47	110	12	2	10027500	143,30 €
14	8	42	100	14	2	10014564	124,50 €
16	9	51	120	16	2	10014565	186,10 €
16	9	73	140	16	2	10014566	216,70 €

43070 | VHW Schlichtfräser

mit wechselseitigem Drall, Rechtslauf, ohne PLT-Beschichtung

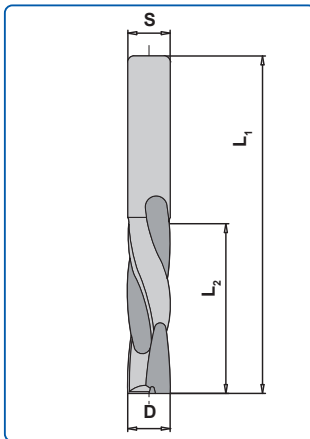
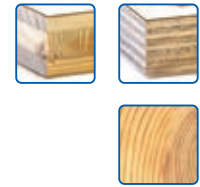

- Anwendung: | Formatieren und ausrissfreies Fertigbearbeiten von beidseitig sichtbaren Werkstückkanten
- Ausführung: | Vollhartmetall Schlichtfräser mit wechselseitigen Spiralschneiden
- Werkstoff: | Holz- und Plattenwerkstoffe mit und ohne Beschichtung
- Maschine: | Stationärmaschine mit und ohne Werkzeugwechsler
- Vorschubart: | MEC

D mm	L2 mm	L1 mm	Schaft mm	Z	Bestell-Nr.	Preis [PG 02]
8	22	80	8	2+2	10014570	54,70 €
10	32	80	10	2+2	10014571	86,20 €
12	42	100	12	2+2	10014572	109,50 €
14	52	110	14	2+2	10022674	150,70 €
16	42	105	16	2+2	10022676	179,10 €
16	52	115	16	2+2	10022678	199,60 €
18	52	125	18	2+2	10022680	258,10 €
20	52	125	20	2+2	10022681	303,50 €
20	72	145	20	2+2	10022683	357,30 €

Andere Abmessungen auf Anfrage lieferbar

43070 | VHW Schlichtfräser

mit wechselseitigem Drall, Rechtslauf, mit PLT-Beschichtung

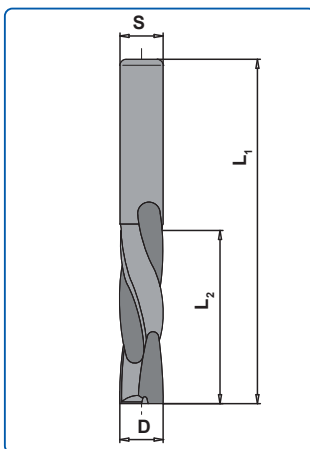
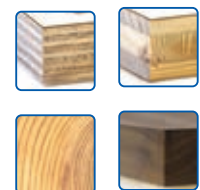

- Anwendung: | Formatieren und ausrissfreies Fertigbearbeiten von beidseitig sichtbaren Werkstückkanten
- Ausführung: | Vollhartmetall Schlichtfräser mit wechselseitigen Spiralschneiden; mit PLT-Beschichtung zur Verlängerung der Standzeit
- Werkstoff: | Holz- und Plattenwerkstoffe mit und ohne Beschichtung
- Maschine: | Stationärmaschine mit und ohne Werkzeugwechsler
- Vorschubart: | MEC

D mm	L2 mm	L1 mm	Schaft mm	Z	Bestell-Nr.	Preis [PG 02]
8	22	80	8	2+2	10153921	133,50 €
10	32	80	10	2+2	10153922	157,60 €
12	42	100	12	2+2	10153923	210,10 €

Andere Abmessungen auf Anfrage lieferbar

VHW Nestingfräser Z2



NEU

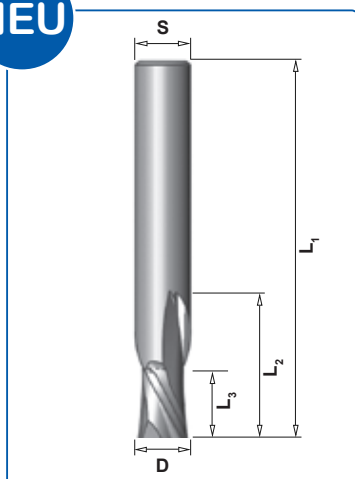

- Anwendung: Hochleistungs-Trennfräser für Nestinganwendungen; Vorschub bis zu 15 m/min (24.000 U/min)
- Werkstoff: Besonders geeignet für OSB, Mehrschichtplatten, Holzwerkstoffplatten; auch geeignet für Spanplatten & MDF mit und ohne Beschichtung
- Maschine: Stationärrmaschinen für Nesting
- Ausführung: Oberfräser mit Schwermetallgrundkörper
- Vorschubart: MEC

D mm	L1 mm	L2 mm	L3 mm	Schaft mm	Re / Li	Z	Bestell-Nr.	Preis [PG 03]
9,53	76,2	22	8,0	9,53	re	2	10200160	64,00 €
10	70	22	8,3	10	re	2	10200161	64,00 €

VHW Nestingfräser Z3



NEU

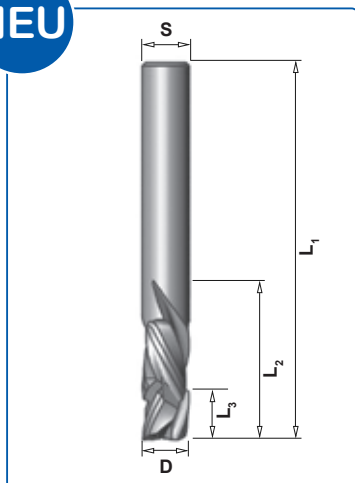

- Anwendung: Hochleistungs-Trennfräser für Nestinganwendungen; Vorschub bis zu 25 m/min (24.000 U/min)
- Werkstoff: Besonders geeignet für OSB, Mehrschichtplatten, Holzwerkstoffplatten; auch geeignet für Spanplatten & MDF mit und ohne Beschichtung
- Maschine: Stationärrmaschinen für Nesting
- Ausführung: Oberfräser mit Schwermetallgrundkörper
- Vorschubart: MEC

D mm	L1 mm	L2 mm	L3 mm	Schaft mm	Re / Li	Z	Bestell-Nr.	Preis [PG 03]
9,53	76,2	22	8,4	9,53	re	3	10199571	67,00 €
9,53	76,2	38	10,3	9,53	re	3	10203543	94,00 €
10	75	22	8,4	10	re	3	10200162	67,00 €
12	90	38	8,0	12	re	3	10200167	97,00 €

43070 | VHW Kopierfräser Z1

zur Aluminium- und Kunststoffbearbeitung

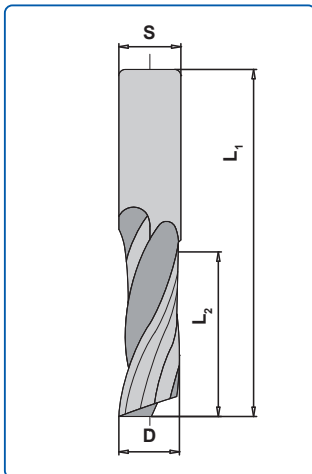

- Anwendung:** Fräsen von Nuten, Schlitzten und Ausschnitten in Aluminium und Kunststoff auf Kopierfräsmaschinen wie z. B. Elumatec, Haffner, Rotox, Striffler, Wegoma, usw.
- Ausführung:** Eine Spiralschneide Vollhartmetall (VHW); Spiralschneidig (HS); Bohr- und umfangschneidend; Rechtslauf
- Vorschubart:** MEC

D mm	L2 mm	L1 mm	Schaft mm	Bestell-Nr.	Preis [PG 02]
3	12	50	6	10004878	48,90 €
4	12	60	6	10004879	53,40 €
5	16	80	8	10111279	83,20 €
5	20	90	8	10111280	83,90 €
5	45	100	8	10111281	90,50 €
6	17	60	6	10004881	42,40 €
6	27	60	6	10111282	43,90 €
6	40	80	6	10111284	59,60 €
8	22	80	8	10111285	50,00 €
8	32	80	8	10111286	56,40 €
8	40	80	8	10111287	69,40 €
10	32	80	10	10109844	72,40 €

43030 | HS Kopierfräser

einteilige Ausführung

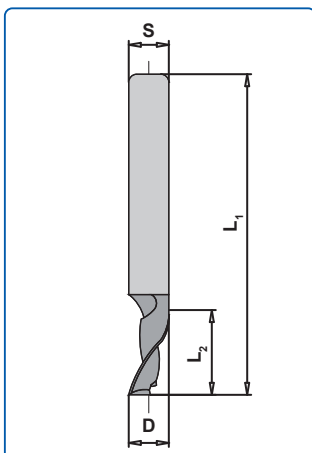

D mm	L2 mm	L1 mm	Schaft mm	Bestell-Nr.	Preis [PG 02]
5	12	60	8	10004857	20,10 €
5	14	120	8	10004860	25,20 €

VHW Schafffräser für Lamello P-System

PLT-Beschichtung

NEU

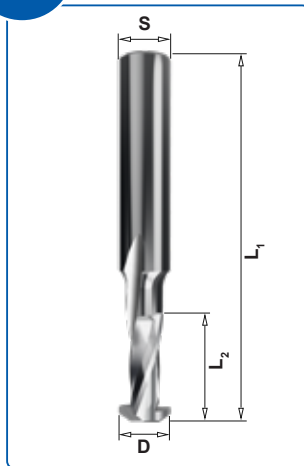

- Anwendung:** Hochleistungs-Schafffräser zum Profalnuten für Verbinder des Lamello P-Systems mit 5-Achs-Spindeln
- Ausführung:** VHW-Schafffräser mit wechselseitigen Spiralschneiden. Spezielle PLT-Beschichtung zur Verlängerung der Standzeit.
- Werkstoff:** Massivholz und Holzwerkstoffe mit und ohne Beschichtung
- Maschine:** 5-Achs Stationärmaschinen
- Zahn:** VHW nicht nachschärfbar, das Profil darf nicht verändert werden
- Vorschubart:** MEC

VHW Schafffräser mit PLT-Beschichtung für CLAMEX P

D mm	L1 mm	L2 mm	Schaft mm	Z	Re/Li	Schneidstoff	Bestell-Nr.	Preis [PG 02]
10,0	70,0	20,0	10	2	re	VHW	10243271	125,00 €

Der Durchmesser beträgt 10 mm, um die Montage des Beschlags v.a. in Massiv- und Sperrholz (wegen Schwund- und Quell-Verhalten) zu erleichtern.

Weitere Werkzeuge für Lamello P-System:

DP Profilschafffräser für Lamello P-System	Bestell-Nr. 10243456	Seite 207
DP Scheibennutfräser für Lamello P-System	Bestell-Nr. 10221871	Seite 208
VHW Durchgangsbohrer	Bestell-Nr. 10232068	Seite 339
Kreissägeblatt-Aufnahmen		Seite 415
HW Scheibennutfräser für Lamello Zeta	Bestell-Nr. 9147C.100.03.22	blueline Produktprogramm
DP Scheibennutfräser für Lamello Zeta	Bestell-Nr. 7147C.100.03.22	blueline Produktprogramm

43010 | HW Bündig- und Kopierfräser Z2

Anlaufring schaftseitig, Wechselschaft

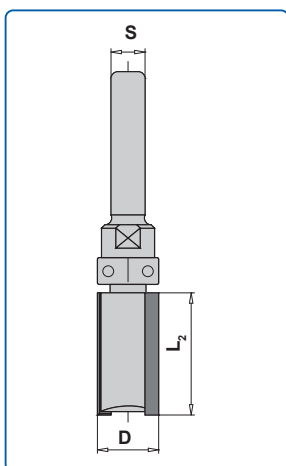
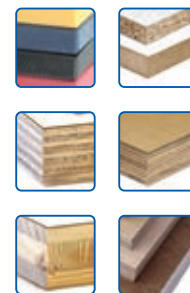

Anwendung: Kopieren nach Schablone, sowie Bündigfräsen von Kunststoff- oder Furnierkanten, Formatieren, Falzen

Ausführung: Umfang- und stirnschneidend
Wechselschaft
Kugellager austauschbar

Maschine: Handoberfräse

Vorschubart: MAN

D mm	L2 mm	Schaft mm	Bestell-Nr.	Preis [PG 02]
12,7	25	6	10110789	74,30 €
12,7	25	8	10019815	74,30 €
19,0	50	12	40013372	112,00 €

Ersatzteile

Bezeichnung	Abmessung mm	Bestell-Nr.	Preis [PG 02]
Kugellager	D=12,7, d=6,35	10018087	16,50 €
Kugellager	D=19, d=8,0	40013515	16,50 €

43010 | HW Bündigfräser Z2

Anlaufring stirnseitig

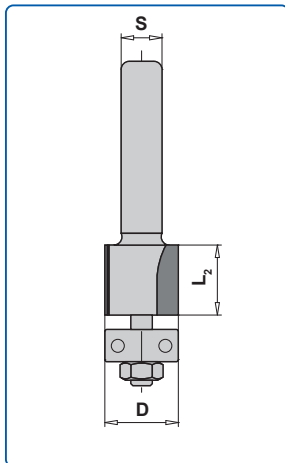
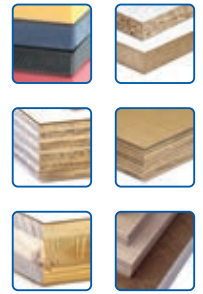

- Anwendung: Bündigfräsen von Kunststoff- oder Furnierkanten
- Ausführung: Umfang- und stirnschneidend
Kugellager austauschbar
- Maschine: Handoberfräse
- Vorschubart: MAN

D mm	L2 mm	Schaft mm	Bestell-Nr.	Preis [PG 02]
12,7	12	6	10003447	63,90 €
12,7	12	8	10003452	63,90 €
12,7	25	6	10003448	69,30 €
12,7	25	8	10003453	69,30 €
22,0	16	8	10003454	82,00 €

Ersatzteile

Bezeichnung	Abmessung mm	Bestell-Nr.	Preis [PG 02]
Kugellager	D=12,7, d=4,76	10005990	16,50 €
Kugellager	D=22, d=8,0	10006001	16,50 €
Sechskantmutter	M4, für D=12,7	40013542	2,60 €
Sechskantmutter	M6, für D=22,0	40002068	2,80 €

43010 | WP Bündigfräser Anlauflager stirnseitig

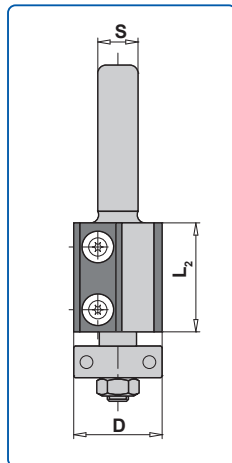
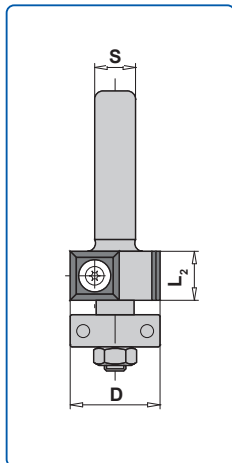

- Anwendung: Bündigfräsen von Kunststoff- oder Furnierkanten
- Ausführung: Wendemesser
Auswechselbares Kugellager an der Stirnseite
- Maschine: Handoberfräse
- Vorschubart: MAN



D mm	L2 mm	Schaft mm	Bestell-Nr.	Preis [PG 02]
19	30	8	10003050	130,00 €
19	30	12	10003055	130,00 €
19	50	12	40015794	152,00 €
22	12	8	10003051	126,00 €
22	20	6	10003047	129,00 €
22	20	8	10003052	129,00 €

Ersatzteile

Bezeichnung	Abmessung mm	Bestell-Nr.	PG	Preis
Wendemesser	12x12x1,5, Z4	10009450	02	2,50 €
Wendemesser	20x12x1,5, Z2	10009457	01	7,40 €
Wendemesser	30x12x1,5, Z2	10009464	01	9,10 €
Wendemesser	50x12x1,7, Z4, 3-Loch-Ausf.	10009526	01	18,50 €
Kugellager	D=19, d=6,35	10005995	02	16,50 €
Kugellager	D=22, d=7,0	10006000	02	16,50 €
Torx Spannschraube	M4x5,9, Großkopf, T15	10006039	02	4,10 €

43010 | WP Bündig- und Falzfräser

Anlauflager schaftseitig

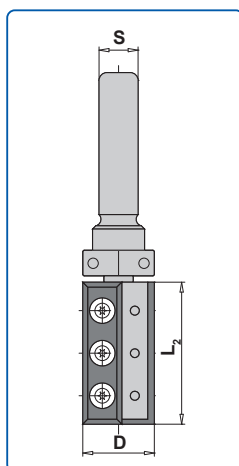
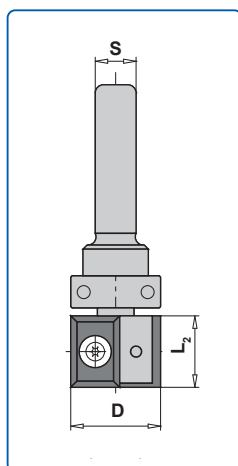
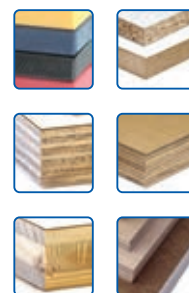

Anwendung: Kopieren nach Schablone, sowie Bündigfräsen von Kunststoff- oder Furnierkanten, Formatieren, Falzen

Ausführung: Wendemesser
Auswechselbares Kugellager an der Schaftseite

Maschine: Handoberfräse

Vorschubart: MAN

D mm	L2 mm	Schaft mm	Bestell-Nr.	Preis [PG 02]
22	20	6	10003031	140,00 €
22	20	8	10003033	140,00 €
22	30	12	10003034	150,00 €
22	50	12	10003035	197,00 €

Ersatzteile

Bezeichnung	Abmessung mm	Bestell-Nr.	PG	Preis
Wendemesser	20x12x1,5, Z4	10009521	01	10,20 €
Wendemesser	30x12x1,5, Z4	10009523	01	10,70 €
Wendemesser	50x12x1,7, Z4, 3-Loch-Ausf.	10009526	01	18,50 €
Kugellager	D=22, d=8,0	10006001	02	16,50 €
Torx-Spannschraube	M4x5,9, Großkopf, T15	10006039	02	4,10 €

43010 | WP Nut- und Planfräser Z2+2 mit Bohrschneide

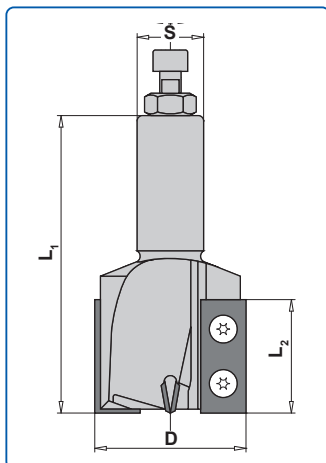

- Anwendung:** Nuten, Falzen, Fügen und Planfräsen
Bei axialem Einbohren über 10 mm Tiefe sollte die Drehzahl auf $n = 12.000 \text{ min}^{-1}$ reduziert werden
- Ausführung:** HW-Wendemeser als Umfangscheiden und Bohrschneiden, große Spanräume für gute Spanabfuhr beim Einbohren
Rechtslauf
- Maschine:** Stationärmaschine mit und ohne Werkzeugwechsler
- Vorschubart:** MEC

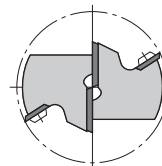
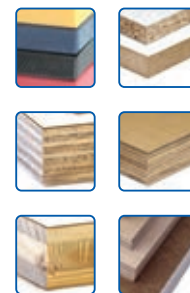

D mm	L2 mm	L1 mm	Schaft mm	Bestell-Nr.	Preis [PG 02]
40	30	90	20x55	10018589	472,00 €
40	30	90	25x55	10028291	472,00 €
60	30	105	20x55	40013294	538,00 €
60	30	105	25x55	10021796	538,00 €
80	12	78	25x55	10017875	555,00 €

Ersatzteile

Bezeichnung	Abmessung mm	Bestell-Nr.	PG	Preis
Wendeplatte	12x12x1,5 Z4, für D=80, UMS / D=35/40, BOS	10009450	02	2,50 €
Wendeplatte	20x12x1,5 Z2, für D=60, BOS	10009457	01	7,40 €
Wendeplatte	30x12x1,5 Z2, für D=80, BOS	10009464	01	9,10 €
Wendeplatte	30x12x1,5 Z4, für D=35/40/60, UMS	10009523	01	10,70 €

UMS = Umfangschiende
BOS = Bohrschiende

43010 | WP Schwenkmesserkopf Stufenlos verstellbar

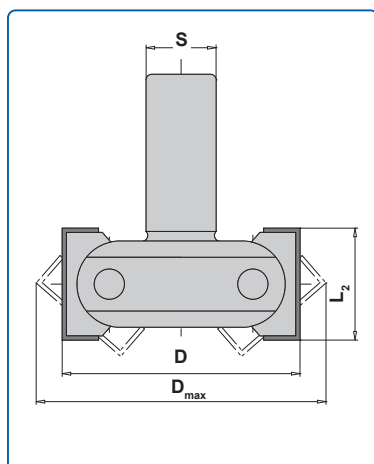
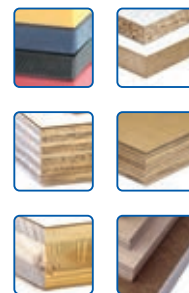

- Anwendung:** Fügen, Falzen und Anfasen
- Ausführung:** HW-Wendemesser in schwenkbaren Messerträgern; umfang- und beidseitig flankenschneidend; Schwenkbereich nach oben 0 - 45°, nach unten 0 - 90°, stufenlos einstellbar nach genauer Skala; mit Rasterung bei jeweils 7,5°
- Maschine:** Stationärmaschine mit und ohne Werkzeugwechsler
- Vorschubart:** MEC

D mm	D max mm	L2 mm	Schaft mm	Re/Li	Bestell-Nr.	Preis [PG 02]
85	102	40	20x55	re	10002726	646,00 €
85	102	40	25x55	re	10002727	604,00 €
110	134	50	25x55	re	10156538	875,00 €

Ersatzteile

Bezeichnung	Abmessung mm	Bestell-Nr.	Preis [PG 01]
Wendeplatte	40x12x1,5 Z4	10009524	13,20 €
Wendeplatte	50x12x1,5 Z4	10009525	14,10 €
Gewindestift DIN 912	M5x16 DIN 912	10030678	4,40 €
Gewindestift DIN 912	M6x8 DIN 915	10015777	3,20 €

43010 | WP Spiralmesserkopf Z2+2+V2

zur Montage auf Fräsdorn

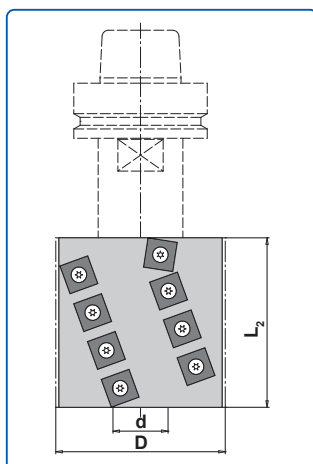
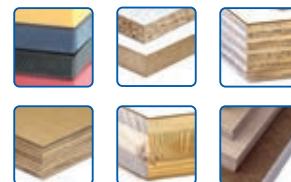

Ihre Vorteile auf einen Blick:

- Einwandfreier Fertigschnitt durch bombierte Messer und präzise Positionierung
- Keine Markierung der Messerübergänge
- Reduzierter Lärmpegel durch geschlossene Körperform
- Hervorragend geeignet zum Vorfräsen von Rundbögen im Fensterbau oder von Krümmungen im Treppenbau

Anwendung:	Vorfräsen und Kopieren
Ausführung:	Tragkörper aus hochfestem Leichtmetall mit harteloxierter Oberfläche. Mit bombierten HW-Wendemessern; spiralförmige Messeranordnung; HW-Wende-Vorschneider. Bohrung mit einseitiger Aussparung zur Aufnahme der Fräseranzugsschraube; Rechtslauf
Maschine:	Stationärmaschine mit und ohne Werkzeugwechsler
Vorschubart:	MEC

D mm	L2 mm	d mm	KN	Z/AS mm	Bestell-Nr.	Preis [PG 02]
80	80/86	30	8x2	2/18	10226175	1.014,40 €

Ersatzteile

Bezeichnung	Abmessung mm	Bestell-Nr.	PG	Preis
Wendeplatte	15x15x2,5	10102511	01	10,60 €
Wendevorschneider	14x14x2,0	10009453	01	6,20 €
Zwischenring	50x10,0x30 DKN	40013594	02	24,80 €
Zwischenring	50x10,0x30 DKN	40013591	02	20,80 €
Torx-Senkschraube	M5x15,5 T20 (für Wendeplatte)	40012392	02	6,40 €
Torx-Senkschraube	M5x12 T20 (für Wendevorschneider)	10111291	02	6,10 €

Lieferung ohne Fräsdorn, Fräsdorn siehe Seite 398 und 404
Die GL und das A-Maß ergeben sich aus der Wahl des Fräsdorns

43010 | HW Nutfräser Z2

Kurze Ausführung, Schaft 6 mm und 8 mm

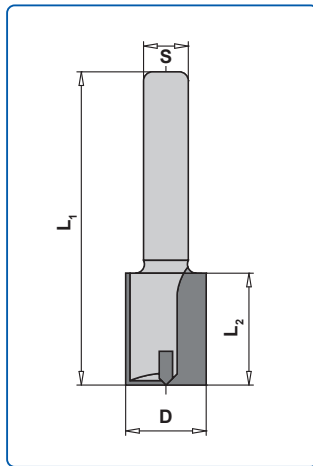
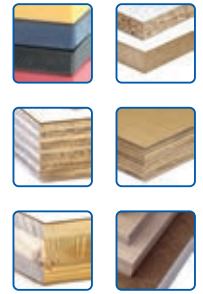

- Anwendung: Nuten, Fügen, Falzen
 Ausführung: HW Bohrschneide Rechtslauf
 Maschine: Handoberfräse, Stationärrmaschine mit und ohne Werkzeugwechsler
 Vorschubart: MAN / MEC

D mm	L2 mm	L1 mm	Schaft mm	Bestell-Nr.	Preis [PG 02]
3	8	37	6	10003643	33,70 €
3	8	37	8	10003732	33,70 €
4	10	40	6	10003644	34,60 €
4	10	40	8	10003733	34,60 €
5	12	45	6	10003645	35,20 €
5	12	45	8	10003734	35,20 €
6	16	45	6	10003646	35,60 €
6	16	45	8	10003735	35,60 €
8	20	48	6	10003648	36,40 €
8	20	48	8	10003736	36,40 €
8	30	58	6	10003649	48,30 €
8	30	58	8	10003737	48,30 €
10	20	48	6	10003650	37,00 €
10	20	48	8	10003738	37,00 €
10	30	58	6	10003651	50,00 €
10	30	58	8	10003739	50,00 €
12	20	48	6	10003653	38,40 €
12	20	48	8	10003740	38,40 €
12	30	58	8	10003741	51,60 €
14	20	48	6	10003656	39,10 €
14	20	48	8	10003742	39,10 €
15	20	48	8	10003743	46,40 €
15	30	58	8	10003744	55,40 €
16	20	48	6	10003659	40,70 €
16	20	48	8	10003745	40,70 €
16	30	58	8	10017418	57,50 €
18	20	48	8	10003746	42,50 €
18	30	58	8	10003747	61,80 €
20	20	48	8	10003748	45,50 €

43010 | HW Nutfräser Z2

Lange Ausführung, Schaft 8 mm

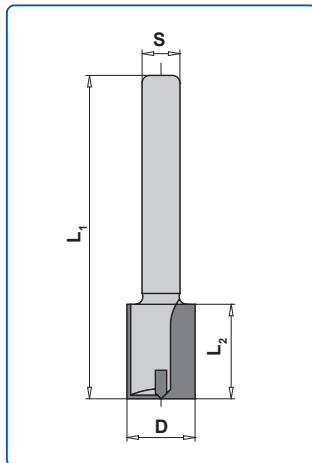

Anwendung: Nuten, Fügen, Falzen
 Ausführung: HW-Bohrschneide
 Rechtslauf
 Maschine: Handoberfräse, Stationärrmaschine mit
 und ohne Werkzeugwechsler
 Vorschubart: MAN / MEC



D mm	L2 mm	L1 mm	Schaft mm	Bestell-Nr.	Preis [PG 02]
2	6	55	8	40013381	35,40 €
3	8	55	8	10003816	37,70 €
4	10	55	8	10003817	39,10 €
5	12	55	8	10003818	41,60 €
6	14	55	8	10003819	42,70 €
6	25	60	8	10110794	49,60 €
7	15	55	8	10003820	48,50 €
8	20	55	8	10003821	46,00 €
8	30	90	8	10003822	56,90 €
9	20	55	8	10003823	58,00 €
10	20	60	8	10003824	53,30 €
10	30	90	8	10003825	60,80 €
11	20	60	8	10003826	58,60 €
12	30	90	8	10003828	63,90 €
13	20	60	8	10003829	62,00 €
14	20	60	8	10003830	54,50 €
14	30	90	8	10003831	67,40 €
15	20	70	8	10003832	57,30 €
16	20	70	8	10003833	57,30 €
16	30	90	8	10003834	69,30 €
17	20	70	8	40015815	61,70 €
18	20	70	8	10003835	59,90 €
19	20	70	8	10003836	73,70 €
20	20	70	8	10003837	63,40 €
22	16	70	8	10003838	67,40 €
24	16	70	8	10003839	71,80 €
25	16	70	8	10003840	75,00 €
30	16	70	8	10003843	94,70 €

43010 | HW Nutfräser Z2

Schaft 10 x 35 mm

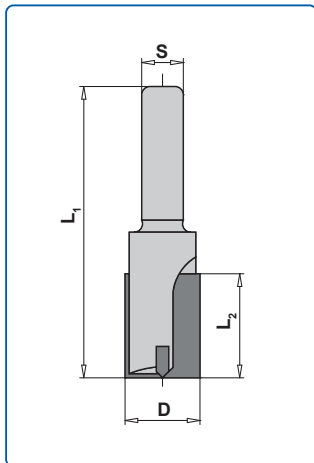
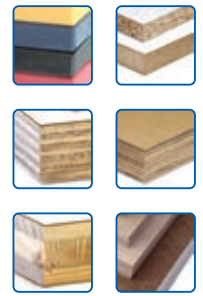

Anwendung: Nuten, Fügen, Falzen
 Ausführung: HW-Bohrschneide
 Rechtslauf
 Maschine: Handoberfräse, Stationärrmaschine mit
 und ohne Werkzeugwechsler
 Vorschubart: MAN / MEC



Standardlänge

D mm	L2 mm	L1 mm	Schaft mm	Bestell-Nr.	Preis [PG 02]
4	10	49	10x35	10003766	43,20 €
5	12	49	10x35	10003767	44,00 €
6	14	53	10x35	10003768	46,90 €
7	15	55	10x35	10003769	53,00 €
8	20	60	10x35	10003770	54,70 €
9	20	60	10x35	10003771	61,50 €
10	23	70	10x35	10003772	57,70 €

Überlänge

D mm	L2 mm	L1 mm	Schaft mm	Bestell-Nr.	Preis [PG 02]
10	40	97	10x35	10003773	73,70 €
12	40	97	10x35	10003775	76,30 €
14	40	97	10x35	10003777	80,10 €
20	45	97	10x35	10003784	90,20 €

43010 | HW Nutfräser Z2

Schaft 12 mm

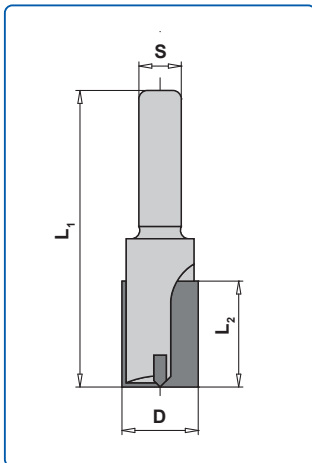

Anwendung: Nuten, Fügen, Falzen
 Ausführung: HW-Bohrschneide
 Rechtslauf
 Maschine: Handoberfräse, Stationärrmaschine mit
 und ohne Werkzeugwechsler
 Vorschubart: MAN / MEC



D mm	L2 mm	L1 mm	Schaft mm	Bestell-Nr.	Preis [PG 02]
10	22	60	12x30	10004771	62,00 €
10	35	90	12x50	10003850	68,60 €
12	26	72	12x40	10002198	64,70 €
12	35	90	12x50	10003851	69,30 €
12	45	90	12x40	10003852	80,70 €
14	30	80	12x40	10002200	66,10 €
14	35	90	12x50	10003853	71,20 €
14	50	100	12x40	10002222	131,00 €
15	35	90	12x50	10003854	74,30 €
16	35	90	12x50	10003855	77,50 €
16	60	100	12x40	10003856	103,00 €
18	35	90	12x50	10003857	83,90 €
18	45	90	12x40	10003858	90,90 €
20	35	90	12x50	10003859	87,70 €
20	38	88	12x40	10002206	92,10 €
20	45	90	12x40	10003860	102,00 €
22	35	90	12x50	10003861	99,80 €
22	40	92	12x40	10002207	104,00 €
24	35	90	12x50	10003862	107,00 €
25	40	92	12x40	10002209	122,00 €
30	35	90	12x50	10003863	128,00 €
30	42	94	12x40	10002211	133,00 €

43010 | HW Nutfräser Z2 mit Gewindeschaft M10 IG

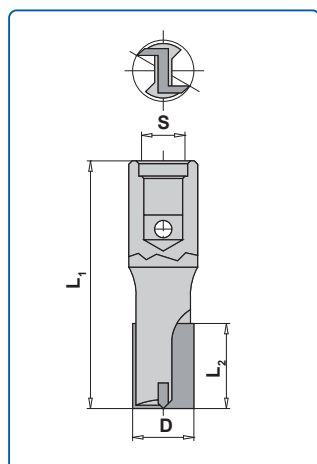
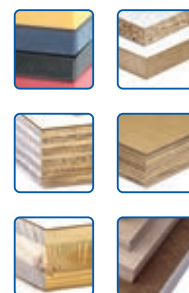

Anwendung: Nuten, Fügen, Falzen
 Ausführung: HW-Bohrschneide
 Rechtslauf
 Maschine: Handoberfräse
 Vorschubart: MAN

Standardlänge

D mm	L2 mm	L1 mm	Schaft mm	Bestell-Nr.	Preis [PG 02]
3	8	47	M10	10004961	50,00 €
4	10	49	M10	10004962	54,30 €
5	12	50	M10	10004963	57,20 €
6	14	55	M10	10004964	59,20 €
8	20	55	M10	10004966	Preis auf Anfrage
10	23	55	M10	10004969	65,10 €
12	23	55	M10	10004972	66,70 €
16	25	55	M10	10004977	73,70 €
18	25	55	M10	10004979	76,90 €
20	25	55	M10	10004981	82,00 €
25	25	55	M10	10004987	Preis auf Anfrage

Überlänge

D mm	L2 mm	L1 mm	Schaft mm	Bestell-Nr.	Preis [PG 02]
8	35	67	M10	10004967	Preis auf Anfrage
10	35	65	M10	10004970	77,50 €
12	35	67	M10	10004973	85,10 €
14	35	67	M10	10004975	Preis auf Anfrage
16	45	75	M10	10004978	95,90 €
18	45	75	M10	10004980	102,00 €
20	45	75	M10	10004982	107,00 €
22	45	75	M10	10004984	Preis auf Anfrage
24	45	75	M10	10004986	128,00 €

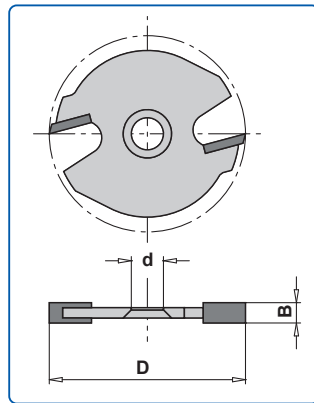
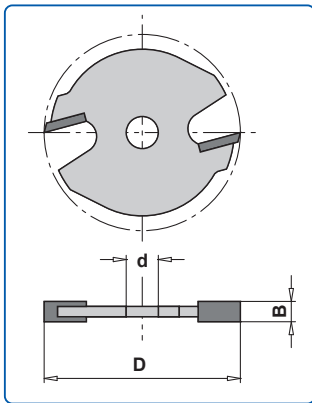
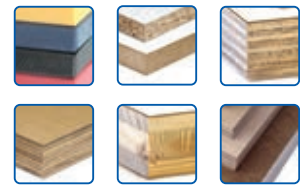

Mit angesenkter Bohrung

Anwendung: Nuten. Einsatz auf Fräsdorn
 Ausführung: HW-Schneiden, umfang- und flankenschneidend, mit Abweiser
 Maschine: Handoberfräse, Stationärrmaschine mit und ohne Werkzeugwechsler
 Vorschubart: MAN / MEC

Standardausführung

B mm	D mm	d mm	Bestell-Nr.	Preis [PG 02]
1,5	40	6	10003506	34,90 €
1,5	40	8	10003533	34,90 €
1,6	40	8	10003534	Preis auf Anfrage
1,8	40	6	10003508	34,90 €
2,0	40	6	10003509	34,90 €
2,0	40	8	10003536	34,90 €
2,2	40	6	10003510	35,40 €
2,2	40	8	10003538	35,40 €
2,5	40	6	10003511	35,40 €
2,5	40	8	10003539	35,40 €
2,8	40	6	10003512	36,10 €
2,8	40	8	10003541	36,10 €
3,0	40	6	10003513	36,10 €
3,0	40	8	10003542	36,10 €
3,5	40	6	10003514	37,50 €
3,5	40	8	10003544	37,50 €
4,0	40	6	10003515	37,50 €
4,0	40	8	10003546	37,50 €
5,0	40	6	10003516	39,80 €
5,0	40	8	10003548	39,80 €
6,0	40	6	10003517	43,50 €
6,0	40	8	10003550	43,50 €
2,5	50	6	10003518	43,10 €
2,5	50	8	10003551	43,10 €

Mit angesenkter Bohrung

B mm	D mm	d mm	Bestell-Nr.	Preis [PG 02]
2,0	40	8	10003537	49,60 €
2,5	40	8	10003540	52,00 €
2,8	40	8	40013378	52,90 €
3,0	40	8	10003543	52,90 €
3,5	40	8	10003545	54,50 €
4,0	40	8	10003547	52,50 €
5,0	40	8	10003549	54,30 €

81000 | Aufnahmedorn

Wechselschaft-Ausführung mit Anlauflager

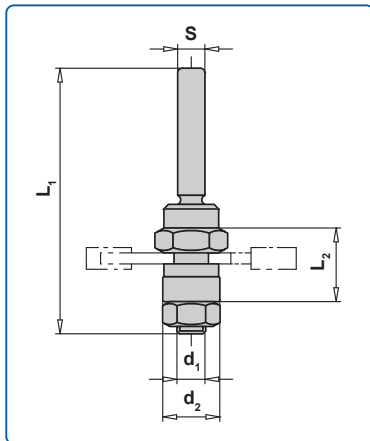

- Anwendung: Aufnahme von Nutsägen
 Ausführung: Wechselschaft
 Lieferung mit Anlauflager
 Maschine: Handoberfräse, Stationärrmaschine
 mit und ohne Werkzeugwechsler
 Vorschubart: MAN

d1 mm	d2 mm	L2 mm	L1 mm	Schaft mm	Bestell-Nr.	Preis [PG 02]
6	16	12	57,5	6	10003566	35,60 €
6	16	12	62,5	8	10003572	35,60 €
8	16	12	59,5	6	10003568	35,60 €
8	16	12	64,5	8	10003574	35,60 €
8	16	12	64,5	12	10003580	36,30 €

81000 | Aufnahmedorn

Wechselschaft-Ausführung ohne Anlauflager

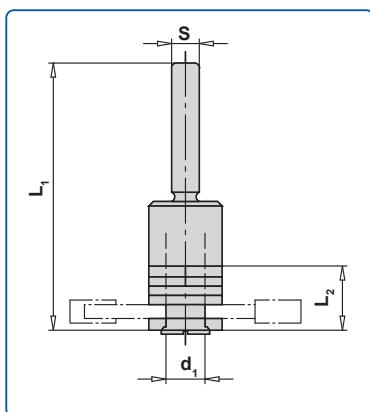

- Anwendung: Aufnahme von Nutsägen
 mit angesenkter Bohrung
 Ausführung: Wechselschaft
 Lieferung ohne Anlauflager
 Maschine: Handoberfräse, Stationärrmaschine
 mit und ohne Werkzeugwechsler
 Vorschubart: MAN

d1 mm	L2 mm	L1 mm	Schaft mm	Bestell-Nr.	Preis [PG 02]
8	15	50	6	10003592	33,00 €
8	15	55	8	10003598	33,00 €

43010 | HW V-Nut- und Schriftenfräser Z2

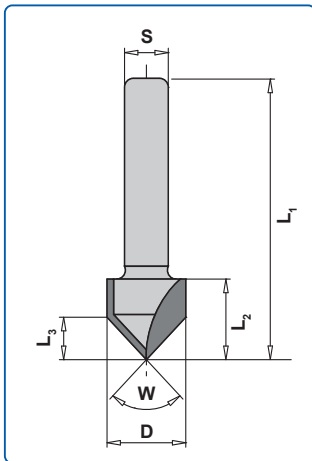

Anwendung: Fräsen von V-Nuten, Ziernuten
 Ausführung: HW-bestückt
 Rechtslauf
 Maschine: Handoberfräse, Stationärrmaschine mit
 und ohne Werkzeugwechsler
 Vorschubart: MAN / MEC

D mm	L2 mm	L1 mm	L3 mm	Schaft mm	Winkel	Bestell-Nr.	Preis [PG 02]
14	13,5	43,5	7	6	90°	10003873	47,80 €
14	13,5	43,5	7	8	90°	10003882	47,80 €

43010 | HW V-Nut- und Schriftenfräser Z1

Wechselschaft-Ausführung

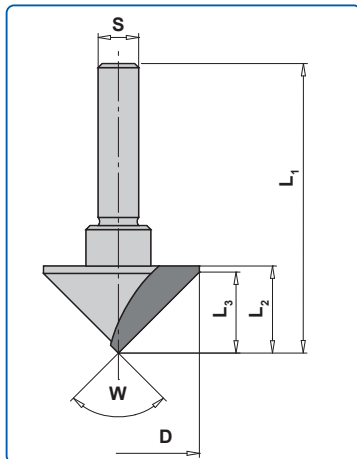
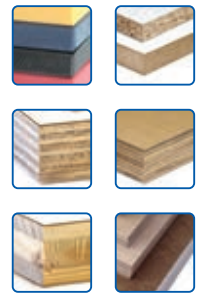

- Anwendung: Fräsen von V-Nuten, Ziernuten
Für Folding geeignet
- Ausführung: HW-bestückt
Rechtslauf
- Maschine: Handoberfräse, Stationärmaschine mit
und ohne Werkzeugwechsler
- Vorschubart: MAN / MEC

D mm	L2 mm	L1 mm	L3 mm	Schaft mm	Winkel	Bestell-Nr.	Preis [PG 02]
40	21,5	61,5	20	8	90°	10003883	115,00 €
40	21,5	61,5	20	10	90°	10003884	115,00 €
40	21,5	61,5	20	12	90°	10003885	115,00 €

43010 | HW V-Nut- und Schriftenfräser Z3

Wechselschaft-Ausführung

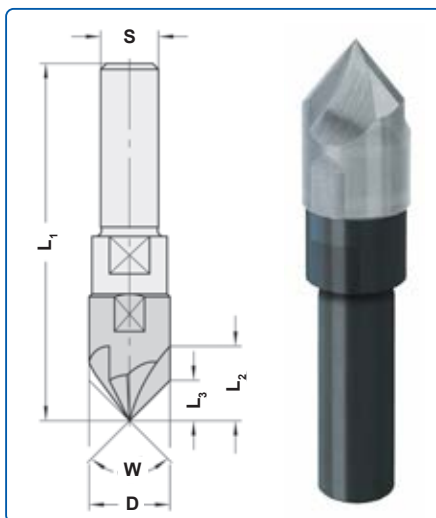
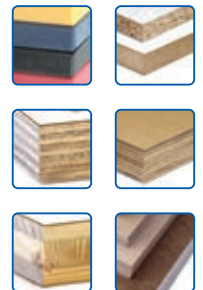

- Anwendung: Fräsen von V-Nuten, Ziernuten
- Ausführung: HW-bestückt Rechtslauf
- Maschine: Handoberfräse, Stationärmaschine mit
und ohne Werkzeugwechsler
- Vorschubart: MAN / MEC

D mm	L2 mm	L1 mm	L3 mm	Schaft mm	Winkel	Bestell-Nr.	Preis [PG 02]
14	12,5	62,5	7	8	90°	10004160	102,00 €
14	12,5	62,5	7	12	90°	10004162	102,00 €
14	16,5	62,5	12	8	60°	10004159	111,00 €
14	16,5	62,5	12	12	60°	10004161	111,00 €

43010 | WP Fase-Foldingfräser Z1

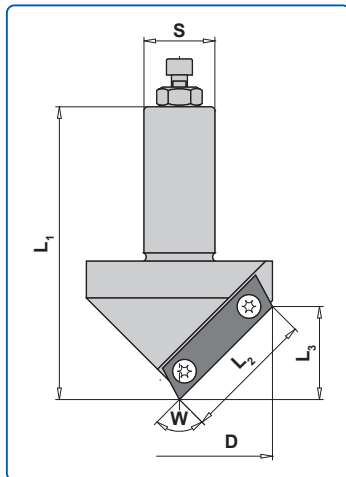

- Anwendung:** Fräsen von V-Nuten, Ziernuten
Für Folding geeignet
- Ausführung:** HW Wendemesser
Rechtslauf
HW01 = für MDF
HW02 = für Massivholz und Holzwerkstoffe
- Maschine:** Stationärmaschine mit und ohne
Werkzeugwechsler
- Vorschubart:** MEC

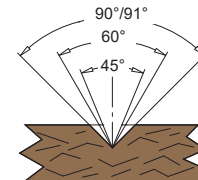
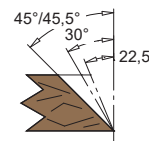
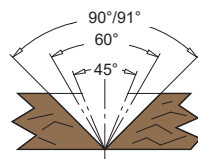

D mm	L2 mm	L1 mm	L3 mm	Schaft mm	Winkel	Bestell-Nr.	Preis [PG 02]
43	46,4	115	43	25x55	45°	10110998	278,00 €
43	46,4	115	43	20x55	45°	10110997	278,00 €
41,5	41,5	118	35	25x55	60°	10003024	260,00 €
50	36,4	93	25	20x55	90°	40013307	303,00 €
50	36,4	93	25	25x55	90°	40013308	281,00 €
50	36,4	93	25	20x55	91°	10020657	260,00 €
50	36,4	93	25	25x55	91°	10003025	260,00 €

Bei Foldingschnitten in Spanplatten ist wegen evtl. hochstehender Fasern $\alpha = 91^\circ$ zu verwenden

Ersatzteile

Bezeichnung	Abmessung mm	Bestell-Nr.	Preis [PG 02]
Wendeplatte	60x12x1,5, HW02, für 45°	10113001	40,50 €
Wendeplatte	50x12x1,5, HW02, für 60°	10006982	37,80 €
Wendeplatte	50x12x1,5, HW01, für 60°	40015875	39,50 €
Wendeplatte	40x12x1,5 HW02, für 90°+91°	10006981	26,60 €
Wendeplatte	40x12x1,5 HW01, für 90°+91°	10006980	29,00 €
Torx-Spannschraube	M4x4 Großkopf, T15	10006040	6,10 €

43010 | WP Gratfräser

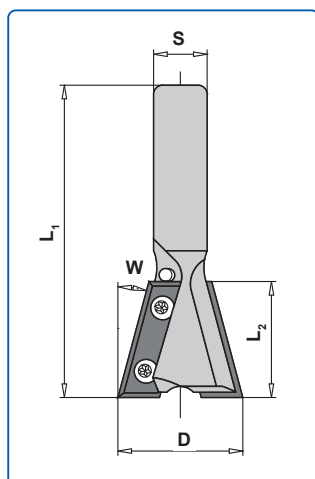
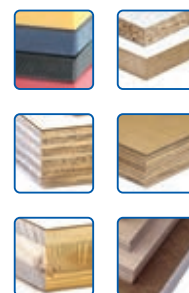

- Anwendung: Fräsen von Gratverbindungen
 Ausführung: HW Wendemesser
 Rechtslauf
 Werkstoff: Für Holzwerkstoffe und Polymerkunststoffe
 (Corian) geeignet
 Maschine: Handoberfräse, Stationärmaschine mit
 und ohne Werkzeugwechsler
 Vorschubart: MAN / MEC

D mm	L2 mm	L1 mm	Schaft mm	Winkel	Bestell-Nr.	Preis [PG 02]
28	26	70	12x40	15°	40013368	245,00 €

Ersatzteile

Bezeichnung	Abmessung mm	Bestell-Nr.	Preis [PG 02]
Wendeplatte	27x9x1,5 HW03	40013736	28,60 €
Torx-Spannschraube	M3,5x4,8 T15	10006053	3,80 €

43070 | VHW Nut-Oberfräser Z2

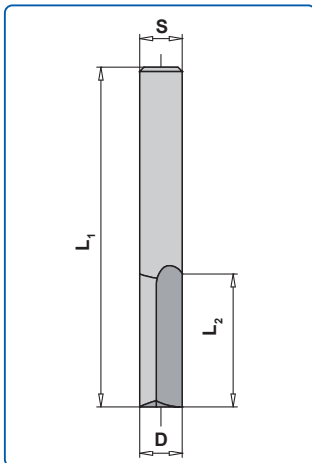

- Anwendung: Nuten
 Ausführung: Vollhartmetallkörper mit Bohrschneide Rechtslauf; durchgehend zylindrisch
 Werkstoff: Für Kunststoffe und Aluminium besonders geeignet; für Holzwerkstoffe geeignet
 Maschine: Stationärmaschine mit und ohne Werkzeugwechsler; Handoberfräse
 Vorschubart: MAN / MEC

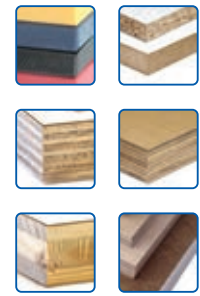

D mm	L2 mm	L1 mm	Schaft mm	Bestell-Nr.	Preis [PG 02]
5	12	48	5	10002212	46,40 €
6	14	50	6	10002213	49,90 €
8	18	55	8	10002214	56,90 €
10	20	58	10	10002215	66,60 €
12	26	64	12	10002216	78,90 €

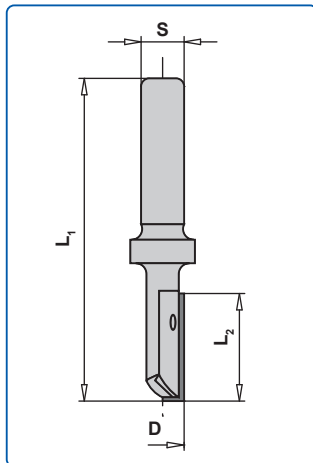

- Anwendung:** Nuten und Fügen
- Ausführung:** Miniwendemesser mit Quernute zur Messerpositionierung und Sicherung gegen axiales Verschieben des Messers; Ø 8 - 12,7 mm auch bedingt zum Einbohren geeignet; Rechtslauf
- Werkstoff:** Holz, Holzwerkstoffe, Plattenwerkstoffe, Kunststoffe
- Maschine:** Handoberfräse, Stationärrmaschine mit und ohne Werkzeugwechsler
- Vorschubart:** MAN / MEC

D mm	L2 mm	L1 mm	Schaft mm	Bestell-Nr.	Preis [PG 02]
8	20	60	8x30	10003152	117,00 €
8	20	70	10x40	10003159	119,00 €
8	20	70	12x40	10003165	119,00 €
9	20	70	10x40	10003160	128,00 €
10	20	60	8x30	10003153	121,00 €
10	25	75	10x40	10003161	120,00 €
10	25	75	12x40	10003167	120,00 €
12	20	60	8x30	10003154	122,00 €
12	30	80	10x40	10003162	125,00 €
12	30	80	12x40	10003170	125,00 €
14	30	70	8x30	10003155	126,00 €
14	30	80	12x40	10003172	128,00 €
16	50	100	12x40	10003173	144,00 €

Ersatzteile

Bezeichnung	Abmessung mm	Bestell-Nr.	PG	Preis
Wendeplatte	20x4,1x1,1, für D=8/9	10006964	01	9,70 €
Wendeplatte	20x5,5x1,1, für D=10/12	10006965	01	10,40 €
Wendeplatte	25x5,5x1,1, für D=10/11	10006966	01	11,70 €
Wendeplatte	30x5,5x1,1, für D=12-14	10006967	01	10,00 €
Wendeplatte	50x5,5x1,1, für D=16	10006968	01	12,20 €
Spannkeil	D=8/9 x 20	10006192	02	34,30 €
Spannkeil	D=10 x 20	10006193	02	34,30 €
Spannkeil	D=10/11 x 25	10006194	02	35,50 €
Spannkeil	D=12 x 20	10006195	02	38,50 €
Spannkeil	D=12 x 30	10006196	02	40,70 €
Spannkeil	D=14 x 30	10006198	02	41,80 €
Spannkeil	D=16 x 50	10006199	02	51,10 €
Torx-Spannschraube	M2,5x3,0, T8, für D=8	10006055	02	3,20 €
Torx-Spannschraube	M2,5x4, T8, für D=9-11	10006056	02	3,20 €
Torx-Spannschraube	M3x7,0, T8, für D=12-14	10006057	02	3,50 €
Torx-Spannschraube	M3,5x5,5, T15, für D=16	10006058	02	3,80 €

43010 | WP Nutfräser Z1+1 mit WP-Bohrschneide

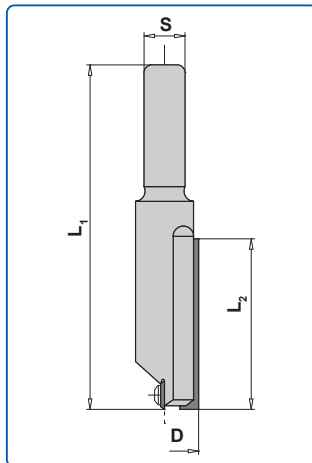

- Anwendung:** Nuten und Fügen
- Ausführung:** Miniwendemesser mit Quernute zur Messerpositionierung und Sicherung gegen axiales Verschieben des Messers; zum Einbohren geeignet; Rechtslauf
- Werkstoff:** Holz, Holzwerkstoffe, Plattenwerkstoffe und Kunststoffe
- Maschine:** Handoberfräse, Stationärmaschine mit und ohne Werkzeugwechsler
- Vorschubart:** MAN / MEC

D mm	L2 mm	L1 mm	Schaft mm	Bestell-Nr.	Preis [PG 02]
16	30	71	8x30	10003198	133,00 €
16	30	81	12x40	10003207	135,00 €
18	30	71	8x30	10003199	138,00 €
18	30	81	12x40	10003209	140,00 €
20	30	71	8x30	10003200	143,00 €
20	30	81	12x40	10003211	145,00 €
20	50	101	12x40	40013319	173,00 €
22	30	71	8x30	10003201	151,00 €
22	30	81	12x40	10003212	153,00 €

Ersatzteile

Bezeichnung	Abmessung mm	Bestell-Nr.	PG	Preis
Wendeplatte	30x5,5x1,1	10006967	01	10,00 €
Wendeplatte	50x5,5x1,1	10006968	01	12,20 €
Wendeplatte	12x12x1,5 Z4 BOS	10009450	02	2,50 €
Spannkeil	D=16 x 20	10111289	02	Preis auf Anfrage
Spannkeil	D=16 x 30	10006201	02	45,50 €
Spannkeil	D=16 x 50	10006202	02	51,10 €
Spannkeil	D=18 x 30	10006204	02	45,50 €
Spannkeil	D=18 x 50	10006206	02	51,10 €
Spannkeil	D=20 x 30	10006208	02	45,50 €
Spannkeil	D=20 x 50	10006210	02	51,10 €
Spannkeil	D=16 x 20	10111290	02	Preis auf Anfrage
Spannkeil	D=22 x 30	10006211	02	45,50 €
Torx-Spannschraube	M3,5x5,5, T15, für D=16/18	10006058	02	3,80 €
Torx-Spannschraube	M3,5x6,5, T15, für D=20/22	10006059	02	3,80 €
Torx-Spannschraube	M4x5,9, Großkopf T15, für D=16/18; Einbohrschneide	10006039	02	4,10 €
Torx-Spannschraube	M4x7, Großkopf T15, für D=20/22; Einbohrschneide	10032833	02	6,10 €

43010 | WP Formatfräser Z2+2

mit wechselseitigem Achswinkel, mit WP-Bohrschneide

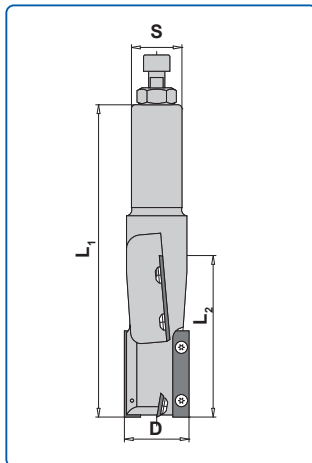

Anwendung: Für ausrissfreie Kanten bei beidseitig belegtem Holzwerkstoff

Ausführung: Wendemesser
WP Bohrschneide

Maschine: Stationärrmaschine mit und ohne Werkzeugwechsler

Vorschubart: MEC

D mm	L2 mm	L1 mm	Schaft mm	Re/Li	Bestell-Nr.	Preis [PG 02]
30	75	145	25x55	re	10002685	450,00 €

Ersatzteile

Bezeichnung	Abmessung mm	Bestell-Nr.	PG	Preis
Wendeplatte	39,5x9x1,5 Z4	10025858	01	17,20 €
WP-Bohrschneide	7,5x12x1,5	10009449	01	5,60 €
Torx-Spannschraube	M3,5x4, T15, für Räumerschneiden	10006052	02	3,80 €
Torx-Spannschraube	M4x5, T15, für Einbohrschneide	10006063	02	3,80 €

43010 | WP Schafffräser Z2 mit HW-bestückter Bohrschneide

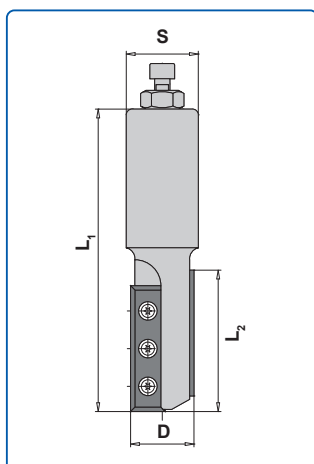

- Anwendung: Nuten, Fügen, Formatieren
- Ausführung: Versetzt angeordnete HW-Wendemesser
Verschraubung am Messerrücken
- Werkstoff: Holz, Holzwerkstoffe, Plattenwerkstoffe und Kunststoffe
- Maschine: Stationärrmaschine mit und ohne Werkzeugwechsler
- Vorschubart: MEC

D mm	L2 mm	L1 mm	Schaft mm	Re/Li	Bestell-Nr.	Preis [PG 02]
18	55	125	20x55	re	40013292	307,00 €
18	55	125	20x55	li	40013291	307,00 €
18	55	125	25x55	re	10002708	307,00 €
18	55	125	25x55	li	10002707	307,00 €
20	55	125	20x55	re	40013293	318,00 €
20	55	125	25x55	re	10002711	318,00 €
20	55	125	25x55	li	10025187	318,00 €
22	55	125	25x55	re	10002713	335,00 €

Ersatzteile

Bezeichnung	Abmessung mm	Bestell-Nr.	PG	Preis
Wendeplatte	50x12x1,7 Z4, 3-Loch-Ausf.	10009526	01	18,50 €
Torx-Spannschraube	M4x5,9, Großkopf T15, für D=16/18	10006039	02	4,10 €

43010 | WP Schafffräser mit HW-bestückter Bohrschneide

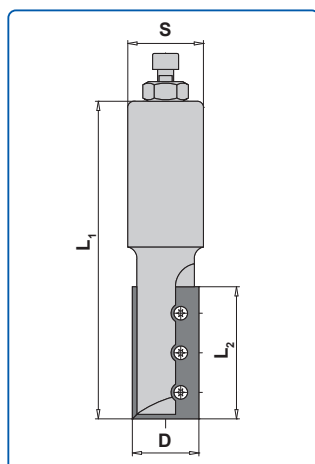

- Anwendung: Nuten, Fügen, Formatieren
- Ausführung: HW-Wendemesser 50 mm, 3-Loch-Ausführung. Verschraubung an der Messerbrust. Rechtslauf
- Werkstoff: Holz, Holzwerkstoffe, Plattenwerkstoffe und Kunststoffe
- Maschine: Handoberfräse, Stationärrmaschine mit und ohne Werkzeugwechsler
- Vorschubart: MEC

D mm	L2 mm	L1 mm	Schaft mm	Bestell-Nr.	Preis [PG 02]
25	50	119	25x55	40015768	306,00 €

Ersatzteile

Bezeichnung	Abmessung mm	Bestell-Nr.	PG	Preis
Wendeplatte	50x12x1,7 Z4, 3-Loch-Ausf.	10009526	01	18,50 €
Torx-Spannschraube	M4x6, T15, für D=24/25	10006064	02	3,80 €
Torx-Spannschraube	M4x5,9, Großkopf T15, für D=30	10006039	02	4,10 €

43010 | WP Schlosskastenfräser Z2 mit HW-bestückter Bohrschneide

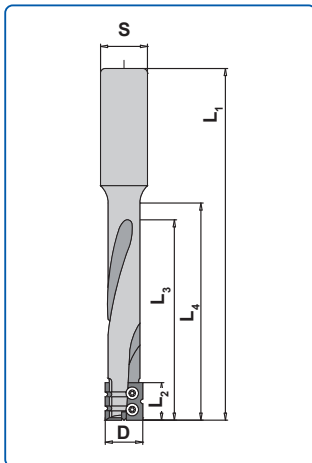

- Anwendung: Herstellung von Schlosskastenfräsungen
- Ausführung: HW-Wechselmesser mit Spanbrechernuten. Grundkörper aus hochfestem Trägermaterial (Schwermetall); Rechtslauf
- Werkstoff: Massivholz, Holz- und Plattenwerkstoffe
- Maschine: Stationärmaschine mit und ohne Werkzeugwechsler und Durchlaufmaschinen mit Schlosskastenfunktion
- Vorschubart: MEC

D mm	L2 mm	L1 mm	Schaft mm	L3 mm	L4 mm	Bestell-Nr.	Preis [PG 02]
16	16	170	16x55	105	113	10024418	674,00 €
16	16	150	16x45	105	105	10031379	579,00 €
16	16	170	20x55	105	110	10024624	765,00 €
16	16	180	16x55	105	123	40013312	740,00 €
16	16	210	25x75	105	134	40013313	1.135,00 €
18	16	170	20x55	105	110	10025641	835,00 €

VHW Schlosskastenfräser siehe Seite 243/244

Ersatzteile

Bezeichnung	Abmessung mm	Bestell-Nr.	PG	Preis
Wendeplatte	16x7x1,5 (1 Nute)	10102639	01	25,40 €
Wendeplatte	16x7x1,5 (2 Nuten)	10102640	01	25,40 €
Torx-Spannschraube	M3x4, T9	10006060	02	3,80 €
Griffschlüssel	T9	10006045	02	13,50 €

Hinweis: Weldonspannflächen können auftragsbezogen angebracht werden
Bitte Maschinen- oder Aggregattyp mitteilen

45010 | HW Abrundfräser mit Anlauflager

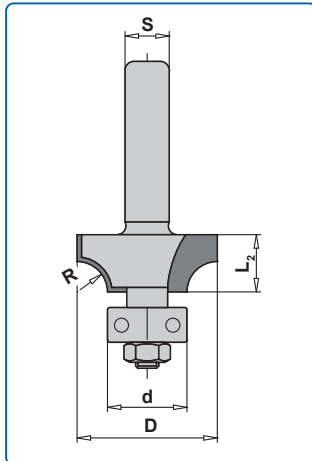

- Anwendung: Radianfräsen
 Ausführung: HW-bestückt
 Auswechselbares Kugellager an der Stirnseite
 Werkstoff: Holz- und Plattenwerkstoffe
 Maschine: Handoberfräse
 Vorschubart: MAN

D mm	L2 mm	R mm	d mm	Schaft mm	Bestell-Nr.	Preis [PG 02]
18,7	8,0	3,0	12,7	6	10004017	78,20 €
18,7	8,0	3,0	12,7	8	10004045	78,20 €
20,7	9,0	4,0	12,7	6	10004018	79,40 €
20,7	9,0	4,0	12,7	8	10004046	79,40 €
22,7	10,0	5,0	12,7	6	10004019	83,20 €
22,7	10,0	5,0	12,7	8	10004047	83,20 €
25,4	11,3	6,35	12,7	8	10004048	87,70 €
28,7	14,0	8,0	12,7	8	10004049	90,90 €
31,7	15,5	9,5	12,7	8	10004050	96,60 €
38,1	18,7	12,7	12,7	8	10004051	101,00 €
53,0	27,0	20,0	12,0	12	10004052	135,00 €
63,0	32,0	25,0	12,0	12	10004053	145,00 €

Ersatzteile

Bezeichnung	Abmessung mm	Bestell-Nr.	Preis [PG 02]
Anlaufsatz	D=12, komplett	10006026	25,80 €
Kugellager	D=12,7, d=4,76	10005990	16,50 €
Kugellager	D=15,9, d=6,35	10005992	23,90 €
Sechskantmutter	M4, für d=12,7/15,9	40013542	2,60 €

45010 | HW Abrundfräser mit Anlaufleger und Wechselschaft

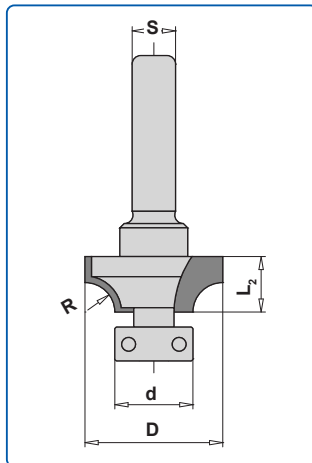

Anwendung: Radienfräsen
 Ausführung: HW-bestückt
 Wechselschaft und auswechselbares
 Kugellager an der Stirnseite
 Werkstoff: Holz- und Plattenwerkstoffe
 Maschine: Handoberfräse
 Vorschubart: MAN

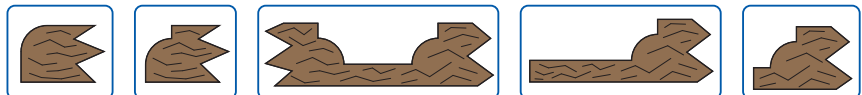

D mm	L2 mm	R mm	d mm	Schaft mm	Bestell-Nr.	Preis [PG 02]
16,0	7	2,0	12	6	10004478	94,70 €
16,0	7	2,0	12	8	10004502	94,70 €
18,0	8	3,0	12	6	10004479	95,30 €
18,0	8	3,0	12	8	10004503	95,30 €
20,0	9	4,0	12	6	10004480	96,60 €
20,0	9	4,0	12	8	10004504	96,60 €
22,0	10	5,0	12	6	10004481	97,20 €
22,0	10	5,0	12	8	10004505	97,20 €
24,6	11	6,35	12	6	10004482	98,50 €
24,6	11	6,35	12	8	10004506	98,50 €
30,0	14	8,0	14	6	10004483	101,00 €
30,0	14	8,0	14	8	10004507	101,00 €
33,0	15	9,5	14	6	10004484	107,00 €
33,0	15	9,5	14	8	10004508	107,00 €
39,4	18	12,7	14	6	10004485	114,00 €
39,4	18	12,7	14	8	10004509	114,00 €
44,0	21	15,0	14	8	10004510	125,00 €

Bezeichnung	Abmessung mm	Bestell-Nr.	Preis [PG 02]
Anlaufsatz	D=9, komplett	10006025	23,20 €
Anlaufsatz	D=12, komplett	10006026	25,80 €
Anlaufsatz	D=14, komplett	10006027	24,60 €
Abdeckschraube	M3,5x6,0	10006006	1,30 €

45010 | HW Hohlkehlfräser

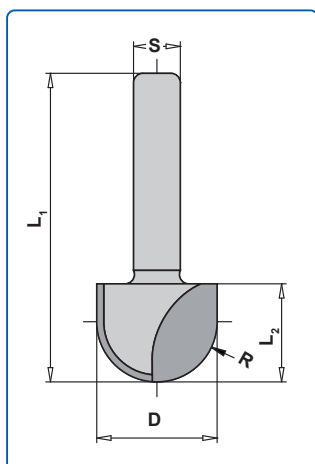

- Anwendung: Fräsen von Hohlkehlen
- Ausführung: HW-bestückt
- Werkstoff: Holz- und Plattenwerkstoffe
- Maschine: Handoberfräse, Stationärrmaschine mit und ohne Werkzeugwechsler
- Vorschubart: MAN / MEC

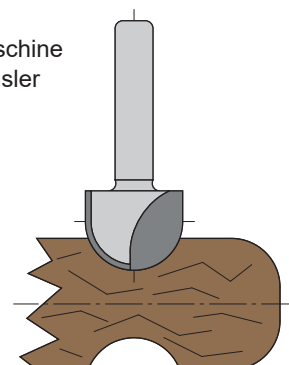

D mm	L2 mm	L1 mm	R mm	Schaft mm	Bestell-Nr.	Preis [PG 02]
8,0	5,5	36	4,0	6	10003939	41,90 €
8,0	5,5	60	4,0	8	10003967	41,90 €
9,5	6,3	60	4,75	8	10003968	46,70 €
11,0	8,0	60	5,5	8	10003969	49,10 €
12,7	9,5	40	6,35	6	10003942	50,00 €
12,7	9,5	60	6,35	8	10003970	50,00 €
30,0	20,0	60	15,0	12	10003971	95,90 €
40,0	25,0	65	20,0	12	10003972	119,00 €

45010 | WP Abrundfräser mit Anlauflager und Wechselschaft

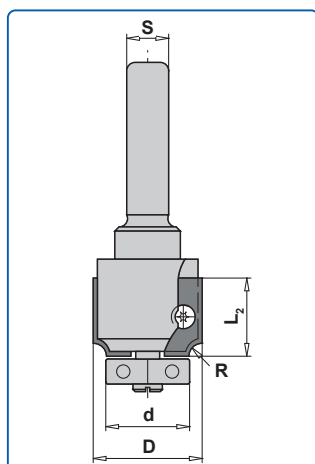

Anwendung: Radenfräsen
 Ausführung: WP-bestückt;
 mit Wechselschaft und auswechselbarem
 Kugellager an der Stirnseite
 Werkstoff: Holz- und Plattenwerkstoffe
 Maschine: Handoberfräse
 Vorschubart: MAN

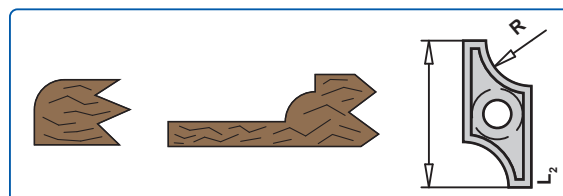

D mm	L2 mm	R mm	d mm	Schaft mm	Bestell-Nr.	Preis [PG 02]
26	19,5	2	22	8	10002918	182,00 €
26	19,5	3	20/18	8	10002919	182,00 €
26	19,5	4	18/14	8	10002920	182,00 €
26	19,5	5	16/12	8	10002921	182,00 €
32	26	6	20/16	8	10002926	193,00 €
32	26	8	16/12	8	10002927	193,00 €
36	30	10	16/12	8	10002930	208,00 €

Ersatzteile

Bezeichnung	Abmessung mm	Bestell-Nr.	Preis [PG 02]
Viertelstabmesser	19,4x9x1,5, R=2	10007047	25,40 €
Viertelstabmesser	19,4x9x1,5, R=3	10007048	25,40 €
Viertelstabmesser	19,4x9x1,5, R=4	10007049	25,40 €
Viertelstabmesser	19,4x9x1,5, R=5	10007050	25,40 €
Viertelstabmesser	26x12,5x1,5, R=6	10007051	28,60 €
Viertelstabmesser	26x12,5x1,5, R=8	10007052	28,60 €
Viertelstabmesser	30x14,5x1,5, R=10	10007053	29,90 €
Anlaufsatz	D=12, komplett	10006026	25,80 €
Anlaufsatz	D=14, komplett	10006027	24,60 €
Anlaufsatz	D=16, komplett	10006028	24,80 €
Anlaufsatz	D=18, komplett	10006029	25,40 €
Anlaufsatz	D=20, komplett	10006030	25,40 €
Anlaufsatz	D=22, komplett	10006031	25,90 €
Torx-Spannschraube	M4x6, T15, für D=26	10006064	3,80 €
Torx-Spannschraube	M4x5,9, Großkopf T15	10006039	4,10 €
Abdeckschraube	M3,5	10006006	1,30 €

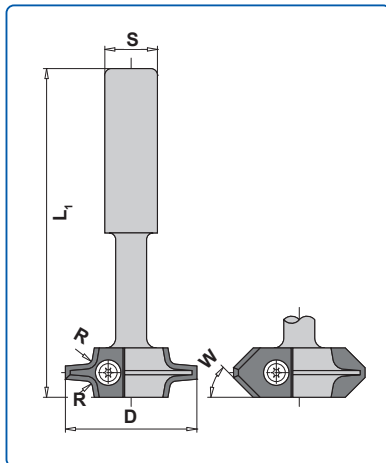

Anwendung: Abrunden oder Anfasen
Ausführung: HW-Wechselmesser; im gleichen Grundkörper können Abrundmesser mit verschiedenen Radien oder Fasemesser 45° verwendet werden; Rechtslauf
Werkstoff: Holz- und Plattenwerkstoffe
Maschine: Stationärmaschine mit und ohne Werkzeugwechsler
Vorschubart: MEC

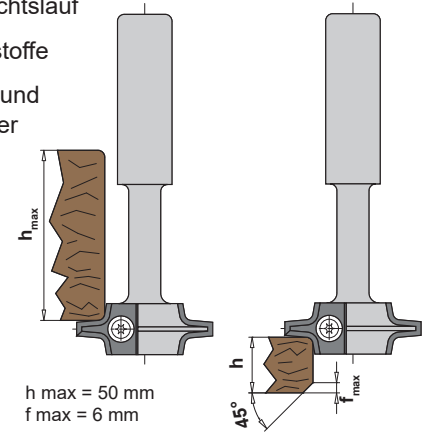

D mm	L1 mm	R mm	Winkel	Schaft mm	Bestell-Nr.	Preis [PG 02]
40	100	2		16	10003017	340,00 €
40	100	3		16	10003018	340,00 €
40	100	4		16	10003019	340,00 €
40	100	5		16	10003021	340,00 €
40	100		45°	16	10003020	340,00 €

Ersatzteile

Bezeichnung	Abmessung mm	Bestell-Nr.	Preis [PG 02]
Grundkörper	ohne Messer	10003016	241,00 €
Abrundmesser	15x18x2, R2	10007421	47,10 €
Abrundmesser	15x18x2, R3	10014922	47,10 €
Abrundmesser	15x18x2, R4	10007422	47,10 €
Abrundmesser	15x18x2, R5	40011755	47,10 €
Abrundmesser	15x18x2, 45°	10018580	47,10 €
Torx-Spannschraube	M4x5, T15	10006063	3,80 €

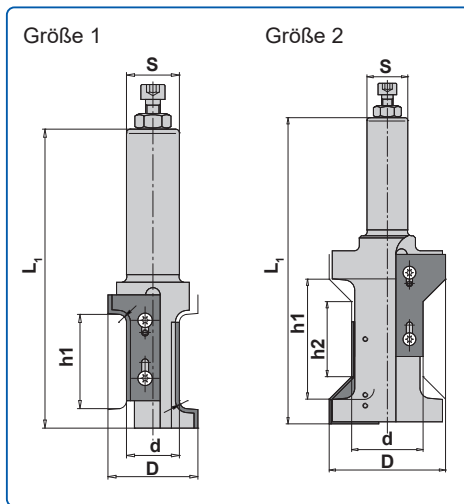

- Anwendung:** Beidseitiges Abrunden oder Anfasen
- Ausführung:** Tragkörper mit zwei gegeneinander verschiebbaren HW-Wechselmessern, wahlweise zum Abrunden oder Anfasen; im gleichen Grundkörper Gr. 1 oder 2 können Abrundmesser oder Fasemesser 45° verwendet werden
- Werkstoff:** Holz- und Plattenwerkstoffe
- Maschine:** Stationärmaschine mit und ohne Werkzeugwechsler
- Vorschubart:** MEC

D mm	L1 mm	Schaft mm	d mm	Re/Li	Größe	Bestell-Nr.	Preis [PG 02]
34	113	20x55	20	re	1	10003260	306,00 €
34	113	25x55	20	re	1	10021751	306,00 €
57	150	25x55	35	re	2	40013331	324,00 €

Größe 1: h1 = Anfasen max. 42 mm; h2 = Abrunden max. 19-34 mm
 Größe 2: h1 = Anfasen max. 56 mm; h2 = Abrunden max. 22-43 mm

HW Wechselmesser

Abmessung mm	R	Winkel	Für Größe	Bestell-Nr.	Preis [PG 02]	
Abrundmesser - h1 = 19 - 34 mm						
40x17,2x2,2	3		oben	1	10007513	62,20 €
40x17,2x2,2	3		unten	1	10007514	62,20 €
40x18,2x2,2	4		oben	1	10007515	62,20 €
40x18,2x2,2	4		unten	1	10007516	62,20 €
40x19,2x2,2	5		oben	1	10007517	66,40 €
40x19,2x2,2	5		unten	1	10007518	66,40 €
40x20,2x2,2	6		oben	1	10007519	66,40 €
40x20,2x2,2	6		unten	1	10007520	66,40 €
Fasemesser - h2 = 13 - 29 mm						
40x20,2x2,2		45°	oben	1	10007521	66,40 €
40x20,2x2,2		45°	unten	1	10007522	66,40 €
Abrundmesser - h1 = 35 - 56 mm						
50x20,3x2,2	6		oben	2	10007526	76,10 €
50x20,3x2,2	6		unten	2	10007527	76,10 €
50x22,3x2,2	8		oben	2	10007528	76,10 €
50x22,3x2,2	8		unten	2	10007529	76,10 €
50x24,3x2,2	10		oben	2	10007530	80,70 €
50x24,3x2,2	10		unten	2	10007531	80,70 €
Fasemesser - h2 = 22 - 43 mm						
50x24,3x2,2		45°	oben	2	10007532	80,70 €
50x24,3x2,2		45°	unten	2	10007533	80,70 €

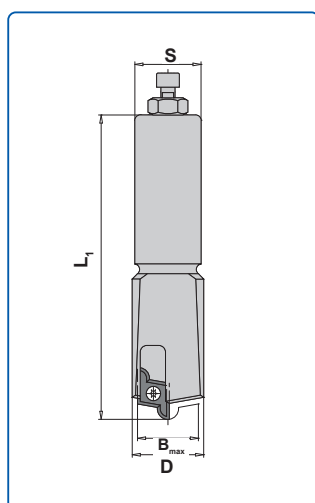

- Anwendung: Fräsen von Profilmuten, Rosetten, etc.
- Ausführung: Zur Aufnahme einer HW-Profil-Wendeplatte, beidseitig profiliert, mit Achswinkel; mehrmals schärfbar (je nach Profiltiefe)
- Werkstoff: Holz- und Plattenwerkstoffe
- Maschine: Stationärmaschine mit und ohne Werkzeugwechsler
- Vorschubart: MEC

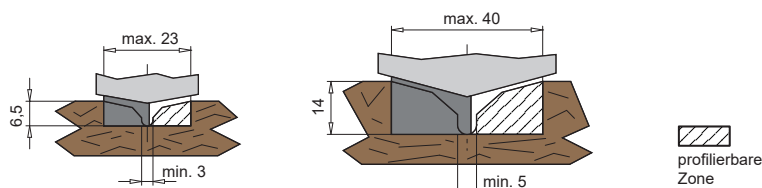

D mm	B max mm	L1 mm	Schaft mm	Re/Li	Größe	Bestell-Nr.	Preis [PG 02]
27	23	69	12x40	re	1	10003231	198,00 €

Profilbreite und -tiefe gemäß Abbildungen

HW Wendemesser

Abmessung mm	Ausführung	Für Größe	Bestell-Nr.	PG	Preis
20x12x1,5	unprofilert	1	10009457	01	7,40 €

Ersatzteile

Bezeichnung	Abmessung mm	Bestell-Nr.	Preis [PG 02]
Torx-Spannschraube	M4x6, T15, für Gr. 1	10006064	3,80 €
Griffschlüssel	T15	10006050	13,50 €
Fähnchenschlüssel	T15	10006049	9,20 €

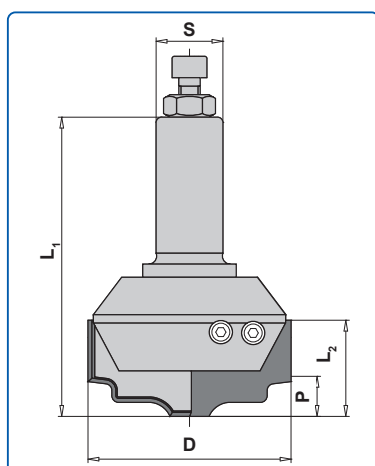

Anwendung: Fräsen von Profilhutten, Rosetten, etc.
Ausführung: Tragkörper für einseitig profilierte HW-Wechselmesser mit Stützplatten; Rechtslauf
Werkstoff: Holz- und Plattenwerkstoffe
Maschine: Stationärrmaschine mit und ohne Werkzeugwechsler
Vorschubart: MEC

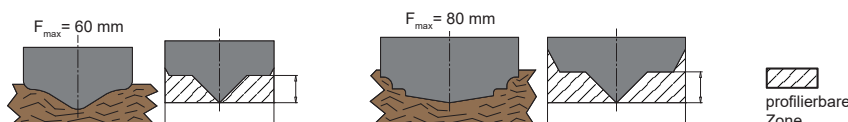

D mm	L2 mm	L1 mm	Schaft mm	Re/Li	P	Bestell-Nr.	Preis [PG 02]
60	34	105	20x55	re	15	40002572	362,00 €
76	35	112	25x55	re	17	10003246	408,00 €

Für D = 60 mm besteht eine Bestückung aus:
je 2 gleichen Messern und Stützplatten

Für D = 76 mm besteht eine Bestückung aus:
- je 1 St. Wechselmesser Type A und B,
- 2 St. Stützplatten

HW Wechselmesser und Stützplatten

Abmessung mm	für D=mm	Ausführung	Type	Bestell-Nr.	Preis [PG 02]
HW Wechselmesser					
30x35x2	60	unprofilert		10017307	29,30 €
40x36x2	76	unprofilert	A	10007465	38,70 €
40x36x2	76	unprofilert	B	10007466	38,70 €
Stützplatten 4,2 mm dick					
30x35x2		unprofilert		10017288	26,40 €
40x36x2		unprofilert		10007487	25,10 €

Ersatzteile

Bezeichnung	Abmessung mm	Bestell-Nr.	Preis [PG 02]
Spannkeil	28, re	40013574	30,60 €
Spannkeil	35, re	10006184	47,30 €
Kugeldruckschraube	M8x12, für D=76	10006035	16,70 €
Kugeldruckschraube	M6x10, für D=60	40013521	16,50 €
Quergriffschlüssel	SW 4	10006096	13,70 €

45010 | WP Multi Profilfräser ohne Achswinkel

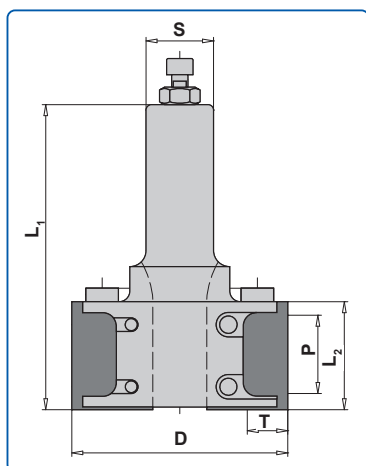

- Anwendung: Profilieren
 Ausführung: Tragkörper aus Stahl zur Aufnahme von HW Sonderprofilmessern mit Stützplatte; Profilierung nach Kundenwunsch; formschlüssige Messerspannung
 Werkstoff: Holz- und Plattenwerkstoffe
 Maschine: Stationärrmaschine mit und ohne Werkzeugwechsler
 Vorschubart: MEC

D mm	L2 mm	L1 mm	Schaft mm	Z	P	T	Re/Li	Bestell-Nr.	Preis [PG 02]
80	40	113	25	2	29	15	re	10016300	339,70 €
80	40	113	25	2	29	15	li	10020007	339,70 €
100	40	100	25	2	29	19	re	10015043	349,40 €
100	40	100	25	2	29	19	li	10016470	349,40 €
110	60	120	25	2	51	24	re	10015044	414,40 €
110	60	120	25	2	51	24	li	10015303	414,40 €

Messer und Stützplatten werden nach Kundenwunsch profiliert
 Profilskizze oder Holzmuster erforderlich

Ersatzteile zu 10016300, 10020007

Bezeichnung	Abmessung mm	Bestell-Nr.	Preis [PG 02]
Blankett	40x30x2,0 Z1	10015786	14,40 €
Spannkeil	38	10016489	24,80 €
Gewindestift	M8x12	40002007	1,30 €
Stützplatte		10023991	Preis auf Anfrage
Anschlagring	69,5	10020020	45,60 €

Ersatzteile zu 10015043, 10016470

Bezeichnung	Abmessung mm	Bestell-Nr.	Preis [PG 02]
Blankett	40x35x2,0 Z1	33009263	16,50 €
Spannkeil	38	10016489	24,80 €
Gewindestift	M6x16	40001998	1,00 €
Stützplatte		10019297	Preis auf Anfrage
Anschlagring	56	10017984	41,70 €

Ersatzteile zu 10015044, 10015303

Bezeichnung	Abmessung mm	Bestell-Nr.	Preis [PG 02]
Blankett	60x40x2,0 Z1	10014340	26,70 €
Spannkeil	58	10016488	31,20 €
Gewindestift	M8x12	40003228	Preis auf Anfrage
Stützplatte		10023992	Preis auf Anfrage
Anschlagring	56	10017984	41,70 €

45010 | WP Planfräser Z3

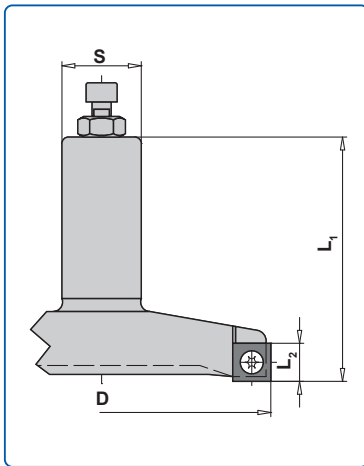

- Anwendung:** Planfräsen von Arbeitstischen auf CNC-Maschinen, sowie Bündigfräsen von breiten Umleimern und für große Falztiefen bei geringer Höhe
- Ausführung:** Tragkörper mit drei von außen nach innen ziehend wirkenden HW-Wendemessern mit je 4 Schneidfasen Rechtslauf
- Werkstoff:** Plattenwerkstoffe mit und ohne Beschichtung
- Maschine:** Stationärmaschine mit und ohne Werkzeugwechsler
- Vorschubart:** MEC

D mm	L2 mm	L1 mm	Schaft mm	Z	Bestell-Nr.	Preis [PG 02]
80	14	85	25x55	3	40015806	392,00 €

Bezeichnung	Abmessung mm	Bestell-Nr.	PG	Preis
Wendemesser	14x14x2,0 Z4	10009453	01	6,20 €
Torx-Senkkopfschraube	M5x6,0 T 15	10106762	02	5,80 €

43010 | WP Planfräser Z5

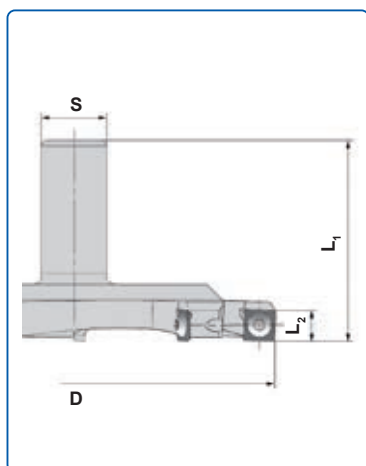

- Anwendung: Planfräsen von Arbeitstischen auf CNC-Maschinen
- Ausführung: Messerkopf aus Stahl mit HW Wendemessern 12 x 12 x 1,5 mm. 4-fach wendbar
- Werkstoff: Plattenwerkstoffe mit und ohne Beschichtung
- Maschine: Stationärmaschine mit und ohne Werkzeugwechsler
- Vorschubart: MEC

	D mm	L2 mm	L1 mm	Schaft mm	Z	n (max) min ⁻¹	Bestell-Nr.	Preis [PG 02]
–	160	12	80	25	5	7.000	10110290	363,80 €
NEU	160	12	80	25	5	7.000	10227625	363,80 €

Neu: Gefräster, formschlüssiger Plattensitz statt Anschlagsschraube für Wendemesser.

Ersatzteile

Bezeichnung	Abmessung mm	Bestell-Nr.	Preis [PG 02]
HW Wendeplatte	12x12x1,5 Z4	10009450	2,50 €
Torx-Senkkopfschraube	M3x6,0 Großkopf	10123471	4,60 €

43030 | HS Wasserschlitzfräser Spiral-Ausführung

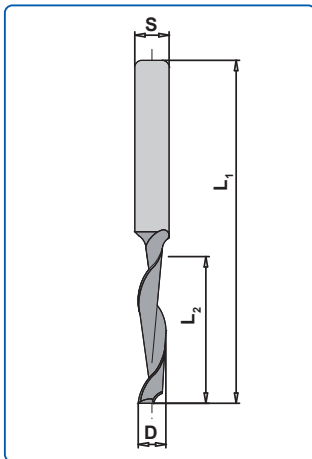

Anwendung: Verwendung auf Kopier- oder Wasserschlitzfräsmaschinen
 Ausführung: Spiralige Form, ein- oder zweischneidig; Rechtslauf
 Vorschubart: MEC

D mm	L2 mm	L1 mm	Schaft mm	Z	Bestell-Nr.	Preis [PG 02]
5	35	80	8	1	10004888	33,70 €
5	40	100	8	1	10004889	34,40 €

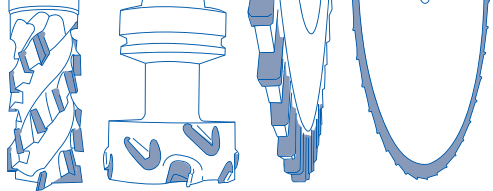

Bohrungsfräser



Inhalt

Bohrungsfräser

Produktkategorie	Seite
Hobelkopf	294-298
Fasefräser	299-300
Falzfräser	301
Nutfräser	302-310
Radienfräser	311
Profilfräser	312-318
Abplattfräser	319
Verleimfräser	320
Kantenfräser	321



33030 | Hobelkopf

Hobelkopf mit Druckbackenspannung



Anwendung: Vor- und Feinhobeln
 Werkstoff: Hart- und Weichholz
 Maschine: Vierseiten Profilfräs- und Hobelmaschine
 Ausführung: Messerkopf aus Stahl;
 nachschärfbare HS Hobelmesser 30x3;
 HW Hobelmesser können separat bestellt werden
 Zahn: HS
 Vorschubart: MEC

Tragkörper aus Stahl

D mm	B mm	d mm	d (max) mm	Z	Bestell-Nr.	Preis [PG 02]
125	80	30	40	4	10156831	237,00 €
125	100	30	40	4	10156835	254,00 €
125	130	30	40	4	10156836	309,00 €
125	150	30	40	4	10156840	342,00 €
125	180	30	40	4	10156837	376,00 €
125	220	30	40	4	10156838	461,00 €
125	230	30	40	4	10156839	481,00 €

Weitere Abmessungen auf Anfrage
 Mit HW Hobelmesser gegen Aufpreis lieferbar

Ersatzteile

Bezeichnung	Abmessung mm	Bestell-Nr.	Preis [PG 02]
Spannkeil	80x21,7x12	10157182	25,10 €
Spannkeil	100x21,7x12	10157183	25,60 €
Spannkeil	130x21,7x12	10157222	25,60 €
Spannkeil	150x21,7x12	10157223	26,60 €
Spannkeil	180x21,7x12	10157336	26,60 €
Spannkeil	220x21,7x12	10157227	29,60 €
Spannkeil	230x21,7x12	10157335	29,60 €
Schraube	M10x25	10160236	3,00 €
Schlüssel	SW5	10160237	11,00 €

33030 | Hobelkopf

Hydro Hobelkopf mit Druckbackenspannung



Anwendung: Feinst hobeln;
empfohlene Spanabnahme 0,5 - 0,8 mm

Werkstoff: Hart- und Weichholz

Ausführung: Tragkörper aus Stahl; Hobelmesser 30x3 mm

Zahn: HS

Vorschubart: MEC

Tragkörper aus Stahl mit HS Messer

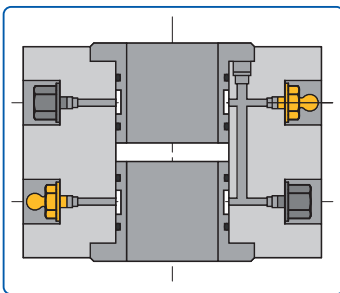

D mm	B mm	d mm	Z	n (max) min ⁻¹	Bestell-Nr.	Preis [PG 02]
143	150	40	6	9.000	10156775	994,00 €
163	100	50	6	8.000	10156777	777,00 €
163	150	50	6	8.000	10156780	958,00 €
163	150	50	8	8.000	10156781	1.228,00 €

Weitere Abmessungen auf Anfrage
HS Messer im Lieferumfang enthalten; nicht montiert

Ersatzteile

Bezeichnung	Abmessung mm	Bestell-Nr.	Preis [PG 02]
Spannkeil	100x21,7x12	10157183	25,60 €
Spannkeil	150x21,7x12	10157223	26,60 €
Gewindestift	M12x20	10157171	3,00 €
Quergriffschlüssel	SW6	40005681	Preis auf Anfrage

33030 | Hobelkopf mit Fliehkraftspannung



Anwendung: Vor- und Feinhobeln
 Werkstoff: Hart- und Weichholz
 Ausführung: Tragkörper aus Stahl mit Wendemesser.
 n (min) 6.000 min⁻¹ / n (max) 10.000 min⁻¹
 Zahn: HS Wendemesser System Centrolock
 Vorschubart: MEC

D mm	B mm	d mm	Z	n (max) min ⁻¹	Bestell-Nr.	Preis [PG 02]
125	80	40	4	10.000	10156560	373,00 €
125	100	40	4	10.000	10156599	506,00 €
125	130	40	4	10.000	10156606	578,00 €
125	150	40	4	10.000	10156608	606,00 €
125	180	40	4	10.000	10156609	641,00 €
125	230	40	4	10.000	10156613	799,00 €

Messer 1x nachschärfbar; Ersatzmesser siehe Kapitel Messer Seite 363

Ersatzteile

Bezeichnung	Abmessung mm	Bestell-Nr.	Preis [PG 02]
Spannkeil	80x17,9x12	10157242	Preis auf Anfrage
Spannkeil	100x17,9x12	10157243	Preis auf Anfrage
Spannkeil	130x17,9x12	10157244	Preis auf Anfrage
Spannkeil	150x17,9x12	10157245	Preis auf Anfrage
Spannkeil	180x17,9x12	10157246	Preis auf Anfrage
Spannkeil	230x17,9x12	10157247	Preis auf Anfrage
Gewindestift	M12x20	10157171	3,00 €
Quergriffschlüssel	SW6	40005681	Preis auf Anfrage

33030 | Hobelkopf Powerlock mit Fliehkraftspannung



Anwendung: Vor- und Feinhobeln
 Werkstoff: Hart- und Weichholz
 Maschine: Weinig Powermat
 Ausführung: Tragkörper aus Stahl, mit HSK 85 Aufnahme für Weinig Powerlock System
 Zahn: HS Wendemesser System Centrolock
 Vorschubart: MEC

D mm	B mm	d mm	Z	n (max) min ⁻¹	Bestell-Nr. re	Bestell-Nr. li	Preis [PG 02]
93	60	HSK 85WE	2	12.000	10157280	10157281	692,00 €
93	80	HSK 85WE	2	12.000	10157282	10157283	753,00 €
93	100	HSK 85WE	2	12.000	10157284	10157285	839,00 €
93	130	HSK 85WE	2	12.000	10157286	10157287	1.002,00 €
93	150	HSK 85WE	2	12.000	10157288	10157289	1.065,00 €
93	170	HSK 85WE	2	12.000	10157290	10157291	1.126,00 €
93	190	HSK 85WE	2	12.000	10156806	10156807	1.191,00 €
93	210	HSK 85WE	2	12.000	10157292	10157293	1.272,00 €
93	240	HSK 85WE	2	12.000	10157294	10157295	1.329,00 €

Messer 1x nachschärfbar. Ersatzmesser siehe Kapitel Messer Seite 363

Ersatzteile

Bezeichnung	Abmessung mm	Bestell-Nr.	Preis [PG 02]
Spannkeil	60x17,9x12	10157230	Preis auf Anfrage
Spannkeil	80x17,9x12	10157242	Preis auf Anfrage
Spannkeil	100x17,9x12	10157243	Preis auf Anfrage
Spannkeil	130x17,9x12	10157244	Preis auf Anfrage
Spannkeil	150x17,9x12	10157245	Preis auf Anfrage
Spannkeil	170x17,9x12	10157239	Preis auf Anfrage
Spannkeil	190x17,9x12	10157184	Preis auf Anfrage
Spannkeil	210x17,9x12	10157240	Preis auf Anfrage
Spannkeil	240x17,9x12	10157241	Preis auf Anfrage
Gewindestift	M12x20	10157171	3,00 €
Quergriffschlüssel	SW6	40005681	Preis auf Anfrage

33010 | Hobelkopf spiralg ohne Achswinkel

NEU



Anwendung: Vorhobeln
 Werkstoff: Weich- und Hartholz
 Maschine: Vierseiten Hobel- und Profiliermaschinen
 Ausführung: Z 3 (6 Helix) achsparallele Schneiden;
 Tragkörper aus Leichtmetall; Messer mit Radius 115;
 große Spanräume für gute Spanabfuhr
 Zahn: HW
 Vorschubart: MEC



D mm	B mm	d mm	Re / Li	Z	n (max) min-1	Bestell-Nr.	Preis [PG 02]
125	100	40	re	3 (27)	10.000	10245691	525,00 €
125	130	40	re	3 (36)	10.000	10245692	587,00 €
125	180	40	re	3 (48)	10.000	10245696	700,00 €
125	230	40	re	3 (60)	10.000	10245697	872,00 €

Ersatzteile siehe unten

33010 | Hobelkopf spiralg mit Achswinkel



NEU



Anwendung: Vor- und Fertighobeln
 Werkstoff: Weich- und Hartholz
 Maschine: Vierseiten Hobel- und Profiliermaschinen
 Ausführung: Z 3 (6 Helix) achsparallele Schneiden;
 Tragkörper aus Leichtmetall; Messer mit Radius 115;
 große Spanräume für gute Spanabfuhr
 Zahn: HW
 Vorschubart: MEC

D mm	B mm	d mm	Re / Li	Z	n (max) min-1	Bestell-Nr.	Preis [PG 02]
125	100	40	re	3 (27)	10.000	10245709	545,00 €
125	130	40	re	3 (36)	10.000	10245710	607,00 €
125	180	40	re	3 (48)	10.000	10245711	729,00 €
125	230	40	re	3 (60)	10.000	10245712	921,00 €

Hinweis:
 Spiralhobelköpfe in anderen Abmessungen sind auf Anfrage lieferbar.
 Die Fräser können auch auf HSK-Aufnahmen oder mit Hydro-Spannung montiert geliefert werden.

Ersatzteile

Bezeichnung	Abmessung mm	Bestell-Nr.	PG	Preis
HW Wendemesser	15x15x2,5 Z4 R115	10149346	01	10,00 €
Torx Senkschraube Form N	M5x13	10110740	02	5,30 €

33010 | Fasefräser Schwenkmesserkopf



Anwendung: Fügen, Fasen
 Werkstoff: Hart- und Weichholz, Plattenwerkstoffe
 Maschine: Tischfräsmaschine und Formatbearbeitungsmaschine
 Ausführung: Tragkörper aus Aluminium; stufenlos schwenkbar (+/-90°); Falzfräsen mit Zusatzscheibe möglich
 Zahn: HW
 Vorschubart: MAN

D mm	B mm	d mm	Z	d (max) mm	n (max) min ⁻¹	Tragkörper	Bestell-Nr.	Preis [PG 02]
160	50	30	2	bis 50	5.000 - 6.000	Alu	10111453	Preis auf Anfrage
200	80	30	2	bis 50	4.500 - 5.800	Alu	10105274	1.104,00 €

Zusatzscheibe zum Falzfräsen auf Anfrage erhältlich

Ersatzteile für 10111453 (B=50)

Bezeichnung	Abmessung mm	Bestell-Nr.	PG	Preis
HW Wendeplatte	50x12x1,5 Z2	10009474	01	9,60 €
Spannkeil	48	10110635	02	33,70 €

Ersatzteile für 10105274 (B=80)

Bezeichnung	Abmessung mm	Bestell-Nr.	PG	Preis
HW Wendeplatte	80x13x2,2 Z2	10009478	01	33,20 €
Spannkeil	78	10110637	02	56,90 €
Schwenkelement	zu B = 80	10112938	02	Preis auf Anfrage

33030 | Fasefräser

Fasefräser 45°, HS und WP

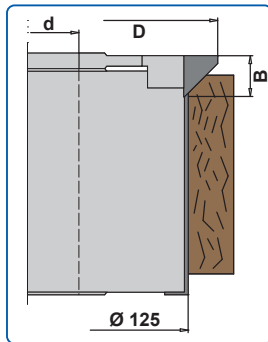

Anwendung:	Anfasen in Kombination mit Hobelkopf
Werkstoff:	HS: Weichholz WP: Hart- und Weichholz
Ausführung:	HS Fräser bestückt WP Fräser: Messerkopf, Tragkörper aus Stahl Weinig Standard
Zahn:	HS HW Wendemesser Z4
Vorschubart:	MEC

HS Fasefräser

D mm	B mm	d mm	Z	n (max) min ⁻¹	Re/Li	Bestell-Nr.	Preis [PG 02]
148	16	40	2	abh. von Hobelmesserkopf	re	10015215	393,10 €
148	16	40	2	abh. von Hobelmesserkopf	li	10015213	393,10 €

Auch in HW lieferbar

WP Fasefräser

D mm	B mm	d mm	Z	n (max) min ⁻¹	Re/Li	Bestell-Nr.	Preis [PG 02]
145	15	40	4	abh. von Hobelmesserkopf	re	10026459	389,70 €
145	15	40	4	abh. von Hobelmesserkopf	li	10031981	389,70 €

Ersatzteile

Bezeichnung	Abmessung mm	Bestell-Nr.	PG	Preis
HW Wendeplatte	15x15x2,5 Z4	40007373	01	8,80 €
Senkkopfschraube DIN 7991 T	M5x6,1	40005305	02	4,80 €

33010 | Falzfräser WP Falzfräser



Anwendung:	Fügen und Falzen
Werkstoff:	Hart- und Weichholz, Plattenwerkstoffe
Maschine:	Tischfräsmaschine und Formatbearbeitungsmaschine
Ausführung:	Messerkopf, Tragkörper aus Aluminium oder Stahl, ohne Achswinkel
Zahn:	HW Wendemesser Z2 HW Vorschneider Z4
Vorschubart:	MAN

D mm	B mm	d mm	Z	Tragkörper	Bestell-Nr.	Preis [PG 02]
125	30	30	2 / V4	Alu	10156691	167,00 €
125	50	30	2 / V4	Stahl	10156697	221,00 €
125	50	30	4 / V4	Stahl	10156698	261,00 €
125	60	30	2 / V4	Stahl	10010244	Preis auf Anfrage

HW Wendepplatten

Zuordnung	Abmessung mm	Bestell-Nr.	Preis [PG 01]
für 10156691	30x12x1,5 Z2	10009464	9,10 €
für 10156697, 10156698	50x12x1,5 Z2	10009474	9,60 €
für 10010244	60x12x1,5 Z2	10009476	12,10 €
Vorschneider	14x14x2 Z4	10009453	6,20 €

Spannkeil

Zuordnung	Abmessung mm	Bestell-Nr.	Preis [PG 02]
für 10156691	28 mm	10112114	Preis auf Anfrage
für 10156697, 10156698	48 mm	10017268	23,90 €
für 10010244	58 mm	10017269	25,10 €

Ersatzteile

Bezeichnung	Abmessung mm	Bestell-Nr.	PG	Preis
Senkkopfschraube DIN 963	M5x8	40001969	02	4,60 €
Gewindestift	M6x16	40001998	02	1,00 €
Stiftschlüssel	SW3	10006089	02	3,50 €
Einstellehre	0,55 mm	10019459	01	11,30 €

33010 | Nutfräser

HW Nutfräser für Lamellen



- Anwendung: Einnuten von Lamellen-Verbindungsplättchen
- Werkstoff: Hart- und Weichholz, Plattenwerkstoffe
- Maschine: Handmaschine
- Ausführung: Sägen-Ausführung, festbestückt
- Zahn: Wechselzahn (W), HW
- Vorschubart: MAN

D mm	B mm	d mm	Z	NL	n (max) min ⁻¹	Zahnform	Bestell-Nr.	Preis [PG 02]
100	3,97	22	6	4/4,3-8,0/36	7.600-13.300	W	10156629	44,70 €

33010 | Nutfräser

WP Nutfräser für Lamellen



- Anwendung: Einnuten von Lamellen-Verbindungsplättchen
- Werkstoff: Holz - und Holzwerkstoff mit und ohne Beschichtung
- Maschine: Handmaschine
- Ausführung: Fräser-Ausführung mit Wendepplatten, Stahlgrundkörper, umfang- und flankenschneidend
- Zahn: HW Wendemesser mit Z4, HW Vorschneider mit Z4
- Vorschubart: MAN

D mm	B mm	d mm	Z	n (max) min ⁻¹	Bestell-Nr.	Preis [PG 02]
100	3,97	22	2 / V4	7.700 - 13.200	10156726	237,00 €

Ersatzteile

Bezeichnung	Abmessung mm	Bestell-Nr.	PG	Preis
HW Wendepplatte	18x18x1,95 Z4	10009494	01	15,20 €
HW Vorschneider	14x14x1,2 Z4	10009452	01	7,10 €
Mutter für Räumer	1,95 M4x0,5 D=11,8	10157164	02	5,50 €
Mutter für Vorschneider	1,20 M4x0,5 D=9,8	10006105	02	8,40 €
Torx Schraube	M4x0,5x3,2	40006392	02	3,20 €
Quergriffschlüssel	T 9	40004177	02	Preis auf Anfrage
Einstellehre		10020189	02	5,10 €

2351 | Nutfräser

2353 | Nutfräser für Lamellen



Anwendung: Einnuten von Lamellen-Verbindungsplättchen

Werkstoff: Holz - und Holzwerkstoff mit und ohne Beschichtung

Maschine: Handmaschine

Zahn: Wechsel - Flachzahn (WF), HW

Vorschubart: MAN

Mit Nabe (Distanzring 55 / 22 x 0,5)

D mm	B mm	d mm	Z	Zahnform	Bestell-Nr.	Preis [PG 01]
100	3,97	22	12	WF	2351.100.22	106,60 €

Nutfräser für Elu-Doublo DS140

Ohne Nabe

D mm	B mm	d mm	Z	Zahnform	Bestell-Nr.	Preis [PG 01]
100	3,97	22	12	WF	2353.100.22	104,40 €

35010 | Nutfräser Harzgallenfräser



Anwendung: Ausfräsen von Harzgallen und Beschädigungen
 Werkstoff: Massivholz
 Maschine: Handmaschine
 Ausführung: Fräser bestückt
 Zahn: HW
 Vorschubart: MAN

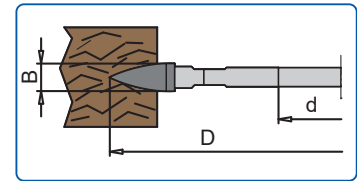

D mm	B mm	d mm	Z	n (max) min ⁻¹	Bestell-Nr.	Preis [PG 02]
100	8	22	4	7.600 - 13.400	10156729	140,00 €

33010 | Nutfräser

WP Fräser für Führungsfalz



Anwendung: Einsatz in Kombination mit Hobelkopf
 Werkstoff: Hart- und Weichholz
 Ausführung: Messerkopf mit Wendemesser und Vorschneider
 Zahn: HW
 Vorschubart: MEC

D mm	B mm	d mm	Z	n (max) min ⁻¹	Bestell-Nr.	Preis [PG 02]
145	12	40	2 / V2	11.000	10156620	220,00 €

Ersatzteile

Bezeichnung	Abmessung mm	Bestell-Nr.	PG	Preis
HW Wendeplatte	12x12x1,5 Z4	10009450	02	2,50 €
Spannkeil	10,5	10028146	02	15,40 €
Gewindestift DIN 915	M8x16	40002009	02	Preis auf Anfrage
HW Vorschneider	14x14x2,0 Z4	10009453	01	6,20 €
Senkkopfschraube DIN 7991	M5x6	40001968	02	3,90 €
Quergriffschlüssel	SW 4	40004852	02	7,90 €

33010 | Nutfräser WP Kreissägen Verstellnuter



Durchmesser 250 ohne Hakenmesser

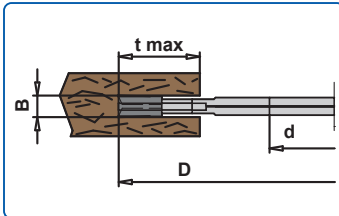

- Anwendung: Herstellung von Nuten auf Tischkreissägen und Tischfräsen
- Werkstoff: Holzwerkstoffe
- Maschine: Tischfräsmaschine
- Ausführung: Wendeplattenausführung mit Räumerschneiden und beidseitig angeordneten Vorschneidern. Tragkörper aus Stahl. Nuttiefe t (max.) 100 mm
- Zahn: HW Wendemesser mit Z2
HW Vorschneider mit Z4
- Vorschubart: MAN

D mm	B mm	d mm	Z	d (max) mm	n (max) min ⁻¹	Bestell-Nr.	Preis [PG 02]
250	8-15	30	4 / V4	bis 50	3.000 - 5.000	10157337	Preis auf Anfrage

Ersatzteile

Bezeichnung	Abmessung mm	Bestell-Nr.	PG	Preis
HW Vorschneider	14x14x2	10009453	01	6,20 €
Spannkeil	6,5 mm	10157160	02	19,20 €
Schraube	M5x6	10006092	02	0,90 €
Spannschraube	M5x16	40001987	02	Preis auf Anfrage
HW Wendeplatte	7,5x12x1,5	10009449	01	5,60 €

33010 | Nutfräser WP Nutfräser



Anwendung: Nuten längs und quer zur Faser
Werkstoff: Hart- und Weichholz, Plattenwerkstoffe
Maschine: Tischfräsmaschine und Formatbearbeitungsmaschine
Ausführung: B 4-6 mm: Tragkörper aus Stahl
 B 8-12 mm: Tragkörper aus Alu
Zahn: HW Wendemesser Z2 / Z4
 HW Vorschneider Z4
Vorschubart: MAN

D mm	B mm	d mm	Z	t (max) mm	Bestell-Nr. Fräser	Preis [PG 02]	Bestell-Nr. Spannkeile	Preis [PG 02]
125	4	30	4+4	37	10156888	233,00 €		
125	5	30	4+4	37	10156889	248,00 €		
125	6	30	4+4	37	10156890	271,00 €		
125	8	30	4+4	37	10156891	197,00 €	10157160	19,20 €
125	10	30	4+4	37	10156892	207,00 €	10157162	19,20 €
125	12	30	4+4	37	10156893	218,00 €	10157163	19,20 €
150	4	30	4+4	49	10156895	242,00 €		
150	5	30	4+4	49	10156896	245,00 €		
150	6	30	4+4	49	10156897	281,00 €		
150	8	30	4+4	49	10156898	218,00 €	10157160	19,20 €
150	10	30	4+4	49	10156899	221,00 €	10157162	19,20 €
150	12	30	4+4	49	10156900	230,00 €	10157163	19,20 €

Ersatzmesser / Ersatzteile

Zuordnung	Abmessung mm	Bestell-Nr.	PG	Preis
Vorschneider für B = 4-6 mm	14x14x1,2	10009452	01	7,10 €
Vorschneider für B = 8-12 mm	14x14x2,0	10009453	01	6,20 €
Wendemesser für B = 4 mm	18x18x1,95	10009494	01	15,20 €
Wendemesser für B = 5 mm	18x18x2,45	10009495	01	17,10 €
Wendemesser für B = 6 mm	18x18x2,95	10009496	01	24,60 €
Wendemesser für B = 8 mm	7,5x12x1,5	10009449	01	5,60 €
Wendemesser für B = 10 mm	9,6x12x1,5	10009480	01	6,20 €
Wendemesser für B = 12 mm	11,6x12x1,5	10009483	01	12,20 €
Torxmutter	D=9,8	10006105	02	8,40 €
Torxmutter	D=11,8	10157164	02	5,50 €
Senkkopfschraube DIN 963	M5x8	40001969	02	4,60 €
Gewindestift	M6x16	40001998	02	1,00 €
Stiftschlüssel	SW3	10006089	02	3,50 €
Einstellehre	0,55mm	10019459	01	11,30 €

2370 | HW Verstellnuter 2373 mit Zwischenringen = 0,1 mm steigend



Glatter Grundkörper



Abgesetzter Grundkörper

- Anwendung: Zum Nuten in Holzwerkstoffen, längs und quer zur Faser
- Werkstoff: Holz- und Holzwerkstoff mit und ohne Beschichtung
- Maschine: Tischfräsmaschine und Formatbearbeitungsmaschine
- Ausführung: HW-bestückt, mit Räumerschneiden flach, mit oben und unten liegenden Vorschneidern, umfang- und flankenschneidend
- Zahn: Flachzahn (F), Flachzahn mit Achswinkel (F, AW), HW
- Vorschubart: MAN

Glatter Grundkörper

D mm	B mm	d mm	Z	d (max) mm	n (max) min ⁻¹	t (max) mm	Bestell-Nr.	Preis [PG 02]
120	1,8-3,4	30	6+6	30	6.000 - 12.000	12	10001957	219,50 €
120	2,2-4	30	6+6	30	6.000 - 12.000	15	10001958	226,10 €
140	2,2-4	30	6+6	30	6.000 - 12.000	15	10001960	252,50 €

Abgesetzter Grundkörper

D mm	B mm	d mm	Z	d (max) mm	n (max) min ⁻¹	t (max) mm	Bestell-Nr.	Preis [PG 02]
140	2,5-4,8	30	4 / V4	bis 50	5.500 - 9.500	15	10023859	140,00 €
150	4-7,5	30	4 / V4	bis 50	5.100 - 9.000	35	10009619	217,00 €
150	7,5-14	30	4 / V4	bis 50	5.100 - 9.000	35	10009622	275,00 €
160	10-19	30	4 / V4	bis 50	4.800 - 8.300	40	40004980	370,00 €

Diese Artikel finden Sie auch im Katalog auf Seite 114

33010 | Nutfräser

WP Verstellnutter mit Zwischenringen



- Anwendung: Nuten längs und quer zur Faser
- Werkstoff: Hart- und Weichholz, Plattenwerkstoffe
- Ausführung: Tragkörper aus Stahl
- Zahn: HW Wendemesser Z2 / Z4
HW Vorschneider Z4
- Vorschubart: MAN

D mm	B mm	d mm	Z	d (max) mm	n (max) min ⁻¹	t (max) mm	Bestell-Nr.	Preis [PG 02]
160	8,0-15	30	4 / V4	50	4.800 - 8.300	32	10156634	283,00 €
160	12,6-24	30	4 / V4	50	4.800 - 8.300	32	10156636	296,00 €
180	8-15	30	4 / V4	50	4.300 - 7.400	38	10156637	283,00 €
180	12,6-24	30	4 / V4	50	4.300 - 7.400	38	10156638	304,00 €

Ersatzteile

Bezeichnung	Abmessung mm	Bestell-Nr.	PG	Preis
HW Wendemesser für B = 8,0 - 15	7,5x12x1,5	10009449	01	5,60 €
HW Wendemesser für B = 12,6 - 24	12x12x1,5	10009450	02	2,50 €
Spannkeil für B = 8,0 - 15		10157229	02	13,80 €
Spannkeil für B = 12,6 - 24		10028146	02	15,40 €
HW Vorschneider	14x14x2	10009453	01	6,20 €
Gewindestift DIN 915	M8x16	40002009	02	Preis auf Anfrage
Gewindestift	M5x16	40001987	02	Preis auf Anfrage
Senkkopfschraube DIN 963	M5x8	40001969	02	4,60 €
Senkkopfschraube DIN 963	M5x6	10119194	02	4,80 €
Quergriffschlüssel	SW4	40004852	02	7,90 €
Schlüssel	SW 2,5	10006088	02	3,50 €
Ringsatz für B = 8 - 15 mm		10157250	02	63,50 €
Ringsatz für B = 12,6 - 24 mm		10157251	02	74,20 €

35010 | Radienfräser WP Viertelstabfräser



Anwendung: Abrunden
 Werkstoff: Hart- und Weichholz, Plattenwerkstoffe
 Ausführung: Tragkörper aus Alu
 Größe 1 (D = 120 mm): Passend für R 3 - R 10
 Größe 2 (D = 140 mm): Passend für R 12 - R 20
 D0 = 100 mm
 Zahn: HW Profilplatten
 Vorschubart: MAN

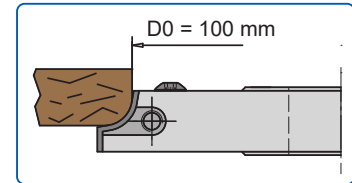

D mm	B mm	d mm	Z	d (max) mm	Bestell-Nr.	Preis [PG 02]
120	20	30	2	40	10156730	219,00 €
140	30	30	2	40	10156731	Preis auf Anfrage

Ersatzteile

Bezeichnung	Abmessung mm	Bestell-Nr.	Preis [PG 02]
HW Profilplatte zu 10156730	20x25x2 Gr.1 R8	10157108	38,80 €
HW Profilplatte zu 10156731	30x35x2 Gr.2 R12	10157115	67,80 €
Spannkeil zu 10156730	17,5 mm für Gr.1	10157128	19,20 €
Spannkeil zu 10156731	26 mm für Gr.2	10157129	27,60 €
Schraube	M4x6	10157165	7,70 €
Gewindestift	M6x16	40001998	1,00 €
Stiftschlüssel	SW3	10006089	3,50 €

35030 | Profilfräser

Universal-Sicherheits-Messerkopf SB 40 mm



- Anwendung: Fügen, Falzen und Profilieren
- Werkstoff: Hart- und Weichholz
- Ausführung: Tragkörper aus Stahl;
für Profiltiefe bis 17 mm,
mit Flugkreisdurchmesser max. 133 mm
- Zahn: SP oder HS
- Vorschubart: MAN

D mm	B mm	d mm	Z	d (max) mm	n (max) min ⁻¹	Bestell-Nr.	Preis [PG 02]
93	40	30	2	bis 31,75	6.000 - 9.000	10023096	170,00 €

35030 | Profilfräser

Universal-Sicherheits-Messerkopf SB 40 / 50 mm



Anwendung: Fügen, Falzen und Profilieren
Werkstoff: Hart- und Weichholz
Ausführung: Tragkörper aus Stahl, für Profilmesser 40 und 50 mm Schnittbreite. Für Profiltiefe bis 17 mm, mit Flugkreisdurchmesser max. 150 mm
Zahn: SP oder HS
Vorschubart: MAN

D mm	B mm	d mm	Z	d (max) mm	n (max) min ⁻¹	Bestell-Nr.	Preis [PG 02]
114	40 / 50	30	2	bis 31,75	5.100 - 7.900	40015575	191,00 €

35030 | Profilfräser

Universal-Sicherheits-Messerkopf SB 60-80 mm

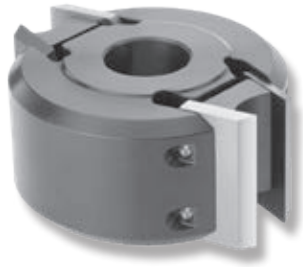

Anwendung: | Profilieren
 Werkstoff: | Hart- und Weichholz
 Ausführung: | Tragkörper aus Stahl, für Profilmesser 60 und 80 mm.
 Für Profiltiefe bis 30 mm, mit Flugkreisdurchmesser max. 182 mm
 Zahn: | HS
 Vorschubart: | MAN

D mm	B mm	d mm	Z	d (max) mm	Bestell-Nr.	Preis [PG 02]
110	60 / 80	30	2	bis 40	10156640	372,00 €



35030 | Profilfräser

Profilmesserkopf mit Verzahnung



Anwendung: | Profilieren
 Werkstoff: | Hart- und Weichholz, Plattenwerkstoffe
 Ausführung: | Tragkörper aus Stahl, mit hochgenauer Verzahnung zur Aufnahme von 8 oder 10 mm dicken Profilmesserblanketts
 Zahn: | HS, ST, HW, HW Superpac
 Vorschubart: | MEC

D mm	B mm	d mm	Z	n (max) min ⁻¹	Bestell-Nr. Fräser	Preis [PG 02]	Bestell-Nr. Spannkeil	Preis [PG 02]	Bestell-Nr. Blindstück	Preis [PG 02]
122	40	40	2	9.000	10156582	181,00 €	40011422	25,10 €	10110783	14,00 €
122	60	40	2	9.000	10156586	205,00 €	10110631	25,10 €	10110785	15,50 €
122	80	40	2	9.000	10156589	236,00 €	10110393	25,10 €	10110786	16,30 €
122	40	40	4	9.000	10156590	197,00 €	40011422	25,10 €	10110783	14,00 €
122	60	40	4	9.000	10156591	224,00 €	10110631	25,10 €	10110785	15,50 €
122	80	40	4	9.000	10156594	268,00 €	10110393	25,10 €	10110786	16,30 €
122	100	40	4	9.000	10156595	290,00 €	40011650	25,60 €	40011604	17,60 €
122	130	40	4	9.000	10156596	353,00 €	10110395	25,60 €	40015377	21,90 €
122	150	40	4	9.000	10156597	396,00 €	10110396	26,60 €	10110787	23,50 €
122	180	40	4	9.000	10156598	465,00 €	10110638	26,60 €	10110788	25,20 €
122	230	40	4	9.000	10156607	577,00 €	10110398	29,60 €	40012096	29,50 €
137	40	50	4	9.000	10156612	209,00 €	40011422	25,10 €	10110783	14,00 €
137	60	50	4	9.000	10156614	237,00 €	10110631	25,10 €	10110785	15,50 €
137	80	50	4	9.000	10156615	286,00 €	10110393	25,10 €	10110786	16,30 €
137	100	50	4	9.000	10156616	307,00 €	40011650	25,60 €	40011604	17,60 €
137	130	50	4	9.000	10156617	376,00 €	10110395	25,60 €	40015377	21,90 €
137	150	50	4	9.000	10156619	421,00 €	10110396	26,60 €	10110787	23,50 €
137	180	50	4	9.000	10156622	494,00 €	10110638	26,60 €	10110788	25,20 €

Tragkörper ohne Messer
 Messerblanketts siehe Kapitel Messer Seite 379-385

Ersatzteile

Bezeichnung	Abmessung mm	Bestell-Nr.	Preis [PG 02]
Gewindestift	M12x20	10157171	3,00 €
Quergriffschlüssel	SW6	40005681	Preis auf Anfrage

35030 | Profilfräser

Profilmesserkopf Powerlock



Abb.: Z=2

Anwendung: | Profilieren
 Werkstoff: | Hart- und Weichholz, Plattenwerkstoffe
 Ausführung: | Tragkörper aus Stahl, mit HSK 85 Aufnahme für Weinig Powerlock System; hochgenaue Verzahnung zur Aufnahme von 8 oder 10 mm dicken Profilmesserblanketts
 Zahn: | HS, ST, HW, HW SuperPack
 Vorschubart: | MEC

D mm	B mm	d mm	Z	n (max) min ⁻¹	Bestell-Nr. re	Preis [PG 02]	Bestell-Nr. li	Preis [PG 02]	Bestell-Nr. Spannkeil	Preis [PG 02]
90	60	HSK 85WE	2	12.000	10156783	496,00 €	10156796	496,00 €	10157181	25,10 €
90	80	HSK 85WE	2	12.000	10156792	527,00 €	10156801	527,00 €	10157182	25,10 €
90	100	HSK 85WE	2	12.000	10156795	577,00 €	10156802	577,00 €	10157183	25,60 €
90	130	HSK 85WE	2	12.000	10157212	633,00 €	10157216	633,00 €	10157222	25,60 €
90	150	HSK 85WE	2	12.000	10157217	679,00 €	10157219	679,00 €	10157223	26,60 €
90	170	HSK 85WE	2	12.000	10157254	768,00 €	10157253	768,00 €	10157224	26,60 €
90	190	HSK 85WE	2	12.000	10157256	863,00 €	10157255	863,00 €	10157225	28,00 €
90	210	HSK 85WE	2	12.000	10157258	908,00 €	10157257	908,00 €	10157227	29,60 €
90	240	HSK 85WE	2	12.000	10157260	960,00 €	10157259	960,00 €	10157228	32,30 €
90	60	HSK 85WE	4	12.000	10157264	610,00 €	10157261	610,00 €	10157181	25,10 €
90	80	HSK 85WE	4	12.000	10157262	670,00 €	10157265	670,00 €	10157182	25,10 €
90	100	HSK 85WE	4	12.000	10157266	750,00 €	10157263	750,00 €	10157183	25,60 €
90	130	HSK 85WE	4	12.000	10157268	823,00 €	10157267	823,00 €	10157222	25,60 €
90	150	HSK 85WE	4	12.000	10157270	897,00 €	10157269	897,00 €	10157223	26,60 €
90	170	HSK 85WE	4	12.000	10157272	1.013,00 €	10157273	1.013,00 €	10157224	26,60 €
90	190	HSK 85WE	4	12.000	10157274	1.165,00 €	10157275	1.165,00 €	10157225	28,00 €
90	210	HSK 85WE	4	12.000	10157276	1.226,00 €	10157277	1.226,00 €	10157227	29,60 €
90	240	HSK 85WE	4	12.000	10157278	1.296,00 €	10157279	1.296,00 €	10157228	32,30 €

Tragkörper ohne Messer
 Messerblanketts siehe Kapitel Messer Seite 379-385

Ersatzteile

Bezeichnung	Abmessung mm	Bestell-Nr.	Preis [PG 02]
Gewindestift	M12x20	10157171	3,00 €
Quergriffschlüssel	SW6	40005681	Preis auf Anfrage

35010 | Profilfräser WP Multi-Profilfräser

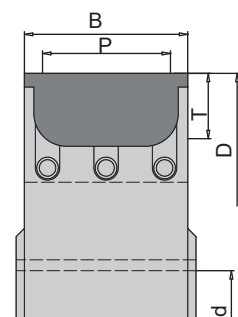

- Anwendung: | Profilieren
 Werkstoff: | Hart- und Weichholz, Plattenwerkstoffe
 Ausführung: | Tragkörper aus Stahl, mit Spannelementen;
 zur Aufnahme von HW Sonderprofilmessern mit Stützplatte
 Zahn: | HW Profilplatten
 Vorschubart: | MEC / MAN

D mm	B mm	d mm	Z	d (max) mm	P	T	Bestell-Nr.	Preis [PG 02]
Für mechanischen Vorschub								
160	40	35	3	bis 50	31	20	10018203	358,30 €
160	60	35	3	bis 50	51	25	10018202	414,10 €
180	60	35	4	bis 50	48	22	10028692	439,60 €
180	80	35	4	bis 50	60	30	10107420	492,00 €
Für manuellen Vorschub								
170	50	30	3	bis 50	41	18	10107426	626,90 €

Messer und Stützplatten werden nach Kundenwunsch profiliert
 Profilskizze oder Holzmuster erforderlich
 Sonderprofilmesser 1VE = 10 Stück

Ersatzteile für 10018203 (MEC)

Bezeichnung	Abmessung (B) mm	Bestell-Nr.	Preis [PG 02]
Blankett	40x35x2,0 Z1	33009263	16,50 €
Spannkeil	38	10016489	24,80 €
Gewindestift	M8x16	40002009	Preis auf Anfrage
Stützplatte		10019297	Preis auf Anfrage
Anschlagschraube	M5	40002938	Preis auf Anfrage

10018202, 10028629 (MEC)

Abmessung (B) mm	Bestell-Nr.	Preis [PG 02]
60x40x2,0 Z1	10014340	26,70 €
58	10016488	31,20 €
M8x16	40002009	Preis auf Anfrage
	10023992	Preis auf Anfrage
M5	40002938	Preis auf Anfrage

Ersatzteile für 10107420 (MEC)

Bezeichnung	Abmessung (B) mm	Bestell-Nr.	Preis [PG 02]
Blankett	80x45x2,5 Z1	10023442	Preis auf Anfrage
Spannkeil	84	10021472	44,30 €
Gewindestift	M8x35	40002014	Preis auf Anfrage
Stützplatte		33009948	Preis auf Anfrage
Anschlagschraube	M5	40002938	Preis auf Anfrage
Abweiser			

10107426 (MAN)

Abmessung (B) mm	Bestell-Nr.	Preis [PG 02]
50x45x2,0 Z2	10017983	25,20 €
48	10018714	26,00 €
M8x16	40002009	Preis auf Anfrage
	40003550	Preis auf Anfrage
M5	40002938	Preis auf Anfrage
	33010961	Preis auf Anfrage

35010 | Profilfräser

WP-Nut- und Federfräser



Anwendung: Herstellung von Nut- und Federprofilen

Werkstoff: Hart- und Weichholz, Plattenwerkstoffe

Ausführung: Tragkörper aus Stahl; durch Kombination der unterschiedlichen Werkzeuge können eine Vielzahl von Profilen hergestellt werden; max 8.000 min⁻¹

Zahn: HW Wendemesser Z2 / Z4
HW Vorschneider Z4

Vorschubart: MEC

D mm	B mm	d mm	Z	n(max) min ⁻¹	Bestell-Nr.	Preis [PG 02]
140	15	60	4	8.000	10156628	368,00 €
124	12	60	2	8.000	10156683	181,00 €
140	15	60	4	8.000	10156681	368,00 €
140	20	60	4	8.000	10156685	Preis auf Anfrage
141	20	60	4	8.000	10156686	380,00 €
140	20	60	4	8.000	10156687	380,00 €
154,4	11,6	60	2	8.000	10156688	257,00 €
154,4	11,6	60	2	8.000	10156689	257,00 €
171	15	60	4	8.000	10156690	355,00 €
159	20	60	4	8.000	10156692	328,00 €

Bezeichnung	Abmessung mm	Bestell-Nr.	PG	Preis
HW Wendemesser	11,6x12x1,5	10009483	01	12,20 €
HW Wendemesser	12x12x1,5	10009450	02	2,50 €
HW Wendemesser	15x12x1,5	10009455	01	6,30 €
HW Wendemesser	20x12x1,5	10009457	01	7,40 €
Spannkeil für 2/7/8		10157173	02	13,80 €
Spannkeil für 1/3/9		10157174	02	13,80 €
Spannkeil für 4/5/6/10		10157175	02	13,80 €
Vorschneider	14x14x2	10009453	01	6,20 €
Gewindestift für 2/9	M8x16	40002009	02	Preis auf Anfrage
Gewindestift	M8x12	40002007	02	1,30 €
Senkkopfschraube DIN 963	M5x8	40001969	02	4,60 €
Nutmesser	25x13x4	10157178	02	29,70 €
Schraube für Nutmesser	M5x13	10157177	02	3,90 €
Quergriffschlüssel	SW4	40004852	02	7,90 €
Stiftschlüssel	SW3	10006089	02	3,50 €
Kantenmesser 45°	22x16x5	10109412	02	15,30 €

35010 | Abplattfräser WP Abplattfräser

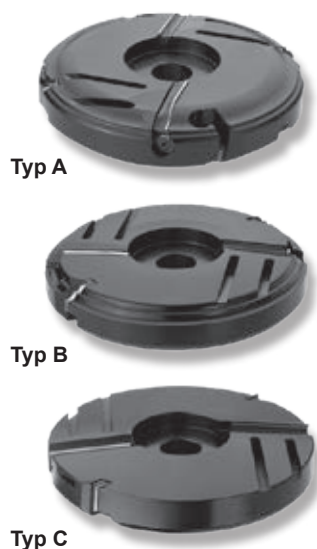

Anwendung: Herstellung von Abplattprofilen für Möbeltüren

Werkstoff: Hart- und Weichholz, Plattenwerkstoffe

Ausführung: Tragkörper aus Leichtmetall mit Profilschneiden und Abplattschneiden; Einsatz im Rechtslauf von oben

Zahn: HW Profilplatten

Vorschubart: MAN

D mm	B mm	d mm	Z	Ausführung	Bestell-Nr.	Preis [PG 02]
200	35	30	2+2	Typ A	10156733	451,00 €
200	35	30	2+2	Typ B	10156736	464,00 €
200	35	30	2+2	Typ C	10156737	368,00 €

Ersatzmesser

Bezeichnung	Abmessung mm	Bestell-Nr. Messer	Preis [PG 02]	Bestell-Nr. Spannkeil	Preis [PG 02]
HW Profilwechselplatte	20x12x1,5 Typ A	10157117	20,40 €	10157130	27,60 €
HW Profilwechselplatte	20x23x2,0 Typ B	10157118	33,40 €	10157134	27,60 €
HW Profilwechselplatte	20x12x1,5 Typ C	10157119	10,30 €	10157155	19,20 €
HW Profilwechselplatte	60x12x1,5 Typ A	10157125	35,60 €	10157132	27,60 €
HW Profilwechselplatte	50x12x1,5 Typ B	10157126	16,80 €	10157136	27,60 €
HW Profilwechselplatte	60x12x1,5 Typ C	10157127	16,80 €	10157156	27,60 €

Ersatzteile

Bezeichnung	Abmessung mm	Bestell-Nr.	Preis [PG 02]
Anschlagschraube - Abplatter	M6x10	10157166	23,00 €
Gewindestift	M6x16	40001998	1,00 €
Stiftschlüssel	SW3	10006089	3,50 €

35010 | Verleimfräser

WP Verleimfräser



Anwendung: Verleimverbindungen; das Profil und Gegenprofil wird mit dem gleichem Werkzeug ("Breitenverleimung") auf Umschlag gefräst

Werkstoff: Hart- und Weichholz

Ausführung: Tragkörper aus Stahl mit Profilschneiden; einstellbare Profilpassung durch verstellbare seitliche Anschlagschrauben

Zahn: HW Wendemesser Z2

Vorschubart: MAN

D mm	B mm	d mm	Z	Profilhöhe = minimale Holzstärke	Bestell-Nr.	Preis [PG 02]
130	50	30	2	16	10156745	Preis auf Anfrage
130	80	30	2	32	10156748	630,00 €

Verleimfräser für die Längsverleimung auf Anfrage erhältlich

Ersatzmesser

Zuordnung	Abmessung mm	Bestell-Nr. Messer	Preis [PG 02]	Bestell-Nr. Spannkeil	Preis [PG 02]
für B = 50	50x24x2	10157120	89,90 €	10157157	Preis auf Anfrage
für B = 60	60x24x2	10157123	104,00 €	10157158	Preis auf Anfrage
für B = 80	80x24x2	10157124	143,00 €	10157159	35,60 €



Abb: für B = 50 mm



Abb: für B = 60 mm



Abb: für B = 80 mm

Ersatzteile

Bezeichnung	Abmessung mm	Bestell-Nr.	Preis [PG 02]
Gewindestift	M6x16	40001998	1,00 €
Stiftschlüssel	SW3	10006089	3,50 €

35010 | Kantenfräser

HW Kantenbündigfräser

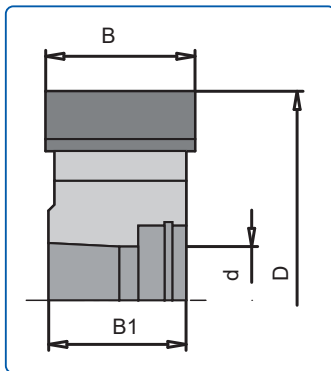

- Anwendung:** Zum Vorfräsen von Vollholz Anleimerkanten auf getasteten Aggregaten
- Werkstoff:** Alle Arten von Kantenmaterialien; sehr gut geeignet für Furnier und Vollholz; bedingt geeignet für PP, PVC, ABS, Melamin
- Maschine:** Formatbearbeitungs- und Kantenanleimmaschinen
- Ausführung:** Kantenfräser mit HSK 25 Aufnahme und Spannschraube; das Werkzeug hat einen geringen Achswinkel um das Herunterziehen der Anleimerkanten zu vermeiden
- Zahn:** HW; Werkzeug kann nachgeschärft werden; das Nachschärfen wird jedoch nicht empfohlen, da die Tastrollen nach dem Schärfen mit hohem Zeitaufwand auf den neuen, kleineren Werkzeugdurchmesser eingestellt werden müssen
- Vorschubart:** MEC

D mm	B mm	B1 mm	d mm	Z	n (max) min ⁻¹	Re/Li	Bestell-Nr.	Preis [PG 02]
70	25	23	HSK 25	4	24.000	re	10025866	228,00 €
70	25	23	HSK 25	4	24.000	li	10025867	228,00 €

DP Kantenfräser siehe Kapitel DP Werkzeuge

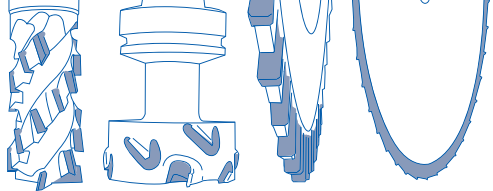

Bohrer



Inhalt

Bohrer

Produktkategorie	Seite
VHW Spiralbohrer.....	324
VHW Bohrstifte	325
VHW Dübelbohrer	326-327
HW Dübelbohrer.....	328-336
VHW Extreme Spiralbohrer	337
VHW Sacklochbohrer	338
VHW / HW Durchgangsbohrer	339-343
VHW Stufenbohrer	343
HW Zylinderkopfbohrer.....	344-347
HW+HS Sprialbohrer.....	348-349
HS Staketenbohrer	350
HW Senker	351
HW Aufstecksenker	352-353
Bohreraufnahmen.....	354-355



50070 | VHW Spiralbohrer mit Dachformspitze

Durchgehend zylindrisch

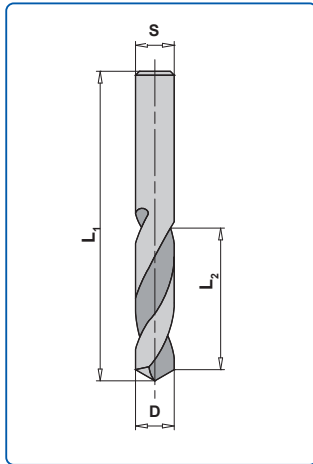
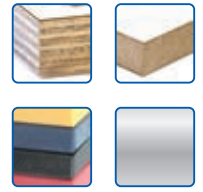

Anwendung: Einsatz in Spanplatte, MDF, Kunststoffen und ALU möglich

Ausführung: Vollhartmetall, Dachformspitze; durchgehend zylindrisch

D mm	L2 mm	L1 mm	Schaft mm	Re/Li	Bestell-Nr.	Preis [PG 02]
2,5	14	43	2	re	10005248	17,10 €
3,0	16	46	3	re	10005250	19,50 €
3,0	27	46	3	li	10005251	25,90 €
3,0	27	46	3	re	10005252	25,90 €
3,5	30	52	3	li	10005253	27,00 €
3,5	20	52	3	re	10005254	27,00 €
4,0	32	55	4	li	10005255	28,10 €
4,0	22	55	4	re	10005256	26,80 €

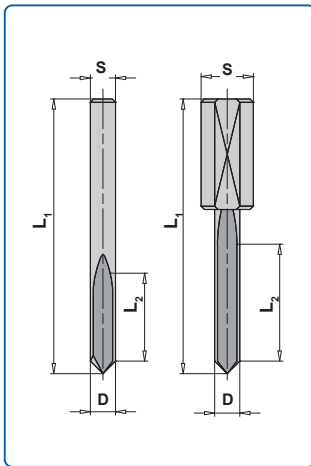

Anwendung: Für Sacklöcher in abrasiven Werkstoffen und trockenem Massivholz; Verwendung in Adaptern mit Zylinderschaft oder mit festem Schaft 10 mm, mit Spannfläche und Einstellschraube; für Rechts- und Linkslauf verwendbar

Ausführung: Vollhartmetall, Dachformspitze, Spannute achsparallel
* durchgehend zylindrische Ausführung

D mm	L2 mm	L1 mm	Schaft mm	Bestell-Nr.	Preis [PG 02]
2,5	15	70,0	10x33	40015741	41,60 €
3,0	15	45,0	3	10002045*	27,50 €
3,0	23	48,0	3	10040539*	29,80 €
3,0	15	57,5	10x33	40015742	42,60 €
3,0	23	70,0	10x33	40015743	46,60 €

51010 | VHW Extreme Dübelbohrer

mit runden Vorschneidern, Zylinderschaft 10 mm

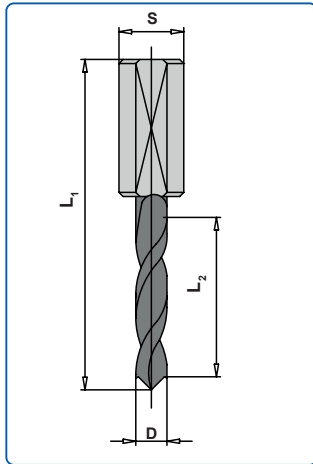

Anwendung: Einsatz in Spannfuttern, Reduzierfuttern etc., auf Dübellochbohrmaschinen und CNC-Maschinen. Zum Bohren von Sacklöchern in Massivholz, Holzwerkstoffen usw., auch in beschichteter Ausführung. **Sehr gute Lochkanten und lange Standzeiten in schwierigen Holzwerkstoffen**

Ausführung: Spiralteil Vollhartmetall. Mit Zentrierspitze, die von einem Spitzenwinkel gebildet wird und zwei negativ angeschliffenen, verstärkten Vorschneidern; vergrößerte Spannuten. Zylinderschaft mit Spannfläche und Tiefeneinstellschraube **HW-Feinstkorn**

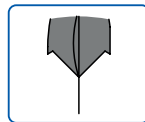

Stabil ausgebildete Zentrierspitze und verstärkte Vorschneider bringen erhöhte Standzeiten

Bohrerlänge 57,5 mm

D mm	L2 mm	L1 mm	Schaft mm	Re/Li	Bestell-Nr.	Preis [PG 02]
3	18	57,5	10x25	li	10022594	18,10 €
3	18	57,5	10x25	re	10022593	18,10 €
4	20	57,5	10x25	li	10175553	19,50 €
4	20	57,5	10x25	re	10178313	19,50 €
5	22	57,5	10x27	li	10175745	21,00 €
5	22	57,5	10x27	re	10175744	21,00 €
6	22	57,5	10x25	li	10022599	22,80 €
6	22	57,5	10x25	re	10022597	22,80 €
8	22	57,5	10x25	li	10178314	30,30 €
8	22	57,5	10x25	re	10178315	30,30 €

Bohrerlänge 70,0 mm

D mm	L2 mm	L1 mm	Schaft mm	Re/Li	Bestell-Nr.	Preis [PG 02]
3	18	70,0	10x38	re	10159604	18,70 €
3	18	70,0	10x38	li	10159597	18,70 €
4	27	70,0	10x30	li	10188241	20,70 €
4	27	70,0	10x30	re	10188240	20,70 €
5	30	70,0	10x28	li	10168276	22,10 €
5	30	70,0	10x28	re	10168272	22,10 €
6	30	70,0	10x29	li	10022606	25,70 €
6	30	70,0	10x29	re	10022604	25,70 €
8	35	70,0	10x22	li	10134198	34,50 €
8	35	70,0	10x22	re	10134199	34,50 €
10	35	70,0	10x20	li	10107588	42,50 €
10	35	70,0	10x20	re	10107586	42,50 €

51010 | VHW Dübelbohrer mit Flachspitze

Zylinderschaft 10 x 33 mm

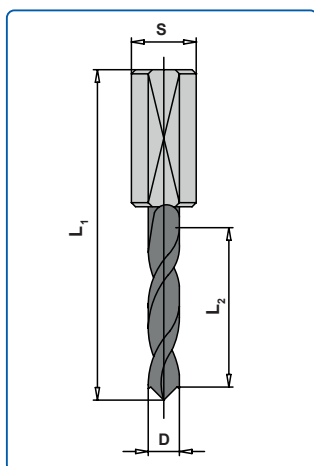

Anwendung: Einsatz in Spannfuttern, Reduzierfuttern etc., auf Dübellochbohrmaschinen und CNC-Maschinen; zum Bohren von Sacklöchern in Massivholz, Holzwerkstoffen usw., auch in beschichteter Ausführung

Ausführung: Spiralteil Vollhartmetall; mit Zentrierspitze, die von einem Spitzenwinkel gebildet wird und zwei negativ angeschliffenen, verstärkten Vorschneidern, vergrößerte Spannuten; Zylinderschaft mit Spannfläche und Tiefeneinstellschraube

D mm	L2 mm	L1 mm	Schaft mm	Re/Li	Bestell-Nr.	Preis [PG 02]
3,0	16	57,5	10x33	li	40015834	24,40 €
3,0	16	57,5	10x33	re	40015835	24,40 €
3,0	27	70,0	10x33	li	40015836	25,50 €
3,0	27	70,0	10x33	re	40015837	25,50 €

51010 | HW Extreme Dübelbohrer

mit runden Vorschneidern, Zylinderschaft 10 mm

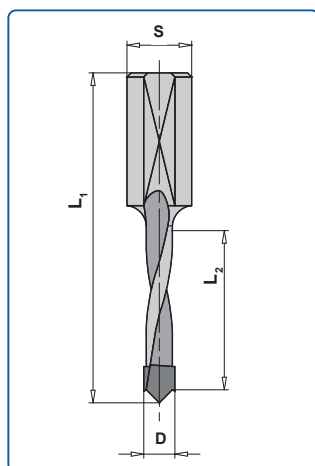

Anwendung: Einsatz in Spannfuttern, Reduzierfuttern etc., auf Dübellochbohrmaschinen und CNC-Maschinen; zum Bohren von Sacklöchern in Massivholz, Holzwerkstoffen usw., auch in beschichteter Ausführung; **sehr gute Lochkanten und lange Standzeiten in schwierigen Holzwerkstoffen**

Ausführung: Hartmetall-Schneidkopf mit Zentrierspitze, die von einem Spitzenwinkel gebildet wird und zwei negativ angeschliffenen Vorschneidern; vergrößerte Spannuten, Spiralteil kunststoffbeschichtet. Zylinderschaft mit Spannfläche und Tiefeneinstellschraube

HW Feinstkorn

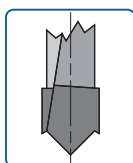

Stabil ausgebildete Zentrierspitze und verstärkte Vorschneider bringen erhöhte Standzeiten

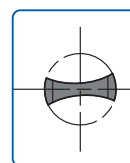

Vergrößerte Spannuten. Die geringere Kerndicke im Zentrierspitzenbereich reduziert die Vorschubkraft und verbessert den Spantransport

Bohrerlänge 57,5 mm

D mm	L2 mm	L1 mm	Schaft mm	Re/Li	Bestell-Nr.	Preis [PG 02]
5	27	57,5	10x27	li	10191688	14,10 €
5	27	57,5	10x27	re	10191690	14,10 €
6	27	57,5	10x27	li	10191692	14,60 €
6	27	57,5	10x27	re	10191693	14,60 €
8	27	57,5	10x27	li	10191694	15,60 €
8	27	57,5	10x27	re	10191695	15,60 €
10	27	57,5	10x27	li	10191697	17,40 €
10	27	57,5	10x27	re	10174771	17,40 €

Bohrerlänge 70,0 mm

D mm	L2 mm	L1 mm	Schaft mm	Re/Li	Bestell-Nr.	Preis [PG 02]
5	35	70,0	10x30	li	10137124	14,60 €
5	35	70,0	10x30	re	10136222	14,60 €
6	35	70,0	10x30	li	10189593	15,20 €
6	35	70,0	10x30	re	10189592	15,20 €
8	35	70,0	10x30	li	10136225	16,00 €
8	35	70,0	10x30	re	10136224	16,00 €
10	35	70,0	10x30	li	10158020	18,10 €
10	35	70,0	10x30	re	10158019	18,10 €

51010 | HW Dübelbohrer mit Flachspitze

Zylinderschaft 10 mm

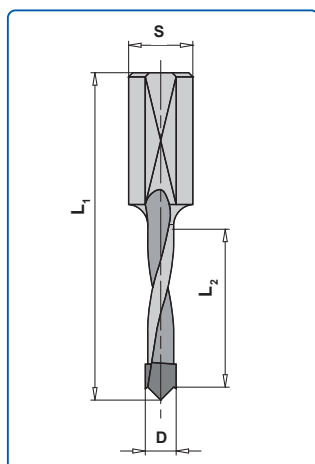

Anwendung: Einsatz in Spannfuttern, Reduzierfuttern etc., auf Dübellochbohrmaschinen und CNC-Maschinen, zum Bohren von Sacklöchern in Massivholz, Holzwerkstoffen usw., auch in beschichteter Ausführung

Ausführung: Hartmetall-Schneidkopf mit Zentrierspitze, die von einem Spitzenwinkel gebildet wird und zwei negativ angeschliffenen Vorschneidern; vergrößerte Spannuten; Spiralteil kunststoffbeschichtet; Zylinderschaft mit Spannfläche und Tiefeneinstellschraube

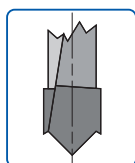

Stabil ausgebildete Zentrierspitze und verstärkte Vorschneider bringen erhöhte Standzeiten

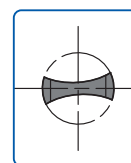

Vergrößerte Spannuten. Die geringere Kerndicke im Zentrierspitzenbereich reduziert die Vorschubkraft und verbessert den Spantransport

Bohrerlänge 57,5 mm

D mm	L2 mm	L1 mm	Schaft mm	Re/Li	Bestell-Nr.	Preis [PG 02]
5	27	57,5	10x27	li	10014787	20,00 €
5	27	57,5	10x27	re	10014785	20,00 €
8	27	57,5	10x27	li	10017150	22,40 €
8	27	57,5	10x27	re	10015994	22,40 €

Bohrerlänge 70,0 mm

D mm	L2 mm	L1 mm	Schaft mm	Re/Li	Bestell-Nr.	Preis [PG 02]
5	35	70,0	10x30	li	10013816	20,10 €
5	35	70,0	10x30	re	10013815	20,10 €
6	35	70,0	10x30	li	10023156	22,70 €
6	35	70,0	10x30	re	10023361	22,70 €
7	35	70,0	10x30	li	40013463	24,50 €
7	35	70,0	10x30	re	40013464	24,50 €
8	35	70,0	10x30	li	40010458	21,20 €
8	35	70,0	10x30	re	10018798	21,20 €
10	35	70,0	10x30	li	10028115	24,00 €
10	35	70,0	10x30	re	10028114	24,00 €

Bohrerlänge 77,0 mm

D mm	L2 mm	L1 mm	Schaft mm	Re/Li	Bestell-Nr.	Preis [PG 02]
8	42	77,0	10x30	li	40013465	28,80 €
8	42	77,0	10x30	re	40013466	28,80 €

51010 | HW Dübelbohrer mit Zentrierspitze ohne Rückenführung, Zylinderschaft 10 mm

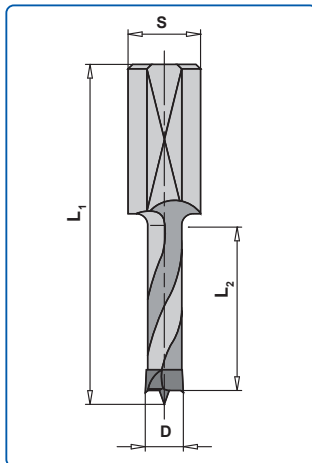

Anwendung: Einsatz in Spannfütern, Reduzierfütern etc., auf Dübellochbohrmaschinen; zum Bohren von Sacklöchern in Holzwerkstoffen usw., auch in beschichteter Ausführung

Ausführung: Hartmetall-Schneidkopf mit Zentrierspitze, zwei Schneiden und negativ angeschliffenen Vorschneidern; vergrößerter Rückenfreischliff; Spiralteil kunststoffbeschichtet; Zylinderschaft mit Spannfläche und Tiefeneinstellschraube

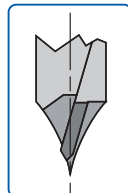

Negativ angeschliffene Vorschneider für verbesserte Lochrandqualität und höhere Standzeit

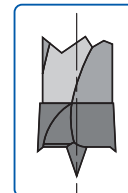

Vergrößerter Rückenfreischliff für verringerten Kraftaufwand und verbesserten Spanauswurf

Bohrerlänge 57,5 mm

D mm	L2 mm	L1 mm	Schaft mm	Re/Li	Bestell-Nr.	Preis [PG 02]
5,0	27	57,5	10x27	li	10022438	13,80 €
5,0	27	57,5	10x27	re	10022437	13,80 €
5,1	27	57,5	10x27	re	10022439	15,70 €
5,1	27	57,5	10x27	li	10022440	15,70 €
5,2	27	57,5	10x27	li	10022442	15,70 €
5,2	27	57,5	10x27	re	10022441	15,70 €
6,0	27	57,5	10x27	li	10022444	15,80 €
6,0	27	57,5	10x27	re	10022443	15,80 €
7,0	27	57,5	10x27	li	10022448	14,10 €
7,0	27	57,5	10x27	re	10022447	14,10 €
8,0	27	57,5	10x27	li	10022450	15,20 €
8,0	27	57,5	10x27	re	10022449	15,20 €
9,0	27	57,5	10x27	li	10022455	15,60 €
9,0	27	57,5	10x27	re	10022453	15,60 €
10,0	27	57,5	10x27	li	10022469	13,80 €
10,0	27	57,5	10x27	re	10022468	13,80 €

Bohrerlänge 70,0 mm

D mm	L2 mm	L1 mm	Schaft mm	Re/Li	Bestell-Nr.	Preis [PG 02]
4,0	35	70,0	10x30	li	10022478	16,00 €
4,0	35	70,0	10x30	re	10022477	16,00 €
4,5	35	70,0	10x30	li	10174590	16,40 €
4,5	35	70,0	10x30	re	10174592	16,40 €
5,0	35	70,0	10x30	li	10022480	14,50 €
5,0	35	70,0	10x30	re	10022479	14,50 €
5,5	35	70,0	10x30	li	40012741	22,20 €
5,5	35	70,0	10x30	re	40012740	22,20 €

51010 | HW Dübelbohrer mit Zentrierspitze ohne Rückenführung, Zylinderschaft 10 mm

D mm	L2 mm	L1 mm	Schaft mm	Re/Li	Bestell-Nr.	Preis [PG 02]
6,0	35	70,0	10x30	li	10022482	13,70 €
6,0	35	70,0	10x30	re	10022481	13,70 €
6,5	35	70,0	10x30	li	10174609	16,30 €
6,5	35	70,0	10x30	re	10174607	16,30 €
7,0	35	70,0	10x30	li	10022486	14,60 €
7,0	35	70,0	10x30	re	10022485	14,60 €
8,0	35	70,0	10x30	li	10022491	15,70 €
8,0	35	70,0	10x30	re	10022487	15,70 €
8,2	35	70,0	10x30	li	10024203	17,70 €
8,2	35	70,0	10x30	re	10024202	17,70 €
9,0	35	70,0	10x30	li	10022497	16,30 €
9,0	35	70,0	10x30	re	10022494	16,30 €
10,0	35	70,0	10x30	li	10022501	14,50 €
10,0	35	70,0	10x30	re	10022500	14,50 €
11,0	35	70,0	10x30	li	10022503	17,70 €
11,0	35	70,0	10x30	re	10022502	17,70 €
12,0	35	70,0	10x30	li	10022505	17,70 €
12,0	35	70,0	10x30	re	10022504	17,70 €
12,7	35	70,0	10x30	li	10022507	22,60 €
12,7	35	70,0	10x30	re	10022506	22,60 €

Bohrerlänge 77,0 mm

D mm	L2 mm	L1 mm	Schaft mm	Re/Li	Bestell-Nr.	Preis [PG 02]
5,0	42	77,0	10x30	li	10022515	14,50 €
5,0	42	77,0	10x30	re	10022512	14,50 €
6,0	44	77,0	10x33	li	10022521	16,70 €
6,0	44	77,0	10x33	re	10022518	16,70 €
8,0	44	77,0	10x30	li	10022529	15,90 €
8,0	44	77,0	10x30	re	10022525	15,90 €
10,0	44	77,0	10x30	li	10022536	17,10 €
10,0	44	77,0	10x30	re	10022532	17,10 €
12,0	44	77,0	10x30	li	10022543	21,60 €
12,0	44	77,0	10x30	re	10022542	21,60 €

Ersatzteile

Bezeichnung	Abmessungen mm	Bestell-Nr.	Preis [PG 02]
Einstellschraube	M5 x 10	10174969	2,80 €

51010 | HW Dübelbohrer mit Zentrierspitze mit Rückenführung, Zylinderschaft 8 x 20 mm

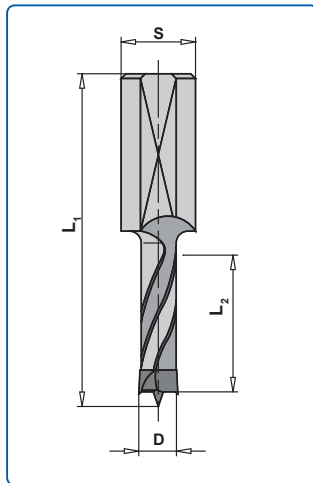

Anwendung: Einsatz in Spannfütern, Reduzierfütern etc., auf Dübellochbohrmaschinen; zum Bohren von Sacklöchern in Massivholz, Holzwerkstoffen usw., auch in beschichteter Ausführung

Ausführung: Hartmetall-Schneidkopf mit Zentrierspitze, zwei Schneiden und negativ angeschliffenen Vorschneidern; vergrößerter Rückenfreischliff; Spiralteil kunststoffbeschichtet, mit Rückenführung; Zylinderschaft mit Spannfläche und Tiefeneinstellschraube

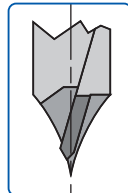

Negativ angeschliffene Vorschneider für verbesserte Lochrandqualität und höhere Standzeit

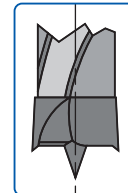

Vergrößerter Rückenfreischliff für verringerten Kraftaufwand und verbesserten Spanauswurf

Bohrerlänge 55,5 mm

D mm	L2 mm	L1 mm	Schaft mm	Re/Li	Bestell-Nr.	Preis [PG 02]
5	30	55,5	8x20	li	10022555	15,20 €
5	30	55,5	8x20	re	10022554	15,20 €
6	30	55,5	8x20	li	10022557	14,20 €
6	30	55,5	8x20	re	10022556	14,20 €
7	30	55,5	8x20	li	10022559	15,40 €
7	30	55,5	8x20	re	10022558	15,40 €
8	30	55,5	8x20	li	10022561	16,80 €
8	30	55,5	8x20	re	10022560	16,80 €
9	30	55,5	8x20	li	10022563	16,90 €
9	30	55,5	8x20	re	10022562	16,90 €
10	30	55,5	8x20	li	10022565	14,90 €
10	30	55,5	8x20	re	10022564	14,90 €

Bohrerlänge 67,0 mm

D mm	L2 mm	L1 mm	Schaft mm	Re/Li	Bestell-Nr.	Preis [PG 02]
6	40	67,0	8x20	li	10022574	15,00 €
6	40	67,0	8x20	re	10022572	15,00 €
7	40	67,0	8x20	li	10022576	16,10 €
7	40	67,0	8x20	re	10022575	16,10 €
8	40	67,0	8x20	li	10022578	14,50 €
8	40	67,0	8x20	re	10022577	14,50 €
10	40	67,0	8x20	li	10022582	15,60 €
10	40	67,0	8x20	re	10022581	15,60 €

Die Rückenführung (Führungsfase) bringt eine verbesserte Zentrierung beim Rückhub und ermöglicht stufenlose Senkerbefestigung am Bohrerhalm

Ersatzteile

Bezeichnung	Abmessungen mm	Bestell-Nr.	Preis [PG 02]
Einstellschraube	M5 x 8	10006037	1,10 €

51010 | HW Dübelbohrer mit Zentrierspitze

mit Rückenführung, Zylinderschaft 10 mm,
lange Ausführung

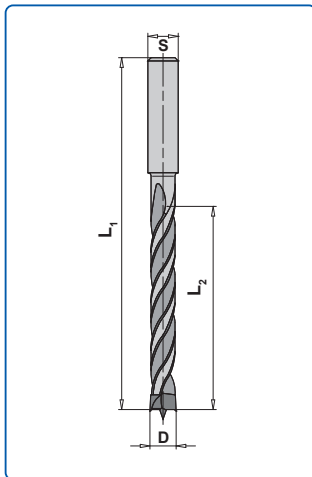

Anwendung: Einsatz in Spannfuttern, Reduzierfuttern etc. auf Dübellochbohrmaschinen; zum Bohren von Sacklöchern in Weich- und Harthölzern

Ausführung: Hartmetall-Schneidkopf mit Zentrierspitze, zwei Schneiden und negativ angeschliffenen Vorschneidern; vergrößerter Rückenfreischliff; Spiralteil kunststoffbeschichtet, mit Rückenführung; Zylinderschaft mit Spannfläche, ohne Tiefeneinstellschraube

Bohrerlänge 85,0 mm

D mm	L2 mm	L1 mm	Schaft mm	Re/Li	Bestell-Nr.	Preis [PG 02]
5	50	85,0	10x27	li	10022677	17,60 €
5	50	85,0	10x27	re	10022675	17,60 €
6	50	85,0	10x27	li	10022682	17,90 €
6	50	85,0	10x27	re	10022679	17,90 €
7	50	85,0	10x27	re	10174617	17,90 €
8	50	85,0	10x27	li	10022685	17,90 €
8	50	85,0	10x27	re	10022684	17,90 €
10	50	85,0	10x27	li	10022687	19,60 €
10	50	85,0	10x27	re	10022686	19,60 €
12	50	85,0	10x27	re	10022688	22,10 €

Bohrerlänge 105 mm & 110 mm

D mm	L2 mm	L1 mm	Schaft mm	Re/Li	Bestell-Nr.	Preis [PG 02]
5	65	105	10x30	re	10174612	19,60 €
6	65	105	10x30	re	10139590	20,80 €
7	65	105	10x30	re	10174619	21,00 €
8	65	105	10x30	li	10174620	21,00 €
8	65	105	10x30	re	10153639	21,00 €
9	65	105	10x30	re	40012564	49,50 €
10	65	105	10x30	re	10170670	22,60 €
12	65	105	10x30	re	10174625	25,60 €
14	65	105	10x30	li	40002197	63,20 €
14	65	105	10x30	re	10005373	63,20 €
16	80	110	10x25	re	40015823	80,50 €

Die Rückenführung (Führungsfase) bringt verbesserte Zentrierung beim Rückhub und ermöglicht stufenlose Senkerbefestigung am Bohrerhalm

51010 | HW Dübelbohrer mit Zentrierspitze mit Rückenführung, Zylinderschaft 10 x 20 mm

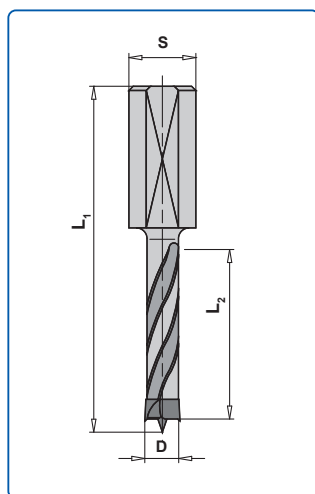

Anwendung: Einsatz in Spannfütern, Reduzierfütern etc., auf Dübellochbohrmaschinen; zum Bohren von Sacklöchern in Massivholz, Holzwerkstoffen usw., auch in beschichteter Ausführung

Ausführung: Hartmetall-Schneidkopf mit Zentrierspitze, zwei Schneiden und negativ angeschliffenen Vorschneidern; vergrößerter Rückenfreischliff; Spiralteil kunststoffbeschichtet, mit Rückenführung; Zylinderschaft mit Spannfläche und Tiefeneinstellschraube

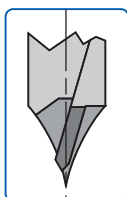

Negativ angeschliffene Vorschneider für verbesserte Lochrandqualität und höhere Standzeit

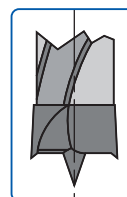

Vergrößerter Rückenfreischliff für verringerten Kraftaufwand und verbesserten Spanauswurf

Bohrerlänge 57,5 mm

D mm	L2 mm	L1 mm	Schaft mm	Re/Li	Bestell-Nr.	Preis [PG 02]
5	30	57,5	10x20	li	10021788	13,80 €
5	30	57,5	10x20	re	10021787	13,80 €
8	30	57,5	10x20	li	10021790	15,20 €
8	30	57,5	10x20	re	10021789	15,20 €
10	30	57,5	10x20	li	10022342	13,80 €
10	30	57,5	10x20	re	10022341	13,80 €
12	30	57,5	10x20	re	10022343	16,90 €
14	30	57,5	10x20	re	10022653	23,10 €

Bohrerlänge 70,0 mm

D mm	L2 mm	L1 mm	Schaft mm	Re/Li	Bestell-Nr.	Preis [PG 02]
5	43	70,0	10x20	li	10022354	14,50 €
5	43	70,0	10x20	re	10022353	14,50 €
5,5	43	70,0	10x20	li	40013443	39,20 €
5,5	43	70,0	10x20	re	40013444	39,20 €
6	43	70,0	10x20	li	10022356	13,70 €
6	43	70,0	10x20	re	10022655	13,70 €
8	43	70,0	10x20	li	10022358	15,70 €
8	43	70,0	10x20	re	10022357	15,70 €
8,2	43	70,0	10x20	re	40015385	44,50 €
9	43	70,0	10x20	li	10022360	16,30 €
9	43	70,0	10x20	re	10022359	16,30 €
10	43	70,0	10x20	li	10022362	16,90 €
10	43	70,0	10x20	re	10022361	16,90 €

51010 | HW Dübelbohrer mit Zentrierspitze

mit Rückenführung, Zylinderschaft 10 x 20 mm



D mm	L2 mm	L1 mm	Schaft mm	Re/Li	Bestell-Nr.	Preis [PG 02]
12	43	70,0	10x20	li	10022364	17,70 €
12	43	70,0	10x20	re	10022363	17,70 €
12,2	43	70,0	10x20	re	10152344	44,80 €
13	43	70,0	10x20	li	10022366	23,60 €
13	43	70,0	10x20	re	10022365	23,60 €
14	43	70,0	10x20	li	10022368	24,30 €
14	43	70,0	10x20	re	10022367	24,30 €
15	43	70,0	10x20	li	10022370	27,20 €
15	43	70,0	10x20	re	10022369	27,20 €
16	43	70,0	10x20	li	10022372	25,60 €
16	43	70,0	10x20	re	10022371	25,60 €

Ersatzteile

Bezeichnung	Abmessungen mm	Bestell-Nr.	Preis [PG 02]
Einstellschraube	M5 x 10	10174969	2,80 €

50010 | HW Dübelbohrer mit Zentrierspitze für Mafell, Zylinderschaft 8 mm

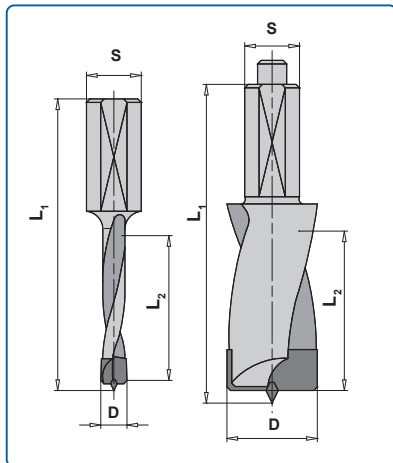
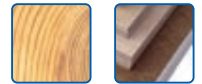

Anwendung: Einsatz in Mafell-Duo-Düblern DD40G und DD40P, sowie auf Handfräsmaschinen; zum Bohren von Sacklöchern in Massivholz, Holzwerkstoffen, usw.

Ausführung: Hartmetall-Schneidkopf, Zentrierspitze und zwei Räumerschneiden mit angeschliffenen Seitenfasen; Schneidengeometrie ausgelegt für hohe Drehzahlen. Spiralteil kunststoffbeschichtet; Zylinderschaft mit Spannfläche und Einstellschraube. Rechtslauf

D mm	L2 mm	L1 mm	Schaft mm	Bestell-Nr.	Preis [PG 02]
5	30	57,5	8x17	10176721	51,60 €
10	30	58,0	8x18	10176730	60,40 €
16	30	58/65	8x18	10176732	31,30 €

50010 | VHW Extreme Spiralbohrer mit Dachformspitze 60° für Durchgangslöcher, Zylinderschaft 10 mm

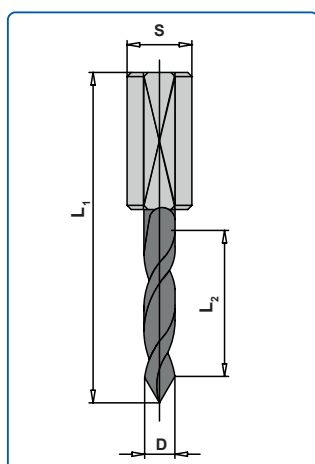

Anwendung: Bohren von Durchgangslöchern in Holzwerkstoffen auf Dübelloch-Bohreinrichtungen

Ausführung: Spiralteil Vollhartmetall; Dachformspitze mit 60° Vollwinkel
Zylinderschaft mit Spannfläche und Einstellschraube
Spiralteil kunststoffbeschichtet

Sehr hohe Standzeit
n(max) = 12.000 min-1

D mm	L2 mm	L1 mm	Schaft mm	Re/Li	Bestell-Nr.	Preis [PG 02]
3	27	70,0	10x30	li	10176246	20,70 €
3	27	70,0	10x30	re	10172460	20,70 €
4	35	70,0	10x25	li	10173774	21,40 €
4	35	70,0	10x25	re	10101490	21,40 €
5	35	70,0	10x25	li	10134201	22,60 €
5	35	70,0	10x25	re	10134200	22,60 €
6	35	70,0	10x25	li	10191549	26,40 €
6	35	70,0	10x25	re	10185921	26,40 €
8	35	70,0	10x25	li	10167353	34,50 €
8	35	70,0	10x25	re	10167351	34,50 €

51010 | VHW Sacklochbohrer mit Dachformspitze 140°

Zylinderschaft 10 x 25 mm

NEU

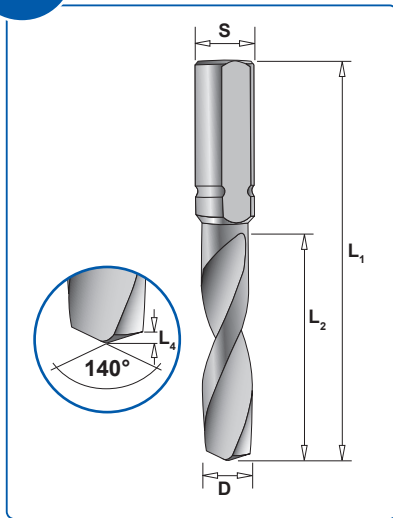

Anwendung: Zum Bohren von Sacklöchern in Holzwerkstoffen auf Bohreinrichtungen

Ausführung: Spiralteil Vollhartmetall; Dachformspitze mit 140° Vollwinkel; Zylinderschaft mit Spannfläche und Einstellschraube; sehr hohe Standzeit n(max.) = 12.000 min-1

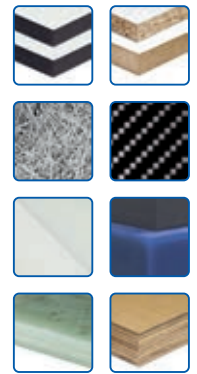

Schaft in Stahl, Spiralteil Vollhartmetall

D mm	L2 mm	L1 mm	L4 mm	Schaft mm	Re/Li	Bestell-Nr.	Preis [PG 02]
3	20	57,5	0,55	10	li	10242101	35,00 €
3	20	57,5	0,55	10	re	10242105	35,00 €
3	22	70	0,55	10	li	10242106	36,00 €
3	22	70	0,55	10	re	10242107	36,00 €
5	23	57,5	0,91	10	li	10242108	42,00 €
5	23	57,5	0,91	10	re	10242109	42,00 €
5	36	70	0,91	10	li	10241605	42,00 €
5	36	70	0,91	10	re	10242110	42,00 €
6	25	57,5	1,09	10	li	10242111	49,00 €
6	25	57,5	1,09	10	re	10242112	49,00 €
6	38	70	1,09	10	li	10238786	50,00 €
6	38	70	1,09	10	re	10238785	50,00 €
8	25	57,5	1,46	10	li	10242113	59,00 €
8	25	57,5	1,46	10	re	10242114	59,00 €
8	38	70	1,46	10	li	10241606	60,00 €
8	38	70	1,46	10	re	10238922	60,00 €
10	25	57,5	1,82	10	li	10242115	68,00 €
10	25	57,5	1,82	10	re	10242116	68,00 €
10	38	70	1,82	10	li	10242117	69,00 €
10	38	70	1,82	10	re	10242118	69,00 €

Ersatzteile

Bezeichnung	Abmessung mm	Schlüsselmaß	Bestell-Nr.	Preis [PG 02]
Einstellschraube für Bohrer	M5 x 8	Schlitz	10006037	1,10 €
Einstellschraube, Spezialausführung	M5 x 17	TX20	40013523	2,70 €



Abb: Einstellschraube

51010 | VHW Durchgangsbohrer

Zylinderschaft 10 x 50 mm

NEU

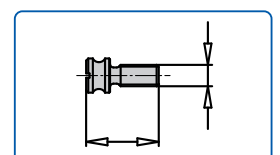
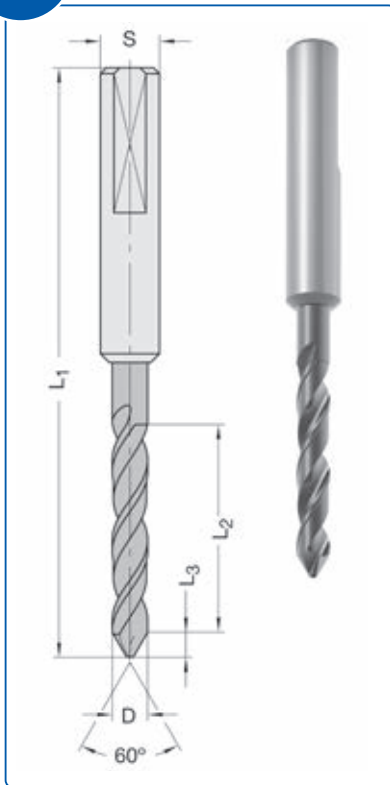

Anwendung: Bohren von Beschlags- und Durchgangsbohrungen, z.B. für CLAMEX P

Ausführung: Spiralteil VHW;
Dachformspitze mit 60° Vollwinkel

D mm	L2 mm	L1 mm	L3 mm	Schaft mm	Z	Re/Li	Bestell-Nr.	Preis [PG 02]
6	35,0	100,0	4,3	10x50	2	re	10232068	83,00 €

50010 | HW Durchgangsbohrer mit Dachformspitze

für Durchgangslöcher, Zylinderschaft 10 x 25 mm,
ohne Rückenführung

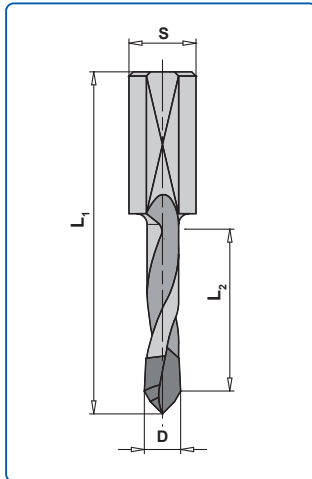

Anwendung:

Bohren von Durchgangslöchern in Holzwerkstoffen auf Dübelloch-Bohrrautomaten und CNC-Maschinen

Ausführung:

Hartmetall-Schneidkopf in Sonderqualität, Dachformspitze mit Doppelfase; Spiralteil mit Kunststoffbeschichtung; Zylinderschaft mit Spannfläche und Einstellschraube.

Hohe Standzeit

n(max) = 12.000 min⁻¹

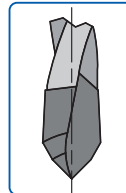

D mm	L2 mm	L1 mm	Schaft mm	Re/Li	Bestell-Nr.	Preis [PG 02]
4	35	70,0	10x25	li	40012654	27,10 €
4	35	70,0	10x25	re	40012653	27,10 €
5	35	70,0	10x25	li	10018648	25,90 €
5	35	70,0	10x25	re	10016840	25,90 €
6	35	70,0	10x25	li	40013491	27,00 €
6	35	70,0	10x25	re	40013492	27,00 €
7	35	70,0	10x25	re	40013496	25,30 €
8	35	70,0	10x25	re	40005865	25,30 €

50010 | HW Durchgangsbohrer mit Dachformspitze

für Durchgangslöcher, Zylinderschaft 10 mm,
ohne Rückenführung

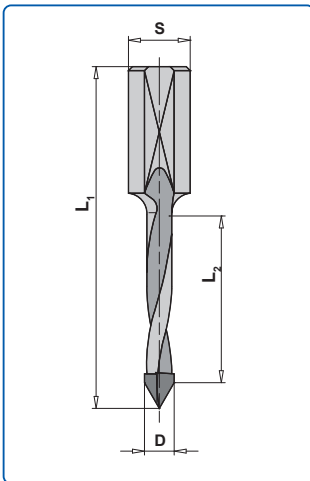

Anwendung: Bohren von Durchgangslöchern in Holzwerkstoffen auf Dübelloch-Bohreinrichtungen

Ausführung: Hartmetall-Schneidkopf, Dachformspitze mit 60° Vollwinkel
Zylinderschaft mit Spannfläche und Einstellschraube
Spiralteil kunststoffbeschichtet

n(max) = 12.000 min-1

Bohrerlänge 57,5 mm

D mm	L2 mm	L1 mm	Schaft mm	Re/Li	Bestell-Nr.	Preis [PG 02]
3,0	27	57,5	10x24	li	10108731	23,00 €
3,0	27	57,5	10x24	re	10108730	23,00 €
5,1	25	57,5	10x25	re	10005757	21,80 €

Bohrerlänge 70,0 mm

D mm	L2 mm	L1 mm	Schaft mm	Re/Li	Bestell-Nr.	Preis [PG 02]
3,0	27	70,0	10x33	li	40015857	28,30 €
3,0	27	70,0	10x33	re	40015858	28,30 €
4,0	35	70,0	10x25	li	10027242	19,80 €
4,0	35	70,0	10x25	re	10028188	19,80 €
4,5	35	70,0	10x25	li	40013478	26,10 €
4,5	35	70,0	10x25	re	40010908	26,10 €
5,0	35	70,0	10x25	li	10005752	17,80 €
5,0	35	70,0	10x25	re	10005753	17,80 €
5,5	35	70,0	10x25	li	40013479	29,60 €
5,5	35	70,0	10x25	re	40013480	29,60 €
6,0	35	70,0	10x25	li	10005760	20,50 €
6,0	35	70,0	10x25	re	10005761	20,50 €
6,5	35	70,0	10x25	li	40013481	27,20 €
6,5	35	70,0	10x25	re	40002668	27,20 €
7,0	35	70,0	10x25	li	10028035	21,80 €
7,0	35	70,0	10x25	re	10028034	21,80 €
7,5	35	70,0	10x25	re	40013485	31,60 €
8,0	35	70,0	10x25	li	10005766	21,00 €
8,0	35	70,0	10x25	re	10005767	21,00 €
9,0	35	70,0	10x25	re	40012627	26,50 €
10,0	35	70,0	10x25	li	10028037	26,80 €
10,0	35	70,0	10x25	re	10028036	26,80 €
11,0	35	70,0	10x25	re	40015856	46,90 €
12,0	35	70,0	10x25	li	10028039	31,20 €
12,0	35	70,0	10x25	re	40010461	31,20 €

50010 | HW Durchgangsbohrer mit Dachformspitze

für Durchgangslöcher, Zylinderschaft 10 mm,
ohne Rückenführung



D mm	L2 mm	L1 mm	Schaft mm	Re/Li	Bestell-Nr.	Preis [PG 02]
10,0	35	70,0	10x25	li	10028037	26,80 €
10,0	35	70,0	10x25	re	10028036	26,80 €
11,0	35	70,0	10x25	re	40015856	46,90 €
12,0	35	70,0	10x25	li	10028039	31,20 €
12,0	35	70,0	10x25	re	40010461	31,20 €

Bohrerlänge 77,0 mm

D mm	L2 mm	L1 mm	Schaft mm	Re/Li	Bestell-Nr.	Preis [PG 02]
5,0	45	77,0	10x25	li	10005754	21,20 €
5,0	45	77,0	10x25	re	10005755	21,20 €
6,0	45	77,0	10x25	li	10005762	23,40 €
6,0	45	77,0	10x25	re	10005763	23,40 €
7,0	45	77,0	10x25	li	40013483	25,20 €
7,0	45	77,0	10x25	re	40013484	25,20 €
8,0	43	77,0	10x25	li	10005768	24,80 €
8,0	43	77,0	10x25	re	10005769	24,80 €
9,0	42	77,0	10x25	li	40015854	27,50 €
9,0	42	77,0	10x25	re	40012339	27,50 €
10,0	42	77,0	10x25	li	10005770	24,90 €
10,0	42	77,0	10x25	re	10005771	24,90 €
11,0	40	77,0	10x25	li	40013486	44,60 €
11,0	40	77,0	10x25	re	40013487	44,60 €
12,0	40	77,0	10x25	li	10005772	30,70 €
12,0	40	77,0	10x25	re	10005773	30,70 €

Ersatzteile

Bezeichnung	Abmessungen mm	Bestell-Nr.	Preis [PG 02]
Einstellschraube	M5 x 10	10174969	2,80 €

50010 | HW Durchgangsbohrer mit Dachformspitze

für Durchgangslöcher, Zylinderschaft 10 mm,
mit Rückenführung

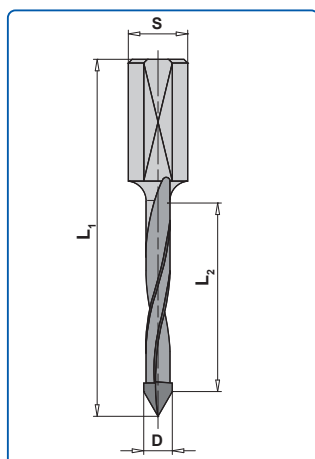

- Anwendung:** Bohren von Durchgangslöchern in Holzwerkstoffen auf Dübelloch-Bohrrautomaten und CNC-Maschinen
- Ausführung:** Hartmetall-Schneidkopf, Dachformspitze mit 60° Vollwinkel; Zylinderschaft mit Spannfläche und Einstellschraube; Spiralteil mit Rückenführung, kunststoffbeschichtet

D mm	L2 mm	L1 mm	Schaft mm	Re/Li	Bestell-Nr.	Preis [PG 02]
5	25	57,5	10x20	li	10022641	14,50 €
5	25	57,5	10x20	re	10022640	14,50 €
5	35	70,0	10x25	li	10022645	15,40 €
5	35	70,0	10x25	re	10022644	15,40 €

VHW Stufenbohrer

NEU

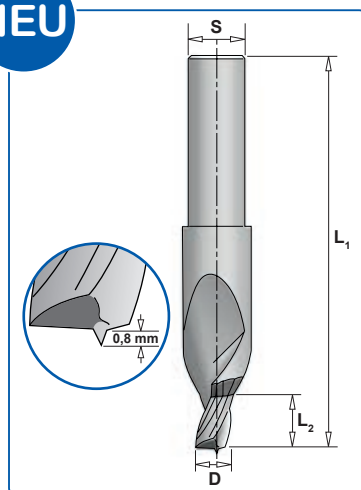

- Anwendung:** Vorbohren für spezielle Gewindeeinsätze in HPL/Vollkern
- Ausführung:** Stabiler VHW Grundkörper; Zylindrischer Schaft; Zwei Bohrschneiden mit Zentrierspitze



D mm	L2 mm	L1 mm	Einsatz für	S mm	Re/Li	Bestell-Nr.	Preis [PG 02]
6,2	9	70	M4	10	re	10213840	128,00 €
7,5	9	70	M5	10	re	10170762	167,00 €
7,5	13	70	M5	10	re	10218543	169,00 €
8,5	10	70	M6*	10	re	10174081	162,00 €
9,5	9	70	M6	10	re	10170760	159,00 €
11,5	9	70	M8	10	re	10170759	167,00 €

* Stufenbohrer für speziellen Gewindeeinsatz für Vollkern/HPL am Plattenrand

52010 | HW Zylinderkopfbohrer Z2 + V2

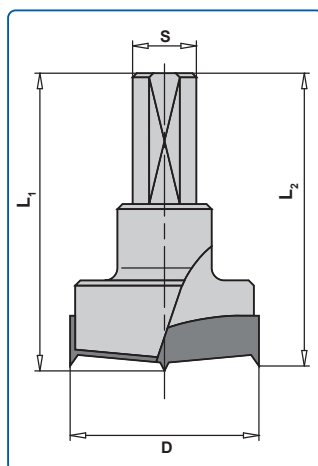
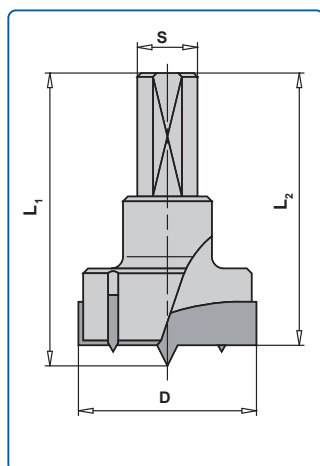

Anwendung: Bohren maßhaltiger und ausrissfreier Sacklöcher in Harthölzern, Holzwerkstoffen etc. (zum Bohren von Löchern für Möbelbeschläge usw.)

Ausführung: Zwei Räumerschneiden, zwei eingesetzte Vorschneider und Zentrierspitze; Zylinderschaft mit Spannfläche und Einstellschraube

Version mit reduzierter Zentrierspitze für Topfbandbohrungen bis nahe an die Deckschicht

Bohrerlänge 57,5 mm

D mm	L2 mm	L1 mm	Schaft mm	Re/Li	Bestell-Nr.	Preis [PG 02]
15	55,5	57,5	10x26	li	10005449	36,90 €
15	55,5	57,5	10x26	re	10005450	36,90 €
18	55,5	57,5	10x26	li	10005455	39,90 €
18	55,5	57,5	10x26	re	10005456	39,90 €
20	55,5	57,5	10x26	li	10005459	40,10 €
20	55,5	57,5	10x26	re	10005460	40,10 €
22	55,5	57,5	10x26	re	10005464	49,10 €
25	55,5	57,5	10x26	re	10005466	40,90 €
35	55,5	57,5	10x26	li	10005481	45,80 €
35	55,5	57,5	10x26	re	10005482	45,80 €

Bohrerlänge 70,0 mm

D mm	L2 mm	L1 mm	Schaft mm	Re/Li	Bestell-Nr.	Preis [PG 02]
15	68,0	70,0	10x26	li	10005451	36,40 €
15	68,0	70,0	10x26	re	10005452	36,40 €
18	68,0	70,0	10x26	li	10005457	40,20 €
18	68,0	70,0	10x26	re	10005458	40,20 €
20	68,0	70,0	10x26	li	10005461	41,40 €
20	68,0	70,0	10x26	re	10005462	41,40 €
25	68,0	70,0	10x26	li	10005467	45,40 €
25	68,0	70,0	10x26	re	10005468	45,40 €
30	68,0	70,0	10x26	li	10005477	56,20 €
30	68,0	70,0	10x26	re	10005478	56,20 €
35	68,0	70,0	10x26	li	10005483	53,80 €
35	68,0	70,0	10x26	re	10005484	53,80 €

HW Zylinderkopfbohrer - Z2 + V2, mit reduzierter Zentrierspitze

Für Topfbandbohrungen bis nahe an die Deckschicht

D mm	L2 mm	L1 mm	Schaft mm	Re/Li	Bestell-Nr.	Preis [PG 02]
35	68,0	69,0	10x26	re	40013433	Preis auf Anfrage

52010 | HW Zylinderkopfbohrer Z3 + V3

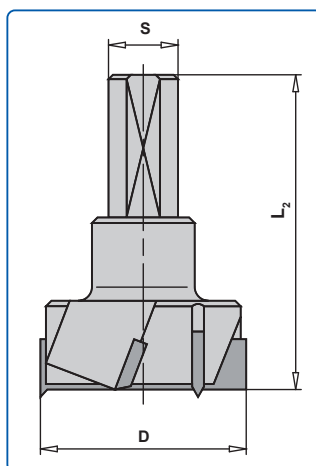
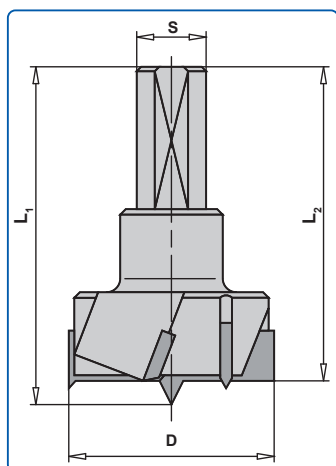

Anwendung: Bohren maßhaltiger und ausrissfreier Sacklöcher in Massivhölzern (hart), Holzwerkstoffen etc. (zum Bohren von Löchern für Möbelbeschläge usw.), auf Beschlagbohrmaschinen oder Bohrautomaten

Ausführung: Mit Zentrierspitze, drei Räumschneidern und drei eingesetzten Vorschneidern; ohne Zentrierspitze mit drei Vorschneidern; Zylinderschaft mit Spannfläche und Einstellschraube

Ausführung ohne Zentrierspitze besonders für bis nahe an die untere Deckschicht reichende Bohrtiefen geeignet

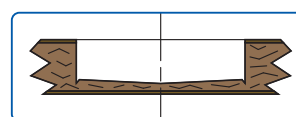

Mit Zentrierspitze

D mm	L2 mm	L1 mm	Schaft mm	Re/Li	Bestell-Nr.	Preis [PG 02]
35	55,5	57,5	10x26	li	10005496	74,00 €
35	55,5	57,5	10x26	re	10005497	74,00 €

Ohne Zentrierspitze

D mm	L2 mm	L1 mm	Schaft mm	Re/Li	Bestell-Nr.	Preis [PG 02]
35	55,5	55,5	10x26	re	10005505	75,00 €

Ausführung ohne Zentrierspitze besonders für bis nahe an die untere Deckschicht reichende Bohrtiefen geeignet

52010 | HW Zylinderkopfbohrer mit Wendepplatten Z2 + V2

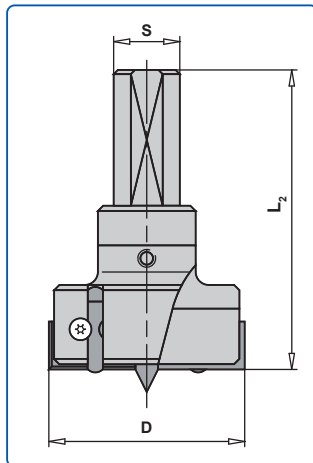

Anwendung: Bohren maßhaltiger und ausrissfreier Sacklöcher in allen gängigen Plattenwerkstoffen, sowie in Hart- und Weichholz (z. B. zur Aufnahme von Möbelbeschlägen)

Ausführung: Mit zwei WP-Räumerschneiden 4-seitig und zwei Wendevorschneidern; verstellbare Zentrierspitze, um ggf. bis nahe an die Deckschicht zu bohren; Befestigung der Räumers-WP durch Senkkopfschrauben für perfekte Späneabfuhr; Schaft mit Spannfläche und Einstellschraube

Bohrerlänge 55,5 mm

D mm	L2 mm	Schaft mm	Re/Li	Bestell-Nr.	Preis [PG 02]
25	55,5	10x30	re	10187339	264,00 €
30	55,5	10x30	re	10187341	279,00 €
35	55,5	10x30	re	10187311	293,00 €

Bohrerlänge 70,0 mm

D mm	L2 mm	Schaft mm	Re/Li	Bestell-Nr.	Preis [PG 02]
25	70,0	10x30	re	10187342	278,00 €
30	70,0	10x30	re	10187343	293,00 €
35	70,0	10x30	li	10187345	307,00 €
35	70,0	10x30	re	10187344	307,00 €

Ersatzteile

Bezeichnung	Abmessungen mm	Bestell-Nr.	Preis [PG 02]
HW-Wendemesser	10,9x10,9x1,5 mm für D=25 mm	10187506	14,60 €
HW-Wendemesser	13,4x1,4x1,5 mm für D=30 mm	10187507	14,40 €
HW-Wendemesser	15,9x15,9x1,5 mm für D=35 mm	10187509	20,70 €
HW-Wende-Vorschneider	18,0x5,7x3,5	10006123	28,80 €
HW-Zentrierspitze		10006126	15,40 €
Torx-Senkkopfschraube	M3,5x5,2 mm, T9	10187505	6,00 €
Torx-Vorschneiderschraube	M3,5x5,5 mm, T15	10006072	5,20 €
Gewindestift f. Zentrierspitze	M5x5	40013510	2,60 €
Fähnchenschlüssel	T9	10020371	9,20 €
Fähnchenschlüssel	T15	10006049	9,20 €
Stiftschlüssel	SW 3	10006089	3,50 €
Einstellschraube	M5x8	10006037	1,10 €

52010 | HW Zylinderkopfbohrer

Kurze Ausführung Z2+V2

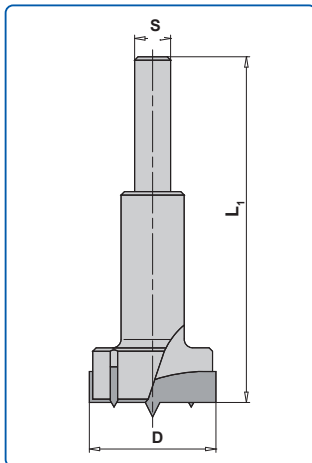
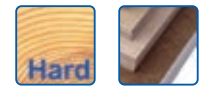

Anwendung: Bohren ausrissfreier Löcher in Harthölzern und Holzwerkstoffen

Ausführung: Zwei Räumerschneiden und Zentrierspitze; angeschliffene Vorschneider bis D 13 mm; ab D 14 mm zwei eingesetzte Vorschneider. Zylinderschaft. Rechtslauf

D mm	L1 mm	Schaft mm	Bestell-Nr.	Preis [PG 02]
10	90	10x62	10005132	54,00 €
13	90	10x62	10005135	57,10 €
14	90	10x60	10176894	25,90 €
15	90	10x60	10176895	26,40 €
18	90	10x60	10176898	24,80 €
19	90	10x60	10176899	26,80 €
20	90	10x60	10176900	27,20 €
21	90	10x60	10176901	Preis auf Anfrage
22	90	10x60	10176903	26,90 €
23	90	10x60	10176904	Preis auf Anfrage
24	90	10x60	10176905	118,00 €
25	90	10x60	10176906	28,90 €
26	90	10x60	10176907	Preis auf Anfrage
28	90	10x60	10176908	Preis auf Anfrage
30	90	10x60	10176910	Preis auf Anfrage
31	90	10x60	10176911	Preis auf Anfrage
32	90	10x60	10176912	Preis auf Anfrage
33	90	10x60	10176913	31,80 €
34	90	10x60	10176914	Preis auf Anfrage
35	90	10x60	10176915	32,80 €
38	90	10x60	10176916	Preis auf Anfrage
40	90	10x60	10176917	37,40 €
42	90	10x30	10005164	110,00 €
45	90	10x50	10176918	Preis auf Anfrage
48	90	10x50	10176919	Preis auf Anfrage
50	90	10x50	10176920	49,90 €
55	90	10x50	10177740	Preis auf Anfrage
58	90	10x50	10176921	Preis auf Anfrage
60	90	10x50	10176922	Preis auf Anfrage

51010 | HW Spiralbohrer mit Rückenführung

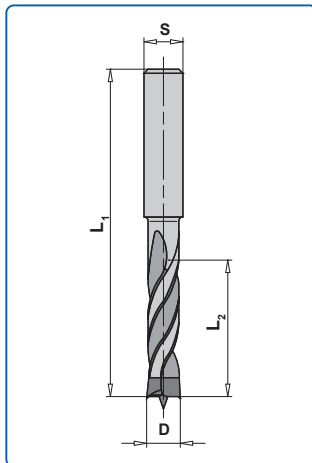

- Anwendung:** Durch die Rückenführung besonders geeignet zum Bohren exakter Sacklöcher und Durchgangsbohrungen, bei ruhiger Führung der Bohrer, für alle Holzarten und Holzwerkstoffe
- Ausführung:** Hartmetall-Schneidkopf mit Zentrierspitze, zwei Schneiden und negativ angeschliffenen Vorschneidern; vergrößerter Rückenfreischliff; Spiralteil kunststoffbeschichtet; mit Rückenführung*

D mm	L2 mm	L1 mm	Schaft mm	Bestell-Nr.	Preis [PG 02]
4,0	55	80	4	10005301	27,80 €
5,0	60	90	5	10005305	27,90 €
6,0	75	140	13x50	10005389	71,60 €
7,0	70	110	7	10005312	31,00 €
8,0	75	120	8	10005315	31,80 €
8,0	85	150	13x50	10005390	74,80 €
10,0	90	140	10	10005320	35,80 €
10,0	95	160	13x50	10005391	76,50 €
12,0	100	155	12	10005324	40,70 €
12,0	105	170	13x50	10005392	81,10 €
13,0	110	175	13x50	10005393	91,00 €
14,0	115	180	13x50	10005394	85,60 €
15,0	120	185	13x50	10005395	91,80 €
16,0	125	190	16x50	10005396	101,00 €

* Die Rückenführung (Führungsphase) bringt verbesserte Zentrierung beim Rückhub und ermöglicht stufenlose Senkerbefestigung am Bohrerhalm

51030 | HS Spiralbohrer Z2, zylindrisch

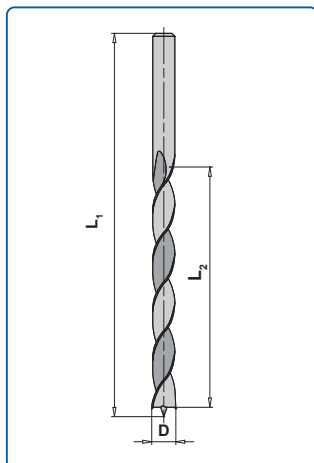

Anwendung: Bohren exakter Sacklöcher und Durchgangslöcher in Weichhölzern
Ausführung: Mit Zentrierspitze und Vorschneidern

D mm	L2 mm	L1 mm	Re/Li	Bestell-Nr.	Preis [PG 02]
2,0	22	49	re	10005260	10,80 €
2,0	22	49	li	10005259	10,80 €
2,5	25	57	re	10005262	10,90 €
2,5	25	57	li	10005261	10,90 €
3,0	33	60	re	10005264	11,30 €
3,0	30	61	li	10005263	11,60 €
3,5	35	70	re	10005266	11,90 €
3,5	35	70	li	10005265	12,90 €
4,0	40	75	re	10005268	13,30 €
4,0	40	75	li	10005267	14,30 €
4,5	45	80	re	10005270	14,80 €
4,5	45	80	li	10005269	14,00 €
5,0	45	83	re	10005272	14,80 €
5,0	45	83	li	10005271	14,00 €
5,5	50	90	re	10005274	15,70 €
6,0	50	90	re	10005276	15,70 €
6,0	50	90	li	10005275	14,00 €
6,5	55	98	re	10005278	16,70 €
7,0	60	105	re	10005280	16,70 €
7,5	60	105	re	10005281	15,10 €
8,0	70	113	re	10005283	15,10 €
8,5	70	113	re	10005284	16,40 €
9,0	75	120	re	10005286	16,40 €
10,0	80	130	re	10005288	17,30 €

51030 | HS Staketenbohrer mit Rückenführung und langer Zentrierspitze

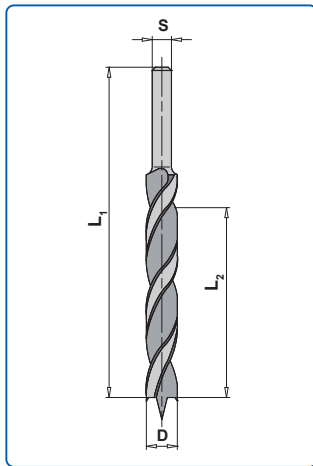

Anwendung: Schrägbohrungen wie z.B. Staketenlöcher im Treppenbau, unter Verwendung von Bohrlehren oder Staketenloch-Bohrvorrichtungen; für höhere Standwege in Weichhölzern und exotischen Hölzern HW Ausführung verwenden

Ausführung: Zwei Räumerschneiden, zwei angeschliffene Vorschneider und besonders lange Zentrierspitze; Spiralteil mit Rückenführung; abgesetzter zylindrischer Schaft 13 x 50 mm. Rechtslauf

D mm	L2 mm	L1 mm	Schaft mm	Bestell-Nr.	Preis [PG 02]
14	115	180	13x50	10005420	83,20 €
16	125	190	13x50	10005421	89,90 €
20	140	210	13x50	10005423	117,00 €
22	150	220	13x50	10005424	144,00 €

53000 | HW Senker Z2, zylindrisch

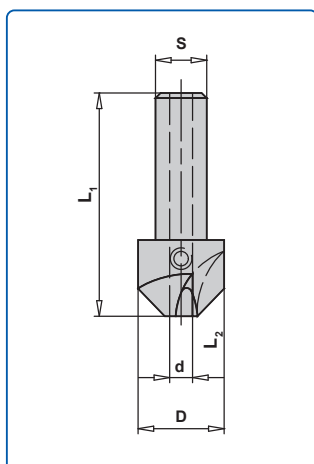

Anwendung: Verwendung mit zylindrischem Spiralbohrer mit Rückenführung

Ausführung: Zwei Schneiden. Ansenkwinkel 90°

HW Senker

D mm	d mm	L2 mm	L1 mm	Schaft mm	Re/Li	Bestell-Nr.	Preis [PG 02]
15	3,0	15	58	10x30	re	10005947	71,80 €
15	3,0	15	58	10x30	li	10005946	77,70 €
15	4,0	15	58	10x30	re	10005951	71,80 €
15	5,0	15	58	10x30	re	10005955	71,80 €
15	6,0	15	58	10x30	li	10005958	82,50 €
15	6,0	15	58	10x30	re	10005959	82,50 €

Ersatzteile

Bezeichnung	Abmessungen mm	Bestell-Nr.	Preis [PG 02]
Gewindestift	M6x6 DIN 913	10005963	2,60 €

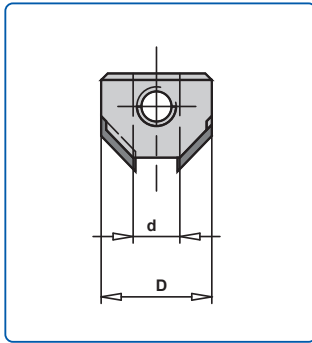

Anwendung: Aufstecken auf zylindrischen Spiralbohrer mit Rückenführung
 Ausführung: Zwei HW-Schneiden, Ansenkwinkel 90°

D mm	d mm	Re/Li	Bestell-Nr.	Preis [PG 02]
15,5	3	re	10005808	56,70 €
15,5	4	re	10005810	56,70 €
15,5	4	li	10005809	56,70 €
15,5	5	re	10005812	56,70 €
15,5	5	li	10005811	56,70 €
15,5	6	re	10005814	56,70 €
15,5	7	re	10005816	56,70 €
15,5	7	li	10005815	56,70 €
15,5	8	re	10005818	56,70 €
15,5	8	li	10005817	56,70 €
20,0	10	re	10005822	61,60 €
20,0	10	li	10005821	61,60 €

Ersatzteile

Bezeichnung	Abmessungen mm	Bestell-Nr.	Preis [PG 02]
Gewindestift	M6x6 DIN 916	10014554	Preis auf Anfrage

53000 | HW Aufsteckenker für Schaftspannung

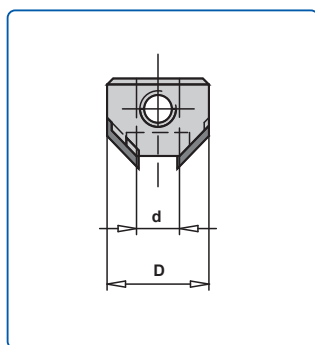

Anwendung: Aufstecken und Spannen auf den Schaft von Dübelbohrern

Ausführung: Zwei HW-Schneiden, Ansenkwinkel 90°

D mm	d mm	für Bohrer Ø mm	Re/Li	Bestell-Nr.	Preis [PG 02]
15,5	10	5-10	re	10005832	49,90 €
15,5	10	5-10	li	10005831	49,90 €
20,0	10	5-10	re	10005834	50,90 €
20,0	10	5-10	li	10005833	50,90 €

Ersatzteile

Bezeichnung	Abmessungen mm	Bestell-Nr.	Preis [PG 02]
Gewindestift	M6x6 DIN 916	10014554	Preis auf Anfrage

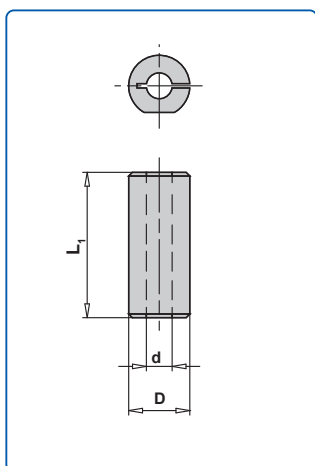

Anwendung: Aufnahme von Spiralbohrern und Bohrstiften mit zylindrischem Schaft; Schaft mit Spannfläche, ohne Einstellschraube; für Rechts- und Linkslauf verwendbar

D mm	d mm	L1 mm	Bestell-Nr.	Preis [PG 02]
10	2,0	23	10006147	26,00 €
10	2,5	23	10006148	26,00 €
10	3,0	23	10006149	26,00 €
10	5,0	23	10006152	26,00 €
10	6,0	23	10006153	26,00 €

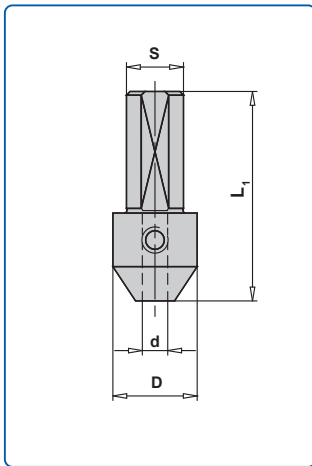

Anwendung: Aufnahme von Spiralbohrern und Bohrstiften mit zylindrischem Schaft; Schaft mit Spannfläche, ohne Einstellschraube; für Rechts- und Linkslauf verwendbar



Abb: Verwendung im einteiligen Spannfutter



Abb: Verwendung im Schnellwechselfutter

D mm	d mm	L1 mm	Schaft mm	Bestell-Nr.	Preis [PG 02]
15	2,0	38	10x19	10006154	23,40 €
15	2,5	38	10x19	10006155	23,40 €
15	3,0	38	10x19	10006156	23,40 €
15	3,5	38	10x19	10006158	23,40 €
15	4,0	38	10x19	10006159	23,40 €

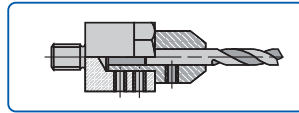
Ersatzteile

Bezeichnung	Abmessungen mm	Bestell-Nr.	Preis [PG 02]
Gewindestift	M6x5 m. R.	40013520	2,60 €
Stiftschlüssel SW 3		10006089	3,50 €

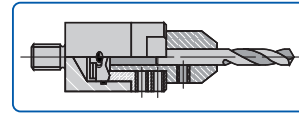
Schnellwechsel-Spannfutter für verschiedene Anwendungen auf Anfrage.

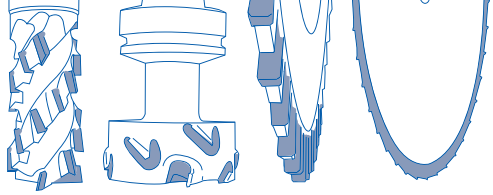

Messer

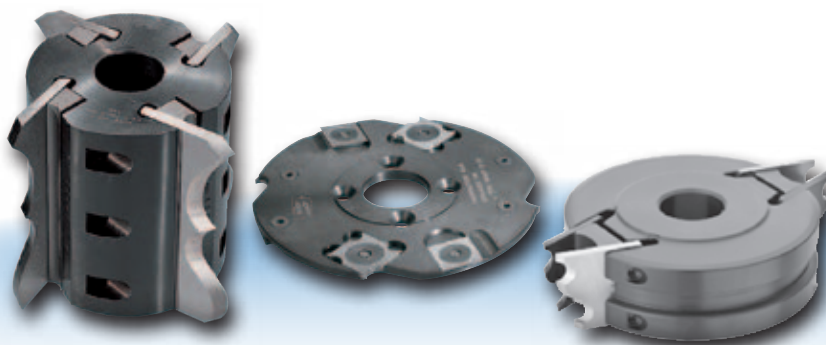

Inhalt

Messer

Produktkategorie	Seite
Hobelmesser	358-365
Wendeplatten	366-380
Blanketts.....	381-388



61030 | Hobelmesser 30x3

Qualität HS 18%, HW

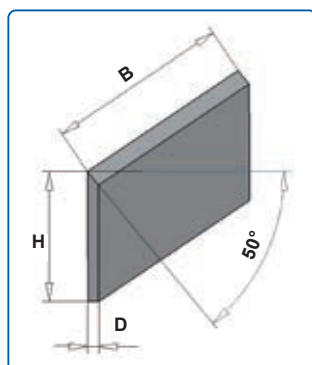

Anwendung: HS 18% = Für Weich- und Hartholz.
HW-bestückt = Für Hartholz, verleimte Hölzer

Ausführung: Gebrauchsfertig geschliffen.
Verpackungseinheit (VE) 2 Stück.
Preisangaben in der Preisliste pro Stück

Breite mm	Höhe mm	Dicke mm	Bestell-Nr. HS 18%	Preis [PG 02]	Bestell-Nr. HW	Preis [PG 02]
80	30	3	10013223	9,70 €	10013895	17,00 €
120	30	3	10013480	10,30 €	10007302	25,60 €
130	30	3	40015586	11,20 €	40015651	24,90 €
150	30	3	10007285	12,90 €	10009176	28,70 €
180	30	3	40015587	15,50 €	10013901	34,50 €
190	30	3	40012338	13,70 €	10100358	38,30 €
210	30	3	40000391	14,70 €	10007309	40,20 €
230	30	3	10007289	16,10 €	10007310	44,10 €
250	30	3	10022254	17,40 €	10007312	47,90 €
260	30	3	10021671	18,10 €	10017859	48,80 €
270	30	3	10106511	17,40 €	10110494	49,60 €
300	30	3	10009356	20,90 €	10007313	53,90 €
310	30	3	10009314	21,60 €	10009218	55,70 €
350	30	3	10023659	24,40 €	10007315	62,90 €
400	30	3	10013387	25,00 €	10007317	71,80 €
410	30	3	10009322	25,70 €	10007319	73,60 €
450	30	3	40000404	26,10 €	10007321	Preis auf Anfrage
500	30	3	10028612	31,30 €	10041808	89,80 €
510	30	3	10024704	32,00 €	10007324	91,50 €
520	30	3	10020417	32,50 €	10041809	93,40 €
530	30	3	40000407	33,20 €	10009411	95,20 €
610	30	3	10013161	38,20 €	10024127	110,00 €
630	30	3	10024703	39,50 €	40003161	114,00 €
640	30	3	10009380	40,10 €	10007329	115,00 €
710	30	3	40009499	44,40 €	10017858	123,00 €
810	30	3	10022779	50,70 €	10007331	140,00 €

61030 | Hobelmesser 35x3

Qualität HS 18%, HW

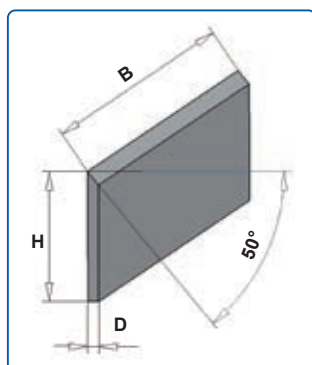

Anwendung: HS 18% = Für Weich- und Hartholz.
HW-bestückt = Für Hartholz, verleimte Hölzer

Ausführung: Gebrauchsfertig geschliffen.
Verpackungseinheit (VE) 2 Stück.
Preisangaben in der Preisliste pro Stück

Breite mm	Höhe mm	Dicke mm	Bestell-Nr. HS 18%	Preis [PG 02]	Bestell-Nr. HW	Preis [PG 02]
250	35	3	10009292	18,60 €	10009196	48,40 €
260	35	3	40000592	19,40 €	10041812	49,30 €
270	35	3	10106280	20,10 €	10110496	50,10 €
300	35	3	10029021	22,30 €	10041813	54,50 €
310	35	3	10022846	23,10 €	10026495	56,30 €
350	35	3	10009319	26,00 €	10009223	63,60 €
400	35	3	10024662	26,80 €	10007318	72,60 €
410	35	3	40015284	27,50 €	10009227	74,40 €
450	35	3	10104872	27,90 €	10007322	80,80 €
500	35	3	10026359	33,40 €	10030833	90,80 €
510	35	3	10013104	34,10 €	10007325	92,60 €
520	35	3	10020335	34,80 €	10041815	Preis auf Anfrage
530	35	3	10030684	35,40 €	10041816	96,20 €
610	35	3	10031855	40,80 €	10007327	111,00 €
630	35	3	40000604	42,20 €	10027187	115,00 €
640	35	3	10007298	42,80 €	40002376	117,00 €
710	35	3	10101966	47,50 €	10041817	125,00 €
810	35	3	10021924	54,20 €	10007332	142,00 €

60070 | Messer für System Brück

HL und Kobalt Qualität

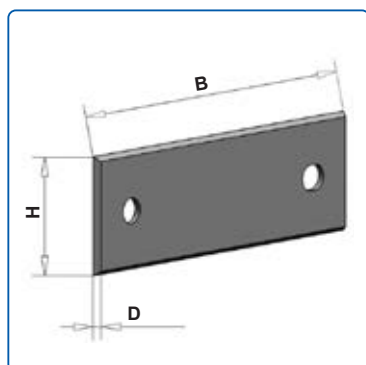

Anwendung: HL = Für Weichholz.
Kobalt = Für Weich- und Hartholz

Ausführung: Gebrauchsfertig geschliffen
Einweg-Wendemesser = nicht nachschärfbar
Verpackungseinheit (VE) 20 Stück bis Breite = 260 mm
Verpackungseinheit (VE) 12 Stück ab Breite = 300 mm
Preisangaben in der Preisliste pro Stück

Breite mm	Höhe mm	Dicke mm	Bestell-Nr. HL	Preis [PG 02]	Bestell-Nr. Kobalt	Preis [PG 02]
60	18,6	1	10108727	Preis auf Anfrage	10108729	Preis auf Anfrage
80	18,6	1	40012815	Preis auf Anfrage	40002502	20,10 €
100	18,6	1	40000634	Preis auf Anfrage	40015677	Preis auf Anfrage
105	18,6	1	10102172	Preis auf Anfrage	10102173	Preis auf Anfrage
110	18,6	1	10102176	Preis auf Anfrage	10102175	Preis auf Anfrage
120	18,6	1	10025696	Preis auf Anfrage	10102178	24,90 €
130	18,6	1	10102026	8,20 €	40009494	26,80 €
136	18,6	1	40009498	Preis auf Anfrage	10102182	25,10 €
150	18,6	1	40008623	Preis auf Anfrage	10031019	Preis auf Anfrage
170	18,6	1	10102185	Preis auf Anfrage	10102186	Preis auf Anfrage
180	18,6	1	40003509	Preis auf Anfrage	10031397	30,70 €
186	18,6	1	10102189	Preis auf Anfrage	10102190	Preis auf Anfrage
190	18,6	1	10014486	Preis auf Anfrage	10102192	32,70 €
210	18,6	1	10014921	Preis auf Anfrage	10102194	Preis auf Anfrage
230	18,6	1	40000637	Preis auf Anfrage	40015079	37,20 €
240	18,6	1	10102197	Preis auf Anfrage	10102198	Preis auf Anfrage
250	18,6	1	10102200	Preis auf Anfrage	10102201	Preis auf Anfrage
260	18,6	1	10014484	Preis auf Anfrage	10029512	Preis auf Anfrage
300	18,6	1	40010793	15,80 €	10102203	Preis auf Anfrage
305	18,6	1	10102204	Preis auf Anfrage	10102205	Preis auf Anfrage
310	18,6	1	10042387	16,50 €	10102207	Preis auf Anfrage
320	18,6	1	10100830	13,80 €	10102209	Preis auf Anfrage
350	18,6	1	10102210	Preis auf Anfrage	10102211	Preis auf Anfrage
360	18,6	1	10102212	Preis auf Anfrage	10102213	Preis auf Anfrage
400	18,6	1	40006550	Preis auf Anfrage	10102214	Preis auf Anfrage
410	18,6	1	10018695	17,40 €	10102215	54,90 €
420	18,6	1	10102216	Preis auf Anfrage	10102217	Preis auf Anfrage
450	18,6	1	10015981	Preis auf Anfrage	10102218	Preis auf Anfrage
460	18,6	1	10100975	Preis auf Anfrage	10102220	Preis auf Anfrage
500	18,6	1	10102221	Preis auf Anfrage	40005962	Preis auf Anfrage
510	18,6	1	10101684	19,90 €	40014627	60,80 €
520	18,6	1	10102223	Preis auf Anfrage	10102224	Preis auf Anfrage
530	18,6	1	10015980	Preis auf Anfrage	10102225	Preis auf Anfrage
600	18,6	1	10102226	Preis auf Anfrage	10102227	Preis auf Anfrage
610	18,6	1	10023744	Preis auf Anfrage	10102228	Preis auf Anfrage
630	18,6	1	10101682	Preis auf Anfrage	10102229	74,50 €
640	18,6	1	40005413	26,80 €	10102230	Preis auf Anfrage
660	18,6	1	10102232	Preis auf Anfrage	10102233	Preis auf Anfrage
710	18,6	1	10102234	Preis auf Anfrage	10102235	Preis auf Anfrage
810	18,6	1	10102236	Preis auf Anfrage	10102237	Preis auf Anfrage

60070 | Messer für Balkenhobel System Brück

HL Qualität

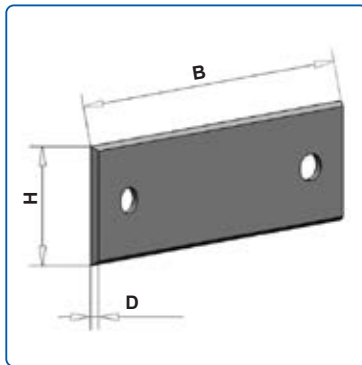

Anwendung: Für Weichholz
 Ausführung: Gebrauchsfertig geschliffen
 Einweg-Wendemesser = nicht nachschärfbar
 Verpackungseinheit (VE) 20 Stück bis Breite = 260 mm,
 Verpackungseinheit (VE) 12 Stück ab Breite = 300 mm.
 Preisangaben in der Preisliste pro Stück

Breite mm	Höhe mm	Dicke mm	Maschine	Bestell-Nr.	Preis [PG 02]
205	18,6	1	HolzHer, Hema	40006562	Preis auf Anfrage
280	18,6	1	Mafell	40000639	Preis auf Anfrage
300	18,6	1	HolzHer, Hema	40000641	15,80 €
300	18,6	1	Mafell	40000640	15,80 €
320	18,6	1	Mafell	40008827	Preis auf Anfrage
350	18,6	1	HolzHer, Hema	40009406	Preis auf Anfrage

60030 | Messer für System Centrofix

Qualität HS 18%

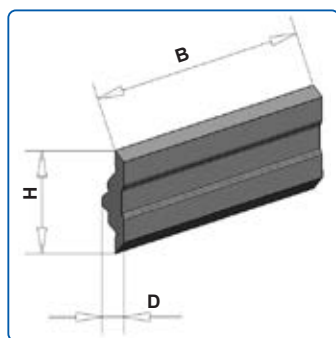

Anwendung: HS 18 % = Für Weich- und Hartholz
 Ausführung: Gebrauchsfertig geschliffen
 Einweg-Wendemesser = nicht nachschärfbar
 Verpackungseinheit (VE) 2 Stück
 Preisangaben in der Preisliste pro Stück
 Auch in HW lieferbar

Breite mm	Höhe mm	Dicke mm	Bestell-Nr.	Preis [PG 02]
50	12	2,7	10042188	5,80 €
60	12	2,7	10017434	6,90 €
80	12	2,7	10042265	9,20 €
100	12	2,7	40003708	11,00 €
120	12	2,7	10042270	Preis auf Anfrage
130	12	2,7	10031777	12,60 €
136	12	2,7	10042273	13,20 €
150	12	2,7	10042274	14,60 €
180	12	2,7	40010794	14,20 €
190	12	2,7	10042276	15,00 €
210	12	2,7	10042277	16,60 €
230	12	2,7	10101712	18,10 €
240	12	2,7	40006645	18,90 €
310	12	2,7	10013238	27,20 €
400	12	2,7	10024764	28,40 €
410	12	2,7	40006200	29,10 €
420	12	2,7	10024497	29,70 €
430	12	2,7	10018410	30,50 €
500	12	2,7	10103127	35,40 €
510	12	2,7	10019888	36,10 €
520	12	2,7	40007794	36,90 €
530	12	2,7	40005756	37,60 €
540	12	2,7	10100478	38,20 €
600	12	2,7	40012730	42,50 €
610	12	2,7	10100479	39,30 €
630	12	2,7	10018811	44,60 €
640	12	2,7	10042179	45,40 €
810	12	2,7	10100480	57,40 €

60030 | Messer für System Centrolock / Weinig

60070 | Qualität HS 18 %, HW

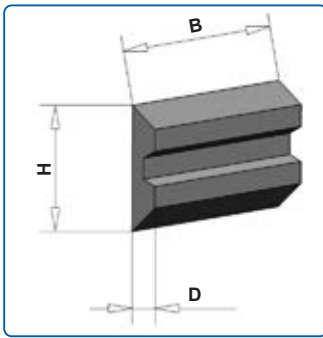

Anwendung: HS 18 % = Für Weich- und Hartholz
 HW = Für Hartholz, verleimte Hölzer

Ausführung: Gebrauchsfertig geschliffen
 Wendemesser = nachschärfbar

Verpackungseinheit (VE) 2 Stück
 Preisangaben in der Preisliste pro Stück

Breite mm	Höhe mm	Dicke mm	Bestell-Nr. HS 18%	Preis [PG 02]	Bestell-Nr. HW	Preis [PG 02]
20	16	3	10100634	5,80 €	10101141	10,20 €
60	16	3	10100637	7,40 €	10101142	20,80 €
80	16	3	10100639	10,00 €	10041559	24,80 €
100	16	3	40011198	11,50 €	10101143	31,10 €
130	16	3	40002379	12,20 €	40015446	38,40 €
150	16	3	10100641	14,00 €	10041560	44,00 €
170	16	3	10031241	15,90 €	10031688	50,20 €
180	16	3	10100642	16,80 €	10101144	53,30 €
190	16	3	10100643	14,40 €	10020595	55,40 €
210	16	3	10101132	15,90 €	10101187	60,40 €
230	16	3	10025405	17,40 €	10017355	66,60 €
240	16	3	10101709	18,20 €	40015447	69,70 €
260	16	3	10101134	19,70 €	10101188	74,80 €
270	16	3	10101136	20,40 €	40016138	77,80 €
310	16	3	10101139	23,40 €	10101189	87,10 €
460	16	3	10101140	31,30 €	10101190	137,00 €

60030 | Messer für System Terminus

Qualität HS 18%

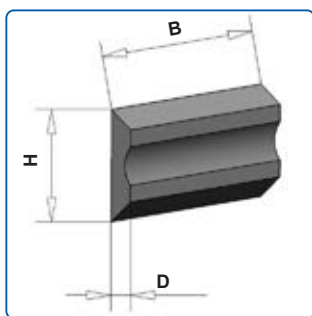

Anwendung: HS 18% = Für Weich- und Hartholz
 Ausführung: Gebrauchsfertig geschliffen
 Wendemesser = nachschärfbar
 Vepackungseinheit (VE) 2 Stück
 Preisangaben in der Preisliste pro Stück
 Auch in HW lieferbar

Breite mm	Höhe mm	Dicke mm	Bestell-Nr.	Preis [PG 02]
50	14	2,5	10041818	5,30 €
60	14	2,5	10041819	6,30 €
80	14	2,5	10041821	8,50 €
100	14	2,5	10016798	10,50 €
110	14	2,5	10041822	10,70 €
120	14	2,5	10026751	11,70 €
130	14	2,5	40010764	12,70 €
136	14	2,5	10041824	13,20 €
140	14	2,5	40002272	13,70 €
150	14	2,5	10041827	14,60 €
160	14	2,5	10041828	15,60 €
170	14	2,5	40003450	16,50 €
180	14	2,5	40015637	14,20 €
186	14	2,5	10041829	15,00 €
190	14	2,5	10030863	15,00 €
200	14	2,5	10041830	15,80 €
210	14	2,5	10031772	16,50 €
220	14	2,5	10041831	17,40 €
230	14	2,5	40015602	18,10 €
240	14	2,5	10030961	18,90 €
250	14	2,5	10041832	19,70 €
260	14	2,5	40010788	20,50 €
270	14	2,5	40011993	21,30 €
300	14	2,5	10041833	23,60 €
310	14	2,5	10031773	24,50 €
350	14	2,5	10041834	24,80 €
360	14	2,5	10041835	25,50 €
400	14	2,5	10041836	28,40 €
410	14	2,5	40010787	29,10 €
420	14	2,5	10041837	29,70 €
510	14	2,5	10041838	36,10 €
610	14	2,5	10041839	43,20 €

60030 | Messer für System Tera

60070 | Qualität HW, HS und HS M42

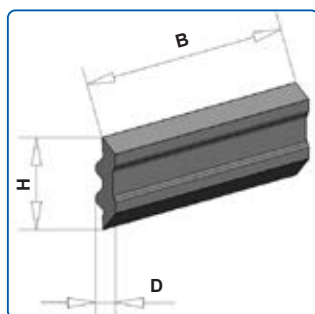

Anwendung: HW-bestückt = Für Hartholz, verleimte Hölzer und Plattenwerkstoffe
 HS = Für Weich- und Hartholz
 HS M42 = Für Weichholz

Ausführung: Gebrauchsfertig geschliffen
 Einweg-Wendemesser = nicht nachschärfbar
 M42 - black oxid beschichtet
 Verpackungseinheit (VE) 2 Stück
 Preisangaben in der Preisliste pro Stück

Breite mm	Höhe mm	Dicke mm	Bestell-Nr. HW	Preis [PG 02]	Bestell-Nr. HS	Preis [PG 02]	Bestell-Nr. HS M42	Preis [PG 02]
60	10	2,3	40011475	25,40 €	10028436	4,70 €	10153532	4,90 €
80	10	2,3	40000211	30,20 €	10028437	5,80 €	10153533	6,10 €
100	10	2,3	10017832	37,50 €	10028438	7,00 €	10153534	7,30 €
110	10	2,3	40009221	41,20 €	40008485	7,60 €	10153535	8,00 €
120	10	2,3	10014494	44,80 €	10026611	8,20 €	10153536	8,60 €
130	10	2,3	10015031	48,50 €	10014208	8,70 €	10153537	9,20 €
150	10	2,3	40000215	55,70 €	40000148	9,90 €	10153538	10,40 €
170	10	2,3	40000216	63,10 €	10024019	10,80 €	10153539	10,40 €
180	10	2,3	40000217	66,70 €	40004210	10,40 €	10153540	11,00 €
210	10	2,3	10015023	77,60 €	10031844	12,10 €	10153541	12,60 €
230	10	2,3	40000220	84,90 €	40004211	12,60 €	10153542	13,20 €
250	10	2,3	40000221	92,20 €	40000187	13,00 €	10153543	13,70 €
260	10	2,3	40000222	95,80 €	10101520	12,30 €	10153544	14,20 €
280	10	2,3	10101679	104,00 €	40015992	14,40 €	10153545	15,10 €
300	10	2,3	10015024	111,00 €	10021300	15,50 €	10153546	16,20 €
310	10	2,3	40006757	115,00 €	10103105	14,50 €	40012737	16,60 €
350	10	2,3	40000227	123,00 €	10026483	14,30 €	10153547	14,90 €
360	10	2,3	40000228	126,00 €	40000193	14,70 €	10153548	15,40 €
400	10	2,3	10015022	140,00 €	10022144	15,70 €	10153549	16,40 €
410	10	2,3	40006756	144,00 €	10023233	16,10 €	40012738	16,80 €
420	10	2,3	10101870	147,00 €	40009757	16,50 €	10153550	17,20 €
430	10	2,3	10101871	150,00 €	10016490	16,90 €	10153551	17,70 €
450	10	2,3	40000232	157,00 €	40000197	17,90 €	10153552	18,60 €
500	10	2,3	10018542	175,00 €	10016946	20,00 €	10153553	21,00 €
510	10	2,3	10020306	178,00 €	10015656	20,40 €	10143759	21,30 €
520	10	2,3	10024394	182,00 €	10100544	20,80 €	10153554	21,70 €
530	10	2,3	40011354	185,00 €	40002744	21,00 €	10153555	21,90 €
610	10	2,3	10101953	213,00 €	10022151	23,90 €	10153556	25,00 €
630	10	2,3	10021972	220,00 €	10015180	24,70 €	40015615	25,80 €
640	10	2,3	10014307	223,00 €	10100537	25,70 €	10143760	26,80 €
710	10	2,3			10025157	25,90 €	10153557	27,10 €
810	10	2,3			40008077	29,60 €	10153558	30,90 €

60070 | Wendemesser für Rali-Handhobel

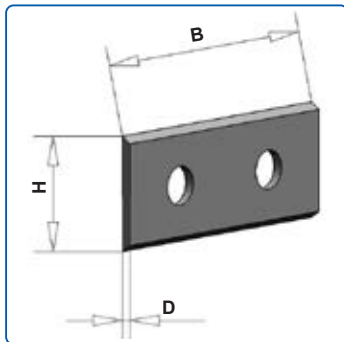

- Anwendung: HS 18 % = Für Weich und Hartholz
HW = Für Hartholz, verleimte Hölzer und Plattenwerkstoffe
- Ausführung: Gebrauchsfertig geschliffen
Einweg-Wendemesser = nicht nachschärfbar
- Verpackungseinheit (VE) 10 Stück
Preisangaben in der Preisliste pro Stück

Breite mm	Höhe mm	Dicke mm	Qualität	Für Rali-Type	Bestell-Nr.	Preis [PG 02]
30	12	1	HS 18%	G30 Simshobel	10102248	Preis auf Anfrage
48	12	1	HS 18%	105 / 220	10102247	6,50 €
48	12	1	HW	105 / 220	40000753	Preis auf Anfrage

Weitere Qualitäten (Härte/Biegebruchfestigkeit) und Abmessungen lieferbar

63070 | HW Wendepplatten 35°

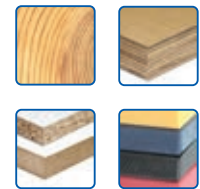

Anwendung: K05 = Für Hartholz, verleimte Hölzer und Plattenwerkstoffe
K01 = Für Plattenwerkstoffe und Kunststoffe

Ausführung: Gebrauchsfertig geschliffen
Einweg-Wendemesser
= nicht nachschärfbar

Verpackungseinheit
(VE) 10 Stück
Preisangaben in der
Preisliste pro Stück

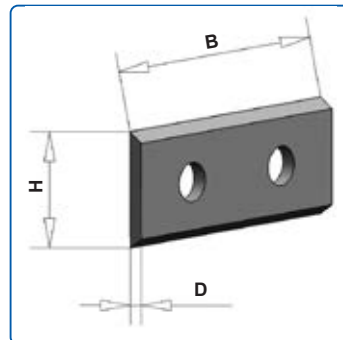

2 Schneidkanten (35°)

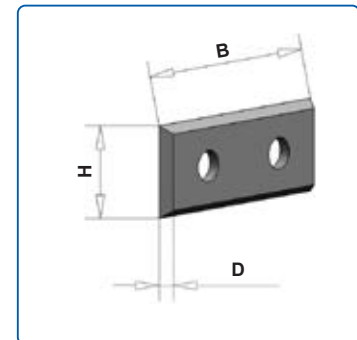

4 Schneidkanten (35°)

2 Schneidkanten (35°)

Breite mm	Höhe mm	Dicke mm	Bestell-Nr. K05	Preis [PG 01]	Bestell-Nr. K01	Preis [PG 01]
7,5	12	1,5	10009449	5,60 €		
7,65	12	1,5	10009477	12,50 €		
9,6	12	1,5	10009480	6,20 €		
11,6	12	1,5	10009483	12,20 €		
15	12	1,5	10009455	6,30 €	10009492	7,70 €
20	12	1,5	10009457	7,40 €	10022241	8,70 €
25	12	1,5	40016017	9,70 €		
30	12	1,5	10009464	9,10 €	10009500	8,90 €
40	12	1,5	10009466	9,30 €	10023095	10,70 €
50	12	1,5	10009474	9,60 €	10009503	12,40 €
60	12	1,5	10009476	12,10 €		
80	13	2,2	10009478	33,20 €		
100	13	2,2	10009481	46,20 €		
120	13	2,2	10009484	57,10 €		

4 Schneidkanten (35°)

Breite mm	Höhe mm	Dicke mm	Bestell-Nr. K05	PG	Preis [PG 01]	Bestell-Nr. K01	Preis [PG 01]
12	12	1,5	10009450	02	2,50 €	40005307	10,00 €
20	12	1,5	10009521	01	10,20 €	10102314	18,10 €
30	12	1,5	10009523	01	10,70 €	10102315	12,90 €
40	12	1,5	10009524	01	13,20 €		
50	12	1,5	10009525	01	14,10 €	10102316	17,30 €
50	12	1,7				10009526	18,50 €
60	12	1,5	10009527	01	19,60 €		

63070 | HW Wendeplatte 45°

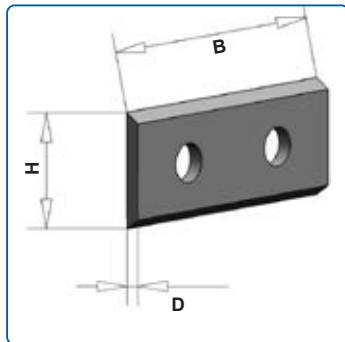
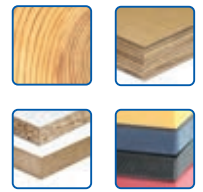

Anwendung: K05 = Für Hartholz, verleimte Hölzer und Plattenwerkstoffe
K01 = Plattenwerkstoffe und Kunststoffe

Ausführung: Gebrauchsfertig geschliffen
Einweg-Wendemesser = nicht nachschärfbar

Verpackungseinheit (VE) 10 Stück
Preisangaben in der Preisliste pro Stück

2 Schneidkanten (45°)

Breite mm	Höhe mm	Dicke mm	Qualität	Bestell-Nr.	Preis [PG 01]
15	12	1,5	K05	10022249	9,80 €
20	12	1,5	K05	10019782	10,10 €
30	12	1,5	K05	10018999	11,00 €
40	12	1,5	K05	10022250	15,60 €
50	12	1,5	K05	10022251	15,60 €
60	12	1,5	K05	10022252	22,80 €

63070 | HW Räumschneider und Vorschneider

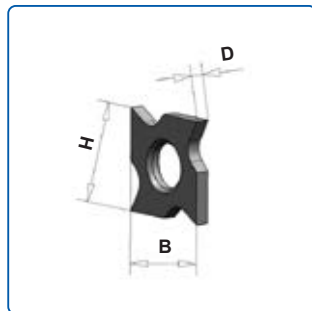

Räumschneider für Nuten und Verstellnuten

Breite mm	Höhe mm	Dicke mm	Qualität	Bestell-Nr.	Preis [PG 01]
18	18	1,95	HW	10009494	15,20 €
18	18	2,45	HW	10009495	17,10 €
18	18	2,95	HW	10009496	24,60 €

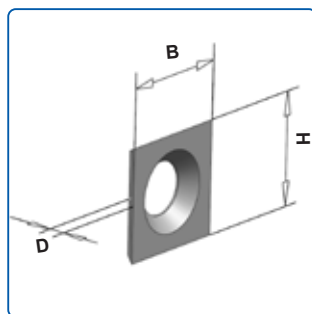

HW Vorschneider, 4 Schneidkanten (30°- 35°)

Breite mm	Höhe mm	Dicke mm	Qualität	Spann-system	mit Spann-brechernuten	Bestell-Nr.	PG	Preis
10,5	10,5	1,5	HW			10009482	01	12,50 €
13,0	13,0	2,5	HW	Oppold		10018835	01	18,50 €
13,6	13,6	2,0	HW		X	10013923	01	Preis auf Anfrage
14,0	14,0	1,2	HW	Holzher		10022232	01	8,90 €
14,0	14,0	1,2	HW			10009452	01	7,10 €
14,0	14,0	1,7	HW			10009454	01	8,20 €
14,0	14,0	2,0	HW			10009453	01	6,20 €
14,3	14,3	2,5	HW			10009520	02	4,40 €
15,0	15,0	2,0	HW			10009493	01	20,80 €
15,0	15,0	2,5	HW			40007373	01	8,80 €
20,0	14,3	2,5	HW		X	10009522	01	22,50 €
22,0	19,0	2,0	HW			10009497*	01	14,60 €

* 3 Schneidkanten



Anwendung: HW = Für Weich- und Hartholz, verleimte Hölzer und Plattenwerkstoffe

Ausführung: Gebrauchsfertig geschliffen
Einweg-Wendemesser
= nicht nachschärfbar

Verpackungseinheit (VE) 10 Stück
Preisangaben in der Preisliste pro Stück

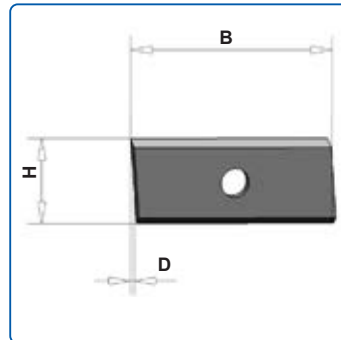

Wendepplatte mit Schräge, 2 Schneidkanten

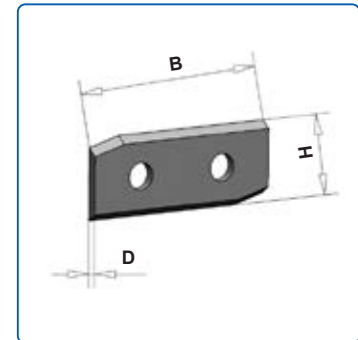

Wendepplatte mit Fase, 2 Schneidkanten

Wendepplatte mit Schräge, 2 Schneidkanten

Breite mm	Höhe mm	Dicke mm	Qualität	Schräge	Bestell-Nr.	Preis [PG 01]
30	12	1,5	HW	li	10022236	16,90 €
30	12	1,5	HW	re	10020537	16,90 €
50	12	1,5	HW	li	10022234	19,50 €
50	12	1,5	HW	re	10022235	19,50 €

Wendepplatte mit Fase, 2 Schneidkanten

Breite mm	Höhe mm	Dicke mm	Qualität	Schräge	Bestell-Nr.	Preis [PG 01]
30	12	1,5	HW	li	10009462	Preis auf Anfrage
30	12	1,5	HW	re	10009463	Preis auf Anfrage
50	12	1,5	HW	li	10009472	Preis auf Anfrage
50	12	1,5	HW	re	10009473	Preis auf Anfrage

63070 | HW Wendepplatten

Mit gerundeten Ecken und mit spitzen Ecken

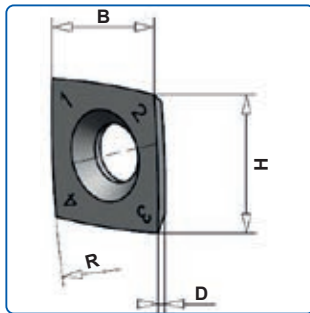

- Anwendung:** Zum Einsatz in Hobelköpfen und Fügemesserköpfen
HW = Für Weich- und Hartholz, verleimte Hölzer
- Ausführung:** Gebrauchsfertig geschliffen
Einweg-Wendemesser = nicht nachschärfbar
Verpackungseinheit (VE) 10 Stück
Preisangaben in der Preisliste pro Stück

Mit gerundeten Ecken

Breite mm	Höhe mm	Dicke mm	Radius	Qualität	Bestell-Nr.	Preis [PG 01]
15	15	2,5	50	HW	10102511	10,60 €
15	15	2,5	115	HW	10149346	10,00 €
15	15	2,5	150	HW	10152889	10,60 €

Mit spitzen Ecken

Breite mm	Höhe mm	Dicke mm	Radius	Qualität	Bestell-Nr.	Preis [PG 01]
15	15	2,5	50	HW	10152890	Preis auf Anfrage
15	15	2,5	100	HW	10152891	14,00 €
15	15	2,5	150	HW	10152892	14,00 €

63070 | HW Wendepplatten Für System Versofix



Anwendung: HW = Für Weich- und Hartholz, verleimte Hölzer und Plattenwerkstoffe

Ausführung: Gebrauchsfertig geschliffen
Einweg-Wendemesser = nicht nachschärfbar

Verpackungseinheit (VE) 10 Stück
Preisangaben in der Preisliste pro Stück

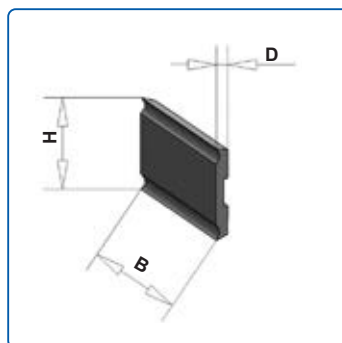

Für System Versofix. Mit Rückennut, unbeschichtet [1661]

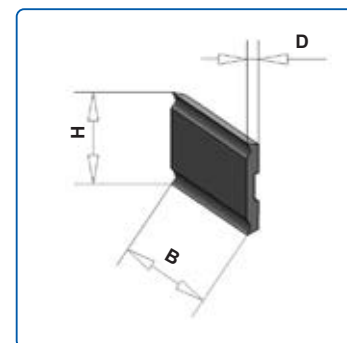

Für System Versofix. Mit Rückennut, TIN-beschichtet [1661]

Für System Versofix. Mit Rückennut, TIN-beschichtet [1661]

Breite mm	Höhe mm	Dicke mm	Bemerkungen	Bestell-Nr.	Preis [PG 02]
20	5,5	1,1	ohne Fase	10016255	13,10 €
20	10,0	1,5	ohne Fase	10102359	13,10 €
30	6,5	1,1	ohne Fase	10022273	Preis auf Anfrage
30	10,0	1,5	ohne Fase	10021311	14,20 €
50	6,5	1,1	ohne Fase	10022274	Preis auf Anfrage
50	10,0	1,5	ohne Fase	10021279	16,50 €
50	10,0	1,5	mit Fase	10017542	25,30 €

Für System Versofix. Mit Rückennut, unbeschichtet [1661]

Breite mm	Höhe mm	Dicke mm	Bemerkungen	Bestell-Nr.	Preis [PG 02]
20	10,0	1,5	ohne Fase	10102446	Preis auf Anfrage
30	6,5	1,1	ohne Fase	10102443	Preis auf Anfrage
30	10,0	1,5	ohne Fase	10100711	Preis auf Anfrage
50	6,5	1,1	ohne Fase	10102444	Preis auf Anfrage
50	10,0	1,5	ohne Fase	40000676	16,50 €
50	10,0	1,5	mit Fase	10102447	Preis auf Anfrage

63070 | HW Wendeplatten

System Oppold, Hundegger, Weinmann, Weinig



Anwendung: HW = Für Weich- und Hartholz, verleimte Hölzer und Plattenwerkstoffe

Ausführung: Gebrauchsfertig geschliffen
Einweg-Wendemesser = nicht nachschärfbar

Verpackungseinheit (VE) 10 Stück
Preisangaben in der Preisliste pro Stück

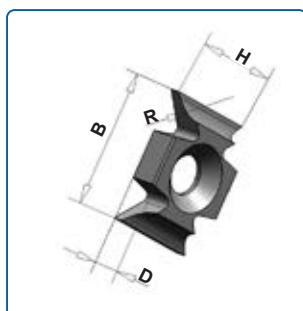

Für System Oppold

Breite mm	Höhe mm	Dicke mm	Qualität	Bestell-Nr.	Preis [PG 02]
30	12	1,5	HW	10009547	9,80 €
44,5	15	1,5	HW	10102357	12,70 €

HW Kantenmesser. System Oppold

Breite mm	Höhe mm	Dicke mm	Kante	Qualität	Bestell-Nr.	Preis [PG 02]
22	16	5	45°	HW	10109412	15,30 €
22	16	5	R 1,5	HW	10022276	15,30 €
22	16	5	R 2	HW	10022277	15,30 €
22	16	5	R 2,5	HW	10022278	15,30 €
22	16	5	R 3	HW	10107583	15,30 €

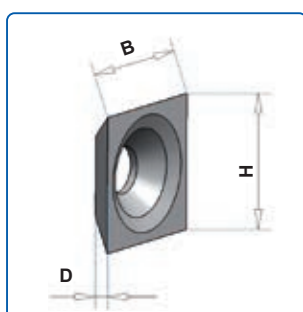

Wendeplatte. System Hundegger

Breite mm	Höhe mm	Dicke mm	Qualität	Bestell-Nr.	Preis [PG 02]
21	21	5,5	HW	10015491	9,30 €

Wendeplatte. System Hundegger / Weinmann / Weinig

Breite mm	Höhe mm	Dicke mm	Qualität	Bestell-Nr.	Preis [PG 02]
17	17	2	HW	10014012	5,40 €
19	19	2	HW	10017958	9,50 €



Anwendung: Zum Einsatz in Fenster- und Profilwerkzeugen
Für Weich- und Hartholz, verleimte Hölzer
und Plattenwerkstoffe

Ausführung: Gebrauchsfertig geschliffen
Einweg-Wendemesser = nicht nachschärfbar
Verpackungseinheit (VE) 1 Stück.
Preisangaben in der Preisliste pro Stück

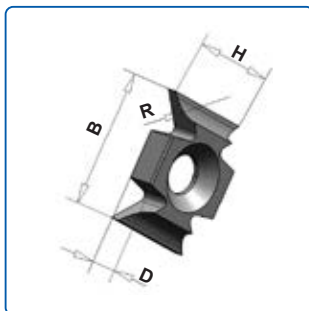

Kantenmesser für mechanischen Vorschub

Breite mm	Höhe mm	Dicke mm	Radius	Qualität	Bestell-Nr.	Preis [PG 02]
16	22	5	45°	HW	10109412	15,30 €
16	22	5	1,5	HW	10022276	15,30 €
16	22	5	2,0	HW	10022277	15,30 €
16	22	5	2,5	HW	10022278	15,30 €
16	22	5	3,0	HW	10107583	15,30 €
16	22	5	4,0	HW	40003967	15,30 €
16	22	6	5,0	HW	10157339	Preis auf Anfrage



Anwendung: HW = Für Weich- und Hartholz, verleimte Hölzer und Plattenwerkstoffe

Ausführung: Gebrauchsfertig geschliffen
Einweg-Wendemesser = nicht nachschärfbar

Verpackungseinheit (VE) 10 Stück
Preisangaben in der Preisliste pro Stück

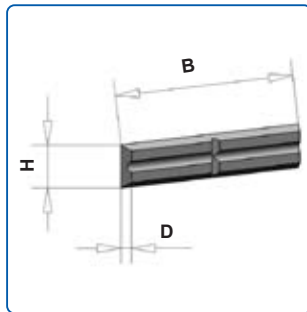

Mini-Wendeplatte mit Rücken- und Quernut, 4 Schneidkanten

Breite mm	Höhe mm	Dicke mm	Qualität	Bestell-Nr.	Preis [PG 01]
20	4,1	1,1	HW	10006964	9,70 €
20	5,5	1,1	HW	10006965	10,40 €
25	5,5	1,1	HW	10006966	11,70 €
30	5,5	1,1	HW	10006967	10,00 €
40	5,5	1,1	HW	10009507	13,00 €
50	5,5	1,1	HW	10006968	12,20 €

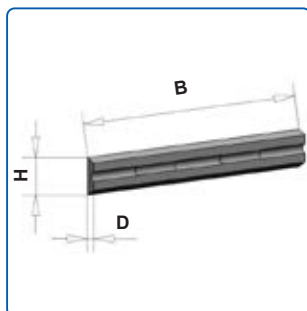

Mini-Wendeplatte mit Rückennut für Handhobel, 2 Schneidkanten

Breite mm	Höhe mm	Dicke mm	Qualität	Bestell-Nr.	Preis [PG 01]
56,0	5,5	1,1	HW	10009513	8,20 €
60,0	5,5	1,1	HW	10009514	8,60 €
75,5	5,5	1,1	HW	10009515	10,30 €
80,5	5,5	1,1	HW	10102061	10,20 €
80,5	5,8	1,2	HW	10009516	9,30 €
82,0	5,5	1,1	HW	10009517	8,20 €
102,0	5,5	1,1	HW	10022256	31,20 €

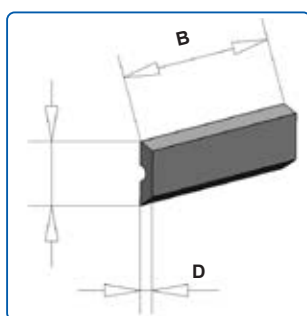

Mini-Wendeplatte mit Brustnut, 2 Schneidkanten ★ = poliert

Breite mm	Höhe mm	Dicke mm	Qualität	Bestell-Nr.	Preis [PG 01]
7,7	8	1,5	HW	10022262	11,60 €
9,7	8	1,5	HW	10101123	11,60 €
11,7	8	1,5	HW	★ 10013991	11,60 €
14,7	8	1,5	HW	★ 10013999	11,90 €
19,7	8	1,5	HW	★ 10020269	11,90 €
24,7	8	1,5	HW	★ 10022266	11,90 €
30,0	8	1,5	HW	★ 10014024	Preis auf Anfrage
35,0	8	1,5	HW	★ 10022267	13,50 €
40,0	8	1,5	HW	★ 10026542	17,00 €
50,0	8	1,5	HW	★ 10022268	17,50 €
60,0	8	1,5	HW	★ 10021809	22,00 €
80,0	8	1,5	HW	★ 10022269	34,00 €
100,0	8	1,5	HW	★ 10022270	Preis auf Anfrage
120,0	8	1,5	HW	★ 10022271	Preis auf Anfrage

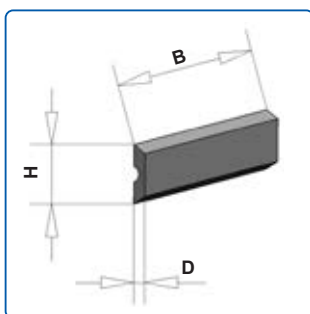

Mini-Wendeplatte mit Brustnut, 2 Schneidkanten

Breite mm	Höhe mm	Dicke mm	Qualität	Bestell-Nr.	Preis [PG 01]
12	5,5	1,1	HW	10009485	Preis auf Anfrage
20	5,5	1,1	HW	10009458	8,20 €
30	5,5	1,1	HW	10009501	10,50 €
40	5,5	1,1	HW	10009510	11,20 €
50	5,5	1,1	HW	10009511	Preis auf Anfrage

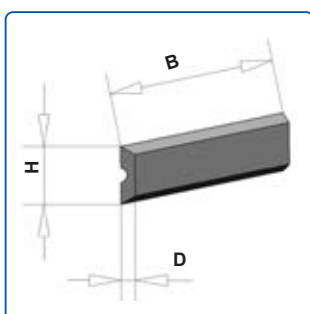

Mini-Wendeplatte mit Brustnut, 4 Schneidkanten

Breite mm	Höhe mm	Dicke mm	Qualität	Bestell-Nr.	Preis [PG 01]
20	5,5	1,1	HW	10009499	14,60 €
30	5,5	1,1	HW	10009465	15,30 €
40	5,5	1,1	HW	10009488	Preis auf Anfrage
50	5,5	1,1	HW	10009489	17,30 €

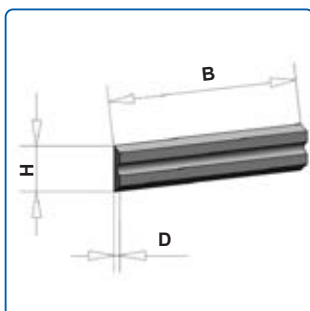

Mini-Wendeplatte mit Rückennut, 2 Schneidkanten

Breite mm	Höhe mm	Dicke mm	Qualität	Bestell-Nr.	Preis [PG 01]
12	5,5	1,1	HW	10009451	10,50 €
20	5,5	1,1	HW	10009505	10,00 €
30	5,5	1,1	HW	10009506	11,00 €
40	5,5	1,1	HW	10009502	Preis auf Anfrage
50	5,5	1,1	HW	10009512	12,90 €

Mini-Wendeplatte mit Rückennut, 4 Schneidkanten

Breite mm	Höhe mm	Dicke mm	Qualität	Bestell-Nr.	Preis [PG 01]
20	5,5	1,1	HW	40002439	Preis auf Anfrage
30	5,5	1,1	HW	10009509	Preis auf Anfrage
40	5,5	1,1	HW	40000665	Preis auf Anfrage
50	5,5	1,1	HW	40000662	20,20 €



Anwendung: Für Wendeplatten Abrundmesserköpfe
 Ausführung: Gebrauchsfertig geschliffen
 Einweg-Wendemesser = nicht nachschärfbar
 Verpackungseinheit (VE) 10 Stück
 Preisangaben in der Preisliste pro Stück



Abb.: Fase-Wendeplatte links



Abb.: Fase-Wendeplatte rechts

Fase-Wendeplatte

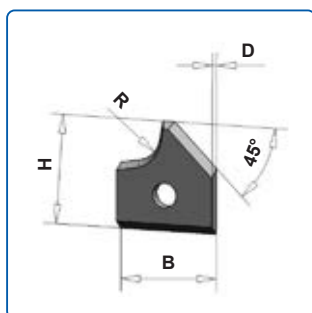
Breite mm	Höhe mm	Dicke mm	Radius mm	Qualität	Re/Li	Bestell-Nr.	Preis [PG 02]
16	17,5	2	2 / 45°	HW	li	10105228	18,00 €
16	17,5	2	2 / 45°	HW	re	10105235	18,00 €
16	17,5	2	3 / 45°	HW	li	10041321	30,10 €
16	17,5	2	3 / 45°	HW	re	10041322	30,10 €
16	17,5	2	4 / 45°	HW	li	10105229	30,10 €
16	17,5	2	4 / 45°	HW	re	10105236	30,10 €
16	17,5	2	5 / 45°	HW	li	10041352	30,10 €
16	17,5	2	5 / 45°	HW	re	10041353	30,10 €
16	17,5	2	6 / 45°	HW	li	40009325	30,10 €
16	17,5	2	6 / 45°	HW	re	40009324	30,10 €
24	20	2	6 / 45°	HW	li	10105230	34,20 €
24	20	2	6 / 45°	HW	re	10105238	34,20 €
24	20	2	7 / 45°	HW	li	10105231	34,20 €
24	20	2	7 / 45°	HW	re	10105239	34,20 €
24	20	2	8 / 45°	HW	li	10105232	34,20 €
24	20	2	8 / 45°	HW	re	10105240	34,20 €
24	20	2	9 / 45°	HW	li	10105233	34,20 €
24	20	2	9 / 45°	HW	re	10105241	34,20 €
24	20	2	10 / 45°	HW	li	10105234	34,20 €
24	20	2	10 / 45°	HW	re	10105242	34,20 €

Doppel-Radius-Wendeplatte

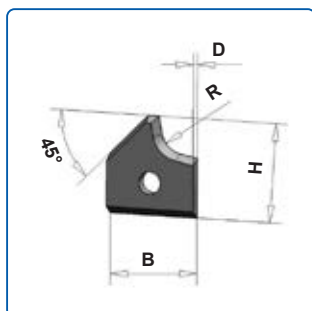
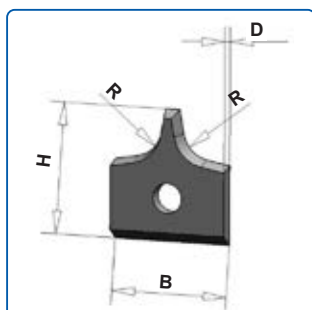

Breite mm	Höhe mm	Dicke mm	Radius mm	Qualität	Bestell-Nr.	Preis [PG 02]
16	17,5	2	2	HW	10009564	34,20 €
16	17,5	2	3	HW	10009565	28,90 €
16	17,5	2	4	HW	10009566	28,90 €
16	17,5	2	5	HW	10042291	28,90 €
24	20	2	6	HW	10010672	32,90 €
24	20	2	7	HW	10041052	32,90 €
24	20	2	8	HW	10010674	32,90 €
24	20	2	9	HW	10010675	32,90 €
24	20	2	10	HW	10010676	32,90 €



Anwendung: Zum Einsatz auf Kantenanleimmaschinen
Ausführung: Gebrauchsfertig geschliffen
 Einweg-Wendemesser = nicht nachschärfbar
 Verpackungseinheit (VE) 1 Stück
 Preisangaben in der Preisliste pro Stück

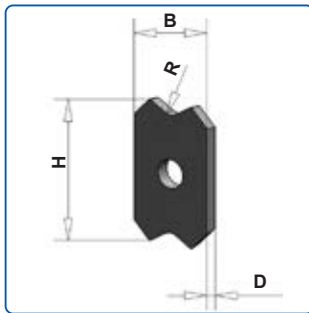

HW Abrundziehklinge - Standard

Breite mm	Höhe mm	Dicke mm	Radius/Fase mm	Qualität	Bestell-Nr.	Preis [PG 02]
12	20	2	45°	HW	10010909	33,50 €
12	20	2	0,8	HW	10010889	33,50 €
12	20	2	1,0	HW	10010890	33,50 €
12	20	2	1,5	HW	10041220	33,50 €
12	20	2	2,0	HW	10040875	33,50 €
12	20	2	2,5	HW	10010893	33,50 €
12	20	2	3,0	HW	10010894	33,50 €
12	20	2	3,5	HW	10010895	33,50 €
12	20	2	4,0	HW	10010896	33,50 €
12	20	2	4,5	HW	10010897	33,50 €
12	20	2	5,0	HW	10010898	33,50 €

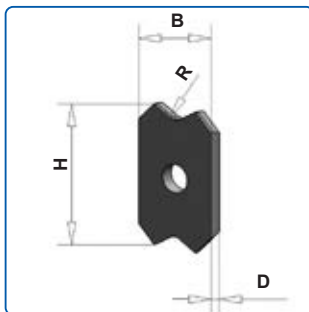

HW Abrundziehklinge - Anti Weißbruch

Breite mm	Höhe mm	Dicke mm	Radius/Fase mm	Qualität	Bestell-Nr.	Preis [PG 02]
12	20	2	1,5	HW	10041420	46,50 €
12	20	2	2,0	HW	10105115	49,90 €
12	20	2	3,0	HW	10041098	46,50 €

62010 | HW Radius- und Fasewendeplatte



Anwendung: Einsatz in Wendeplatten-Abrundfräsern
 Ausführung: Gebrauchsfertig geschliffen
 Einweg-Wendemesser = nicht nachschärfbar
 Verpackungseinheit (VE) 10 Stück
 Preisangaben in der Preisliste pro Stück

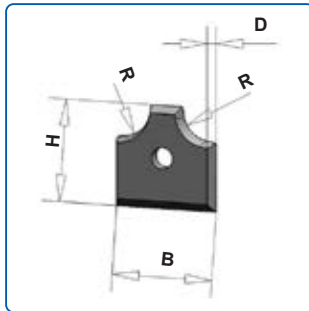

Breite mm	Höhe mm	Dicke mm	Radius/Fase mm	Qualität	Bestell-Nr.	Preis [PG 02]
12	12	1,5	2	HW	10027095	17,00 €
12	12	1,5	3	HW	40010959	22,00 €
12	12	1,5	4	HW	10111852	22,00 €
12	12	1,5	45°	HW	10111904	22,00 €
12	13	2,0	2	HW	10108816	33,50 €
12	13	2,0	2,5	HW	10107782	23,60 €
12	13	2,0	3	HW	10019565	23,60 €

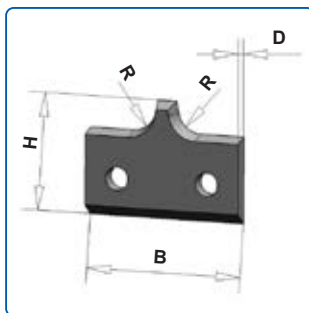

Breite mm	Höhe mm	Dicke mm	Radius mm	Qualität	Bestell-Nr.	Preis [PG 02]
30	17	2	5	HW	10027272	39,70 €
30	17	2	6	HW	10111856	39,70 €
30	17	2	7	HW	10111857	39,70 €
30	17	2	8	HW	40003508	39,70 €

62010 | HW Radiuswendeplatte



Anwendung: Einsatz in Wendeplatten Abrundfräser für Kantenanleimmaschinen

Ausführung: Gebrauchsfertig geschliffen
Einweg-Wendemesser = nicht nachschärfbar

Verpackungseinheit (VE) 10 Stück
Preisangaben in der Preisliste pro Stück

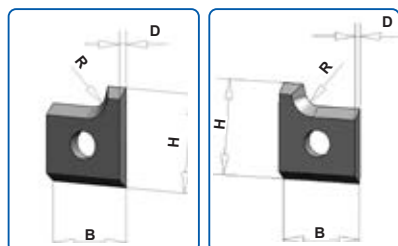

links

rechts

Breite mm	Höhe mm	Dicke mm	Radius mm	Qualität	Re/Li	Bestell-Nr.	Preis [PG 02]
12	14,5	2	2	HW	li	10111708	27,80 €
12	14,5	2	2	HW	re	10100362	27,80 €
12	14,5	2	2,5	HW	li	10016519	27,80 €
12	14,5	2	2,5	HW	re	10016520	27,80 €
12	14,5	2	3	HW	li	10106422	27,80 €
12	14,5	2	3	HW	re	10106421	27,80 €

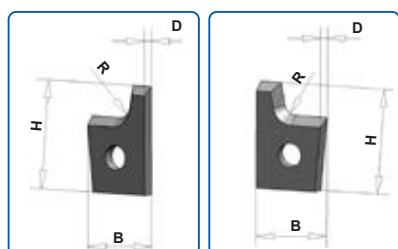

links

rechts

Breite mm	Höhe mm	Dicke mm	Radius mm	Qualität	Re/Li	Bestell-Nr.	Preis [PG 02]
12	18	2	2	HW	li	10014840	39,70 €
12	18	2	2	HW	re	10014841	39,70 €
12	18	2	3	HW	li	10023933	39,70 €
12	18	2	3	HW	re	10023932	39,70 €

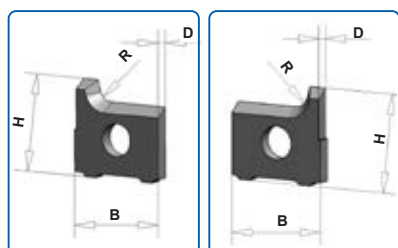

links

rechts

Breite mm	Höhe mm	Dicke mm	Radius mm	Qualität	Re/Li	Bestell-Nr.	Preis [PG 02]
15	14,5	2	2	HW	li	10042286	24,90 €
15	14,5	2	2	HW	re	10042285	24,90 €
15	14,5	2	2,5	HW	li	40007470	27,80 €
15	14,5	2	2,5	HW	re	40007471	27,80 €
15	14,5	2	3	HW	li	10016132	24,90 €
15	14,5	2	3	HW	re	10016131	24,90 €

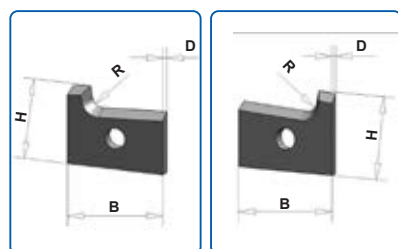

links

rechts

Breite mm	Höhe mm	Dicke mm	Radius mm	Qualität	Re/Li	Bestell-Nr.	Preis [PG 02]
19,6	15,2	2	2	HW	li	10101053	29,00 €
19,6	15,2	2	2	HW	re	10101054	29,00 €
19,6	15,2	2	3	HW	li	10042212	30,90 €
19,6	15,2	2	3	HW	re	10042213	30,90 €

62010 | HW Radiuswendeplatten

Doppel-Radius-Wendeplatten



Anwendung: Für Wendepatten Abrundmesserköpfe
 Ausführung: Gebrauchsfertig geschliffen
 Einweg-Wendemeser = nicht nachschärfbar
 Verpackungseinheit (VE) 10 Stück
 Preisangaben in der Preisliste pro Stück

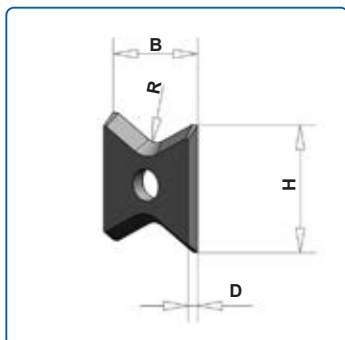

Wendeplatten 13 x 16 mm

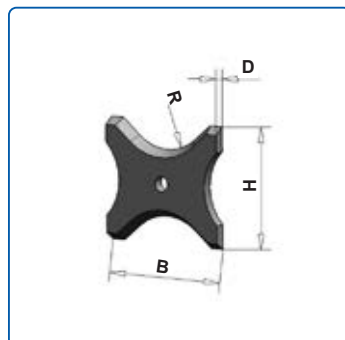

Wendeplatten 20 x 21 / 26 x 24 mm

Wendeplatten 13 x 16 mm

Breite mm	Höhe mm	Dicke mm	Radius/Fase mm	Qualität	Bestell-Nr.	Preis [PG 02]
13	16	2	2 / 5°	HW	10041187	20,50 €
13	16	2	2 / 15°	HW	10111821	20,50 €
13	16	2	3 / 5°	HW	10009550	20,50 €
13	16	2	3 / 15°	HW	10111824	20,50 €
13	16	2	4 / 5°	HW	10009551	20,50 €
13	16	2	4 / 15°	HW	10111825	20,50 €

Wendeplatten 20 x 21 / 26 x 24 mm

Breite mm	Höhe mm	Dicke mm	Radius mm	Qualität	Bestell-Nr.	Preis [PG 02]
20	21	2	5	HW	10009552	23,70 €
20	21	2	6	HW	10009553	23,70 €
20	21	2	7	HW	10009554	23,70 €
20	21	2	8	HW	10009555	23,70 €
26	24	2	9	HW	10009556	26,30 €
26	24	2	10	HW	10009557	26,30 €
26	24	2	11	HW	10009558	26,30 €
26	24	2	12	HW	10009559	26,30 €

62010 | Blanketts mit Rückenverzahnung Super Pack

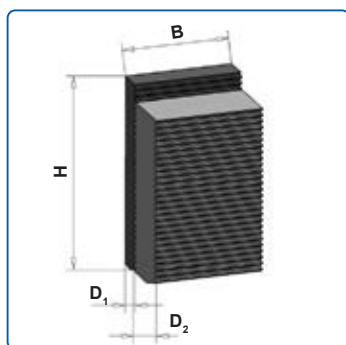

Anwendung: Für Profilmesserköpfe mit 90° Rückenverzahnung, Einspannstärke 10 mm
Für Massivholz, verleimte Hölzer und Plattenwerkstoffe
H = 38 mm: Zum Hobeln
H = 50 mm: PT max. 12 mm

Ausführung: HW Messer mit Rückenverzahnung zum Einsatz mit Stützplatte. Unprofiliert

Verpackungseinheit (VE): 1 Stück
Preisangaben in der Preisliste pro Stück

Messer

Stützplatte

Breite mm	Höhe mm	Dicke mm	Bestell-Nr. Messer	Preis [PG 02]		Höhe mm	Dicke mm	Bestell-Nr. Stützplatte	Preis [PG 02]
40	38	3,2	10141408	53,30 €		35	7,1	33014874	17,80 €
50	38	3,2	33013989	62,80 €		35	7,1	33013990	20,30 €
60	38	3,2	10130824	72,20 €		35	7,1	10130826	22,70 €
80	38	3,2	10139613	88,40 €		35	7,1	33014322	24,80 €
100	38	3,2	10121199	115,00 €		35	7,1	10116065	29,30 €
120	38	3,2	10153039	128,00 €		35	7,1	10153057	33,50 €
130	38	3,2	10153040	150,00 €		35	7,1	10116064	35,70 €
150	38	3,2	10153041	167,00 €		35	7,1	33014175	40,10 €
170	38	3,2	10141407	184,00 €		35	7,1	33014177	44,40 €
180	38	3,2	10153042	195,00 €		35	7,1	10153059	47,00 €
200	38	3,2	10153043	216,00 €		35	7,1	10153060	52,20 €
210	38	3,2	33015151	227,00 €		35	7,1	10153061	54,90 €
230	38	3,2	10153044	239,00 €		35	7,1	10153062	60,10 €
310	38	3,2	10153045	322,00 €		35	7,1	10153063	Preis auf Anfrage
330	38	3,2	10153046	343,00 €		35	7,1	10153064	86,20 €
40	50	3,2	10116661	56,30 €		47	7,1	33014118	18,20 €
50	50	3,2	33014001	66,50 €		47	7,1	33014002	21,40 €
60	50	3,2	33014125	76,80 €		47	7,1	33014126	24,40 €
80	50	3,2	10153047	94,30 €		47	7,1	33014278	26,50 €
100	50	3,2	10121421	122,00 €		47	7,1	10121422	31,30 €
120	50	3,2	10153048	137,00 €		47	7,1	10153065	36,00 €
130	50	3,2	10153049	159,00 €		47	7,1	10153066	38,50 €
150	50	3,2	10153050	177,00 €		47	7,1	33015129	43,30 €
170	50	3,2	33013980	196,00 €		47	7,1	33013979	48,10 €
180	50	3,2	10153051	207,00 €		47	7,1	10153067	50,80 €
200	50	3,2	10153052	230,00 €		47	7,1	10153068	56,50 €
210	50	3,2	10153053	232,00 €		47	7,1	10153069	59,40 €
230	50	3,2	10153054	265,00 €		47	7,1	10153070	65,00 €
310	50	3,2	10153055	343,00 €		47	7,1	10153071	87,60 €
330	50	3,2	10153056	365,00 €		47	7,1	10153072	93,20 €

Super Pac HW Messer mit Stützplatte. Gesamt Dicke 10 mm

62010 | Blanketts mit Rückenverzahnung Super Pack

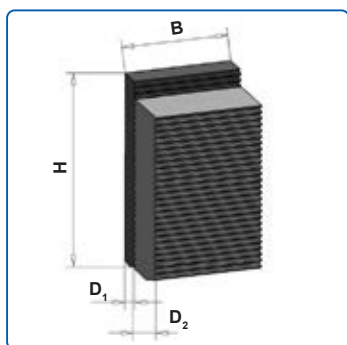

Anwendung: Für Profilmesserköpfe mit 90° Rückenverzahnung, Einspannstärke 10 mm
Für Massivholz, verleimte Hölzer und Plattenwerkstoffe
H = 60 mm: PT max. 23 mm

Ausführung: HW Messer mit Rückenverzahnung zum Einsatz mit Stützplatte, unprofiliert

Verpackungseinheit (VE): 1 Stück
Preisangaben in der Preisliste pro Stück

Messer

Stützplatte

Breite mm	Höhe mm	Dicke mm	Bestell-Nr. Messer	Preis [PG 02]		Höhe mm	Dicke mm	Bestell-Nr. Stützplatte	Preis [PG 02]
40	60	3,2	10121746	58,80 €		57	7,1	33012975	18,70 €
50	60	3,2	10121745	69,60 €		57	7,1	10121747	21,90 €
60	60	3,2	10116945	80,40 €		57	7,1	33012853	25,30 €
80	60	3,2	33012875	99,10 €		57	7,1	33012877	29,60 €
100	60	3,2	33011973	123,00 €		57	7,1	33014224	32,00 €
120	60	3,2	10141656	144,00 €		57	7,1	10141657	36,90 €
130	60	3,2	10142454	166,00 €		57	7,1	33012304	39,40 €
150	60	3,2	10152834	185,00 €		57	7,1	33014225	44,30 €
170	60	3,2	10152835	205,00 €		57	7,1	33012852	Preis auf Anfrage
180	60	3,2	10152836	217,00 €		57	7,1	10152843	52,10 €
200	60	3,2	10152837	232,00 €		57	7,1	10152845	57,90 €
210	60	3,2	10152838	244,00 €		57	7,1	10152846	60,80 €
230	60	3,2	10152839	267,00 €		57	7,1	10152847	66,60 €
310	60	3,2	10152841	359,00 €		57	7,1	10152849	Preis auf Anfrage
330	60	3,2	10152842	383,00 €		57	7,1	10152851	95,50 €

Super Pack HW Messer mit Stützplatte. Gesamt Dicke 10 mm

Zuordnung: Messer - Messerkopf

D Kopf mm	Höhe 40	Höhe 50	Höhe 60	Höhe 70
122	142	162	182	202
135	154	174	194	214
145	164	184	204	224
150	169	189	209	229
165	184	204	224	244
170	189	209	229	249
190	209	229	249	269

62030 | HS Blanketts mit Rückenverzahnung

Dicke 5 mm

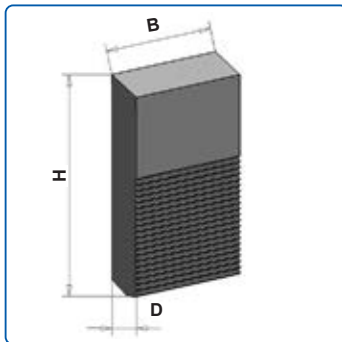
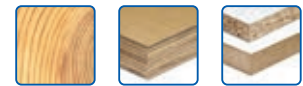

Anwendung: Für Profilmesserköpfe mit 90° Rückenverzahnung, Einspannstärke 5 mm
Für Massivholz, verleimte Hölzer und Plattenwerkstoffe
H = 27 mm: Zum Hobeln
H = 38 mm: Zum Hobeln

Ausführung: HS Messer, unprofiliert
Verpackungseinheit (VE): 1 Stück
Preisangaben in der Preisliste pro Stück

Höhe 27 mm

Breite mm	Höhe mm	Dicke mm	Bestell-Nr. Messer	Preis [PG 02]
20	27	5,0	10153165	Preis auf Anfrage
30	27	5,0	10153167	Preis auf Anfrage
40	27	5,0	10153168	Preis auf Anfrage
50	27	5,0	10153169	Preis auf Anfrage
60	27	5,0	10153171	16,40 €
70	27	5,0	10153172	Preis auf Anfrage
80	27	5,0	10153173	21,60 €
90	27	5,0	10153174	Preis auf Anfrage
100	27	5,0	10153175	24,60 €
110	27	5,0	10153176	Preis auf Anfrage
120	27	5,0	10153177	29,10 €
130	27	5,0	10153178	Preis auf Anfrage
150	27	5,0	10153180	Preis auf Anfrage
170	27	5,0	10153181	Preis auf Anfrage
180	27	5,0	10153182	Preis auf Anfrage
190	27	5,0	10153183	Preis auf Anfrage
210	27	5,0	10153184	Preis auf Anfrage
230	27	5,0	10153185	Preis auf Anfrage
240	27	5,0	10153186	Preis auf Anfrage
650	27	5,0	10153187	101,00 €

Höhe 38 mm

Breite mm	Höhe mm	Dicke mm	Bestell-Nr. Messer	Preis [PG 02]
20	38	5,0	10153189	6,90 €
30	38	5,0	10153190	Preis auf Anfrage
40	38	5,0	10153191	11,30 €
50	38	5,0	10153192	14,40 €
60	38	5,0	10153193	13,80 €
70	38	5,0	10153194	Preis auf Anfrage
80	38	5,0	10153197	Preis auf Anfrage
90	38	5,0	10153198	Preis auf Anfrage
100	38	5,0	10153199	24,80 €
110	38	5,0	10153200	25,80 €
120	38	5,0	10153201	Preis auf Anfrage
130	38	5,0	10153202	25,30 €
150	38	5,0	10153203	33,60 €
170	38	5,0	10153204	35,20 €
180	38	5,0	10153205	35,00 €
190	38	5,0	10153206	44,60 €
210	38	5,0	10153207	44,10 €
230	38	5,0	10153208	46,90 €
240	38	5,0	10153209	53,60 €
650	38	5,0	10153210	122,00 €

62030 | HS Blanketts mit Rückenverzahnung

Dicke 5 mm

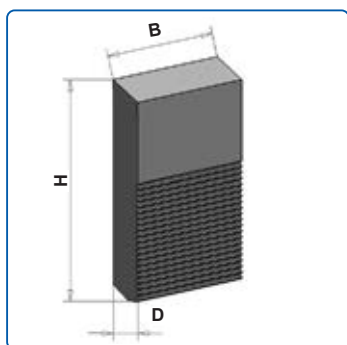

Anwendung: Für Profilmesserköpfe mit 90° Rückenverzahnung, Einspannstärke 5 mm

Für Massivholz, verleimte Hölzer und Plattenwerkstoffe
 H = 45 mm
 H = 50 mm: PT max. 8 mm

Ausführung: HS Messer, unprofiliert

Verpackungseinheit (VE): 1 Stück
 Preisangaben in der Preisliste pro Stück

Höhe 45 mm

Breite mm	Höhe mm	Dicke mm	Bestell-Nr. Messer	Preis [PG 02]
20	45	5,0	10153221	Preis auf Anfrage
30	45	5,0	10153222	10,50 €
40	45	5,0	10153224	Preis auf Anfrage
50	45	5,0	10153225	Preis auf Anfrage
60	45	5,0	10153226	17,40 €
70	45	5,0	10153228	Preis auf Anfrage
80	45	5,0	10153229	20,00 €
90	45	5,0	10153230	Preis auf Anfrage
100	45	5,0	10153231	22,80 €
110	45	5,0	10153232	26,20 €
120	45	5,0	10153233	27,00 €
130	45	5,0	10153234	Preis auf Anfrage
150	45	5,0	10153235	Preis auf Anfrage
170	45	5,0	10153236	40,30 €
180	45	5,0	10153237	Preis auf Anfrage
190	45	5,0	10153238	Preis auf Anfrage
210	45	5,0	10153239	Preis auf Anfrage
230	45	5,0	10153240	Preis auf Anfrage
240	45	5,0	10153241	Preis auf Anfrage
650	45	5,0	33015329	128,00 €

Höhe 50 mm

Breite mm	Höhe mm	Dicke mm	Bestell-Nr. Messer	Preis [PG 02]
20	50	5,0	10153242	Preis auf Anfrage
30	50	5,0	10153243	11,00 €
40	50	5,0	10153244	15,30 €
50	50	5,0	10153245	16,80 €
60	50	5,0	10150676	15,30 €
70	50	5,0	10153251	Preis auf Anfrage
80	50	5,0	10153252	24,90 €
90	50	5,0	10153253	Preis auf Anfrage
100	50	5,0	10153255	24,00 €
110	50	5,0	10153256	24,70 €
120	50	5,0	10153257	Preis auf Anfrage
130	50	5,0	10153258	30,30 €
150	50	5,0	10153259	32,00 €
170	50	5,0	10153260	36,20 €
180	50	5,0	10153261	Preis auf Anfrage
190	50	5,0	10153262	Preis auf Anfrage
210	50	5,0	10153263	Preis auf Anfrage
230	50	5,0	10153264	Preis auf Anfrage
240	50	5,0	10153265	53,70 €
650	50	5,0	10153267	134,00 €

Zuordnung: Messer - Messerkopf

D Kopf mm	Höhe 40	Höhe 50	Höhe 60	Höhe 70
122	142	162	182	202
135	154	174	194	214
145	164	184	204	224
150	169	189	209	229
165	184	204	224	244
170	189	209	229	249
190	209	229	249	269

62030 | HS Blanketts mit Rückenverzahnung

Dicke 8 mm, Höhe 40 mm

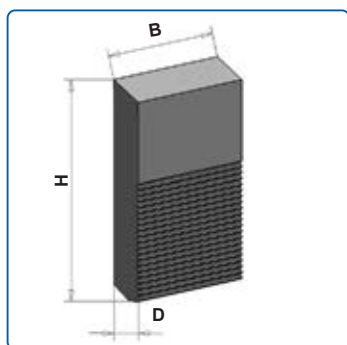

Anwendung: Für Profilmesserköpfe mit 90° Rückenverzahnung, Einspannstärke 8 mm

Für Massivholz
H = 40 mm: Zum Hobeln

Ausführung: Unprofiliertes Blankett zum Einsatz in Profilmesserköpfen mit 90° Verzahnung. Bitte Flugkreisdurchmesser des Messerkopfes mit eingesetzten Messern beachten

Breite mm	Höhe mm	Dicke mm	Qualität	Bestell-Nr. Messer	Preis [PG 02]
40	40	8	HS	10152894	12,30 €
50	40	8	HS	10152901	15,60 €
60	40	8	HS	10152902	15,80 €
70	40	8	HS	10152903	17,70 €
80	40	8	HS	33015070	20,20 €
90	40	8	HS	10152904	22,80 €
100	40	8	HS	10152905	25,20 €
110	40	8	HS	10152906	25,50 €
120	40	8	HS	10152907	27,30 €
130	40	8	HS	10152908	29,50 €
150	40	8	HS	10152910	34,10 €
170	40	8	HS	10152911	38,60 €
180	40	8	HS	10152912	40,90 €
200	40	8	HS	40015640	Preis auf Anfrage
210	40	8	HS	10152913	47,70 €
230	40	8	HS	10152914	52,20 €
260	40	8	HS	10152915	59,00 €
650	40	8	HS	10152916	124,00 €

Zuordnung: Messer - Messerkopf

D Kopf mm	Höhe 40	Höhe 50	Höhe 60	Höhe 70
122	142	162	182	202
135	154	174	194	214
145	164	184	204	224
150	169	189	209	229
165	184	204	224	244
170	189	209	229	249
190	209	229	249	269

62030 | HS Blanketts mit Rückenverzahnung

Dicke 8 mm, Höhe 50 mm

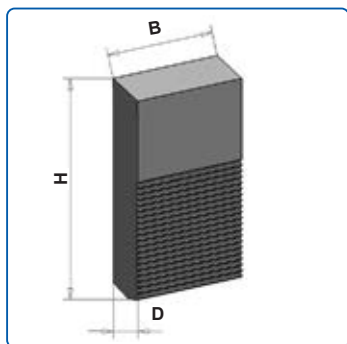

Anwendung: Für Profilmesserköpfe mit 90° Rückenverzahnung, Einspannstärke 8 mm

Für Massivholz
H = 50 mm: PT max. 12 mm

Ausführung: Unprofiliertes Blankett zum Einsatz in Profilmesserköpfen mit 90° Verzahnung. Bitte Flugkreisdurchmesser des Messerkopfes mit eingesetzten Messern beachten

Breite mm	Höhe mm	Dicke mm	Qualität	Bestell-Nr. Messer	Preis [PG 02]
40	50	8	HS	10152917	13,50 €
50	50	8	HS	40001590	16,80 €
60	50	8	HS	40001589	17,00 €
70	50	8	HS	10144742	19,10 €
80	50	8	HS	40001588	21,70 €
90	50	8	HS	10152918	24,50 €
100	50	8	HS	10152919	27,30 €
110	50	8	HS	10152920	28,00 €
120	50	8	HS	10101128	29,40 €
130	50	8	HS	40005616	31,90 €
150	50	8	HS	40007038	36,80 €
170	50	8	HS	10152921	41,60 €
180	50	8	HS	10152922	44,10 €
200	50	8	HS	10152923	49,00 €
210	50	8	HS	10152924	51,50 €
230	50	8	HS	10134776	56,30 €
260	50	8	HS	10152925	63,70 €
650	50	8	HS	10119754	133,00 €

Zuordnung: Messer - Messerkopf

D Kopf mm	Höhe 40	Höhe 50	Höhe 60	Höhe 70
122	142	162	182	202
135	154	174	194	214
145	164	184	204	224
150	169	189	209	229
165	184	204	224	244
170	189	209	229	249
190	209	229	249	269

62030 | HS Blanketts mit Rückenverzahnung

Dicke 8 mm, Höhe 60 mm

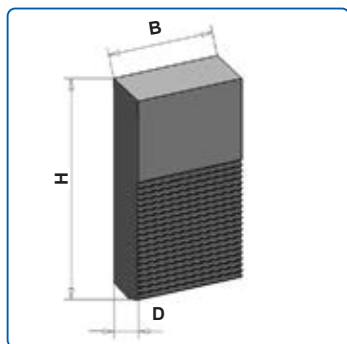

Anwendung: Für Profilmesserköpfe mit 90° Rückenverzahnung, Einspannstärke 8 mm
Für Massivholz
H = 60 mm: PT max. 18 mm

Ausführung: Unprofiliertes Blankett zum Einsatz in Profilmesserköpfen mit 90° Verzahnung; bitte Flugkreisdurchmesser des Messerkopfes mit eingesetzten Messern beachten

Breite mm	Höhe mm	Dicke mm	Qualität	Bestell-Nr. Messer	Preis [PG 02]
40	60	8	HS	40001597	14,50 €
50	60	8	HS	10152996	14,70 €
60	60	8	HS	10025040	17,60 €
70	60	8	HS	10153004	20,60 €
80	60	8	HS	10153005	23,50 €
90	60	8	HS	10153008	26,40 €
100	60	8	HS	10153009	26,40 €
110	60	8	HS	10153010	29,00 €
120	60	8	HS	10153011	31,60 €
130	60	8	HS	10153012	34,30 €
150	60	8	HS	10133570	39,60 €
170	60	8	HS	10153013	44,80 €
180	60	8	HS	10105248	47,50 €
200	60	8	HS	10153014	52,70 €
210	60	8	HS	10153015	55,40 €
230	60	8	HS	10105250	60,70 €
260	60	8	HS	10153016	51,10 €
650	60	8	HS	10119755	144,00 €

Zuordnung: Messer - Messerkopf

D Kopf mm	Höhe 40	Höhe 50	Höhe 60	Höhe 70
122	142	162	182	202
135	154	174	194	214
145	164	184	204	224
150	169	189	209	229
165	184	204	224	244
170	189	209	229	249
190	209	229	249	269

62030 | HS Blanketts mit Rückenverzahnung

Dicke 8 mm, Höhe 70 mm

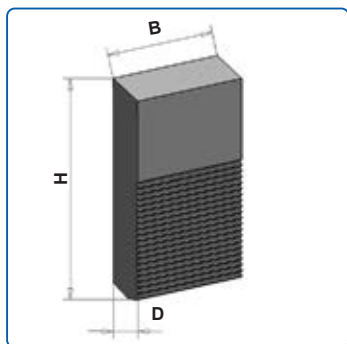

Anwendung: Für Profilmesserköpfe mit 90° Rückenverzahnung. Einspannstärke 8 mm

Für Massivholz
H = 70 mm: PT max. 30 mm

Ausführung: Unprofiliertes Blankett zum Einsatz in Profilmesserköpfen mit 90° Verzahnung; bitte Flugkreisdurchmesser des Messerkopfes mit eingesetzten Messern beachten

Breite mm	Höhe mm	Dicke mm	Qualität	Bestell-Nr. Messer	Preis [PG 02]
40	70	8	HS	10153017	15,60 €
50	70	8	HS	40001602	15,80 €
60	70	8	HS	10101674	19,00 €
70	70	8	HS	10153020	22,20 €
80	70	8	HS	10153021	25,30 €
90	70	8	HS	10153022	25,60 €
100	70	8	HS	10153023	28,50 €
110	70	8	HS	10153024	31,30 €
120	70	8	HS	10153025	34,10 €
130	70	8	HS	10153026	37,00 €
150	70	8	HS	10153027	42,70 €
170	70	8	HS	10145509	48,40 €
180	70	8	HS	10153028	51,20 €
200	70	8	HS	10153030	56,90 €
210	70	8	HS	10153031	59,70 €
230	70	8	HS	10153032	65,40 €
260	70	8	HS	10153033	73,90 €
650	70	8	HS	10145508	155,00 €

Zuordnung: Messer - Messerkopf

D Kopf mm	Höhe 40	Höhe 50	Höhe 60	Höhe 70
122	142	162	182	202
135	154	174	194	214
145	164	184	204	224
150	169	189	209	229
165	184	204	224	244
170	189	209	229	249
190	209	229	249	269



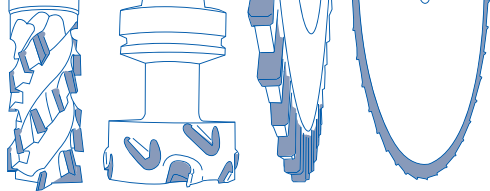

Spannsysteme



Inhalt

Spannsysteme

Produktkategorie	Seite
HP Spannsysteme	392-395
HSK - Spannsysteme	396-403
Fräsdornaufnahme Powerlock.....	404
SK - Spannsysteme.....	405-409
Zubehör	410
Präzisionsspannzangen	411-413
Ersatzteil / Zubehör für Spannzangenfutter.....	414
Kreissägeblatt-Aufnahmen	415
Buchsen / Schnellspannzangen	416-421
AKE+ATEMAG: Werkzeuge & Aggregate aus einer Hand.....	422



Ihr neues Spannsystem

- Das HP Spannsystem **eliminiert alle Nachteile herkömmlicher Spannsysteme** und bietet gleichzeitig Vorteile im Bereich Drehzahl und Präzision, wie Sie es nur vom Schrupfen kennen

Ihr Preis

- Höchst **attraktive Preisbasis** im Vergleich zu anderen Spannsystemen
- **Keine Zusatzkosten** durch Verwendung von Standard-Spannzangen

Technische Daten:

- Optimaler Rundlauf und Haltekraft bei 180 Nm



Ihre Vorteile

Präzision:

- Bis 0,008 mm Rundlauf erreichbar
- **50 % verbesserte Rundlaufgenauigkeit**
- Schlanke Bauform für geringe Störkontur: Kleiner Außendurchmesser von nur 53 mm

Power:

- 40% höhere Spannkraft möglich
- Für hohe **Drehzahlen bis 24.000 U/min** geeignet

Flexibilität:

- Für **Rechts- und Linkslauf** einsetzbar
- Durchmesserunabhängiges Werkzeugspannen
- Standard-Spannzangen E 462 verwendbar
- Auf CNC-Oberfräsen oder BAZ einsetzbar

Sicherheit:

- **Kein Öffnen der Spannmutter** beim Abbremsen schwerer Werkzeuge
- Innenliegende Einzugs- und Spannmutter mit Verdrehsicherung

Ausführung:

- Gehärteter Stahl-Grundkörper
- Polierte Oberflächen
- Verwendung von herkömmlichen und hochpräzisen 462E Spannzangen bis Schaftdurchmesser 25 mm möglich

Sicherheits-Tipp:

- Nur zylindrische Schäfte verwenden
- Nur Werkzeuge mit Schafttoleranz „h7“ oder besser verwenden
- Nur Spannzangen mit Toleranz 15 µm oder besser verwenden
- Empfohlenes Anzugs-Drehmoment: 180 Nm



HP Spannzangenfutter

HP Spannsystem

Werkzeug-aufnahme	A mm	D mm	Spannbereich mm	für Spannzange	Bestell-Nr.	Preis [PG 02]
HSK 63 F	76	53	3,0-25,4	462E	10185756	153,30 €
HSK 63 E	76	53	2,5-20,0	462E	10198742	235,10 €
NEU HSK 63 F	76	50	2,5-20,0	ER 32	10221323	210,90 €
SK30*	80	50	2,5-20,0	ER 32	10200307	189,30 €

Spannmutter

Ersatzteil

D/Gewinde mm	Bestell-Nr.	Preis [PG 02]
M 46 x 1,5	10185759	38,60 €
M 44 x 1,5	10205501	38,60 €

Lieferung ohne Hakenschlüssel und Spannzange; * wird mit Anzugbolzen „Biesse“ 10006134 geliefert
Bitte Mindestspannlänge auf dem Werkzeugschaft beachten

NEU

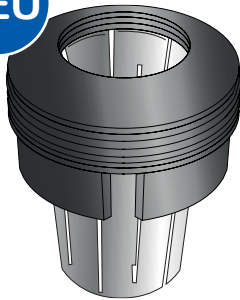

Spannmutter „Staubdicht“

Ihre Vorteile

- Vermeidung von Unwucht
- Kein Eindringen von Staub - weder von vorne, noch von hinten
- Vermeidung von Problemen beim Spannen und Lösen der Spannmutter durch verfestigten Staub



Blindstopfen

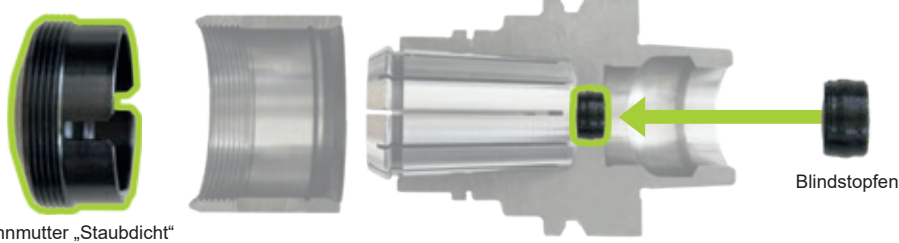

Spannmutter „Staubdicht“

Blindstopfen

Sets - fertig montiert

HP Spannzangenfutter staubdicht inkl. Blindstopfen

Werkzeugaufnahme	A mm	D mm	für Schaft-Ø mm	für Spannzange	Bestell-Nr.	Preis [PG 02]
HSK 63 F	76	53	6	462E	10246226	199,60 €
HSK 63 F	76	53	8	462E	10246227	199,60 €
HSK 63 F	76	53	10	462E	10246228	199,60 €
HSK 63 F	76	53	12	462E	10246229	199,60 €
HSK 63 F	76	53	16	462E	10246230	199,60 €
HSK 63 F	76	53	20	462E	10246231	199,60 €
HSK 63 F	76	53	25	462E	10246232	199,60 €

Einzelkomponenten - für Upgrade / als Ersatzteil

UPGRADE

Alle HP Spannzangenfutter „Standard“ sind auf „Staubdicht“ nachrüstbar ▶

Staubdichte Spannmutter

Werkzeugaufnahme	D/Gewinde mm	für Spannzange	für Schaft-Ø mm	Bestell-Nr.	Preis [PG 02]
HSK 63 F HSK 63 E	M47 x 1,5 links	462E	6	10225589	79,20 €
			8	10225590	79,20 €
			10	10225591	79,20 €
			12	10225592	79,20 €
			16	10225593	79,20 €
			20	10225594	79,20 €
			25	10225595	79,20 €

Blindstopfen

Werkzeugaufnahme	VE Stück	Bestell-Nr.	Preis [PG 02]
alle	5	10243529	15,00 €

Werkzeugaufnahme

Werkzeugaufnahme	A mm	D mm	für Spannzange	Spannbereich	Bestell-Nr.	Preis [PG 02]
für HSK 63 F	76	53	462E	3,0-25,4	10246235	125,10 €

82000 | HSK 63 F Spannzangenfutter Standard

Nach DIN 69893, für Spannzangen bis 25 mm,
schlanke Bauform

- Anwendung: **Standard:** Spannen von Schaftwerkzeugen mit Zylinderschaft
Mini: Einsatz bei Kunststoff- oder ALU-Bearbeitung, um Störkonturen zu vermeiden
- Für Rechts- und Linkslauf verwendbar
- Maschine: CNC Oberfräse oder BAZ
- Ausführung: Mit Ausdrehung für Datenchip
Spannmutter kugelgelagert
n (max) = 24.000 min⁻¹

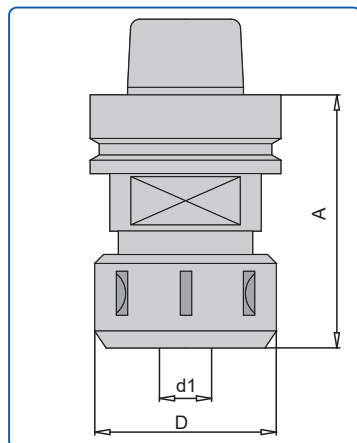

Standard

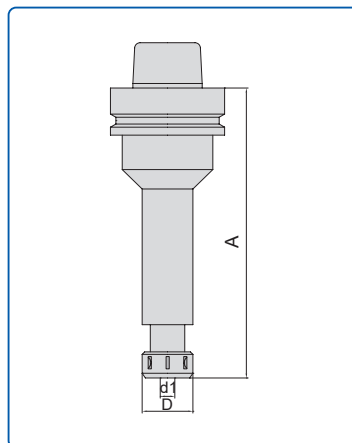

Mini

Standard

Typ	A mm	D/Gewinde mm	d1 mm	Anzugsmoment Nm	für Spannzangen-Nr.	Bestell-Nr.	Preis [PG 02]
HSK 63 F	80	60/M48	3-25,4	110	462E (bis 25 mm)	10032786	112,00 €
HSK 63 F	115	60/M48	3-25,4	110	462E (bis 25 mm)	10035785	144,00 €
NEU HSK 63 F	65	50/M40x1,5	3-20	110	470E (bis 20 mm)	10165925	184,00 €

Mini

Typ	A mm	D/Gewinde mm	d1 mm	Anzugsmoment Nm	für Spannzangen-Nr.	Bestell-Nr.	Preis [PG 02]
HSK 63 F	100	22/M19x1	1-12	60	426E (bis 12 mm)	10164023	209,00 €
HSK 63 F	130	22/M19x1	1-12	60	426E (bis 12 mm)	10164024	278,00 €
HSK 63 F	160	22/M19x1	1-12	60	426E (bis 12 mm)	10164025	341,00 €

Zubehör

Bezeichnung	D mm	DIN	für D [mm]	für Spannzange	Bestell-Nr.	Preis [PG 02]
Hakenschlüssel		1810	58/62	462E	10006111	19,00 €
Hakenschlüssel		1810	M19x1	ER 32	10174977	29,00 €
Blindstopfen	12			HSK 63 F	10206328	11,00 €

Lieferung ohne Hakenschlüssel und Spannzange
Bitte Mindestspannlänge auf den Schäften der Werkzeuge beachten

Hakenschlüssel siehe Seite 414 und Kapitel Zubehör
Spannzangen siehe Seite 412-413



Masterclamp für HSK-Spannsysteme
Zubehör HP Spannsystem

Schnelles und sicheres Montieren & Spannen

Das Masterclamp ist die perfekte Vorrichtung zur schnellen und sicheren Montage von Werkzeugen

Zusammen mit den Hakenschlüsseln oder alternativ mit den neuen Drehmoment-Hakenschlüsseln, ist das Masterclamp die perfekte Montagehilfe für das HP Spannzangenfutter

für Spannfutter	Bestell-Nr.	Preis [PG 02]
HSK 50 (SK 30) nicht für Morbidelli	10163754	244,00 €
HSK 63 (SK 40)	10163755	228,00 €



Standard-Hakenschlüssel
Zubehör HP Spannsystem

Die bewährten Hakenschlüssel zum Spannen von Werkzeugen im HP Spannzangenfutter sowie für Spannzangenfutter mit Kugellager

Hakenschlüssel-Typ	für D mm	Spannzange	Bestell-Nr.	Preis [PG 02]
Hakenschlüssel	52/55	462E	10180589	16,20 €
Kombi-Hakenschlüssel	53 & 58/62	462E	10203800	25,30 €
Hakenschlüssel	50	ER 32	10006110	16,10 €
Hakenschlüssel	30/32	ER 16	10205522	14,00 €

Anwender-Tipp:

Die Kombi-Hakenschlüssel (Standard und Drehmoment) passen für das HP- sowie Standard-Spannzangenfutter mit Kugellagermutter. Sie sparen einen Hakenschlüssel

Drehmoment-Hakenschlüssel
Zubehör HP Spannsystem

Die Drehmoment-Hakenschlüssel zum sicheren Spannen von Werkzeugen im HP Spannzangenfutter sowie für Spannzangenfutter mit Kugellager



Drehmomentschlüssel

Drehmomentschlüssel	Aufnahme mm	Nm	Bestell-Nr.	Preis [PG 02]
Typ 1	14 x 18	60 - 320	10203818	235,00 €

Hakenschlüssel-Element

Hakenschlüssel-Element für Typ 1	für D mm	Spannzange	Bestell-Nr.	Preis [PG 02]
Kombi-Einsteck-Hakenschlüssel	53 & 58/62	462E	10203820	77,40 €
Einsteck-Hakenschlüssel	50	ER 32	10203822	93,30 €

Drehmomentschlüssel	Aufnahme mm	Nm	Bestell-Nr.	Preis [PG 02]
Typ 2	9 x 12	20 -120	10205397	Preis auf Anfrage

Hakenschlüssel-Element für Typ 2	für D mm	Spannzange	Bestell-Nr.	Preis [PG 02]
Einsteck-Spannschlüssel	22	ER 16 Mini	10205399	Preis auf Anfrage

82000 | HSK 63 F Bohrfutter

Nach DIN 69893, Spannbereich 1-13 mm und 3-16 mm

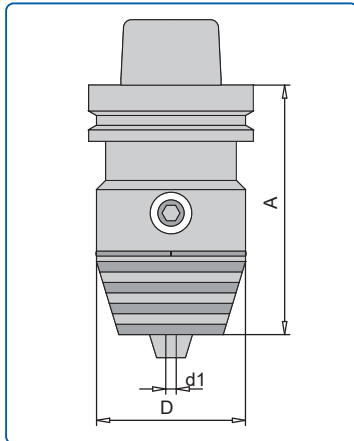

- Anwendung: Spannen von Bohrern und leichten Fräswerkzeugen
Für Rechts- und Linkslauf geeignet
- Maschine: CNC Oberfräse oder BAZ
- Ausführung: Stufenlos verstellbarer Spannbereich
n (max) = 20.000 min⁻¹

Schaft	A mm	D mm	d1 mm	Bestell-Nr.	Preis [PG 02]
HSK 63 F	90	50	1-13	40015551	421,00 €
HSK 63 F	102	50	2,5-16	40003140	450,00 €

Lieferung mit Schraubendreher Querform SW 6

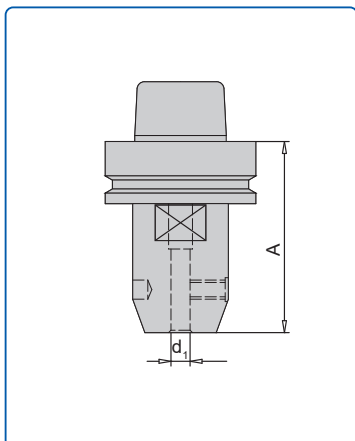

- Anwendung: Aufnahme von Schaftwerkzeugen mit Spannfläche nach DIN 1835
Für Rechts- und Linkslauf geeignet
- Maschine: CNC Oberfräse oder BAZ
- Ausführung: Schlanke Bauform für einen optimalen Späneabfluss zur Absaugung
n (max) = 24.000 min-1

Schaft	d1 mm	A mm	Bestell-Nr.	Preis [PG 02]
HSK 63 F	6	80	10013534	Preis auf Anfrage
HSK 63 F	8	80	10013533	Preis auf Anfrage
HSK 63 F	10	80	10013532	Preis auf Anfrage
HSK 63 F	12	80	10014499	307,00 €
HSK 63 F	14	80	10014501	307,00 €
HSK 63 F	16	80	10013531	307,00 €
HSK 63 F	20	80	10013530	307,00 €

Spannfläche am Werkzeugschaft

gültig für o. g. Weldonaufnahmen nach DIN 1835 Form B

d1 mm h6	b1 mm +0,05 0	e1 mm 0 -1	h1 mm h13	l1 mm +2 0
6	4,2	18	4,8	36
8	5,5	18	6,6	36
10	7	20	8,4	40
12	8	22,5	10,4	45
14	10	24	14,2	48
16	10	24	14,2	48
20	11	25	18,2	50

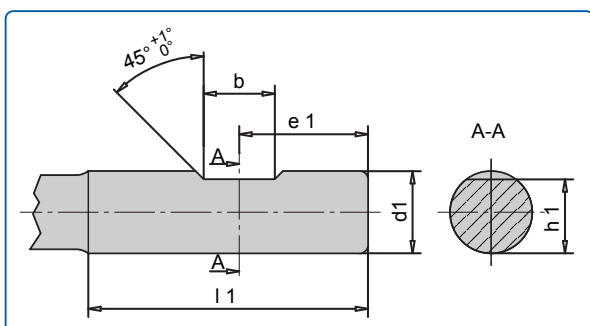

82000 | HSK Plus Aufnahme für höchste Beanspruchung

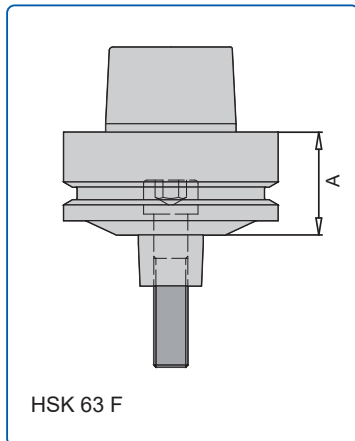

Ihre Vorteile auf einen Blick:

- Für n (max) bis 40.000 min-1
- Optimale Wuchtgüte
- Für beste Schnittergebnisse

Anwendung: Aufnehmen von HSK Plus Fräsern
 Maschine: CNC Oberfräse oder BAZ
 Ausführung: Mit dem Fräs Werkzeug verschraubt erzielt man eine sehr hohe Rundlaufgenauigkeit von 0,003 - 0,01 mm
 n (max) = 40.000 min-1

	Schaft	A mm	Bestell-Nr.	Preis [PG 02]
—	HSK 63 F	30,2	10033898	360,00 €
—	HSK 63 F	50,2	10033900	390,00 €
—	HSK 63 F	80,2	10033902	544,00 €

81000 | HSK 63 F Fräsdorn Nach DIN 69893

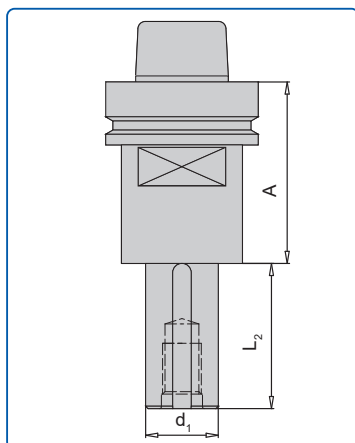

Anwendung: Aufnahme von Bohrungswerkzeugen.
 Die zulässige Drehzahl der Bohrungswerkzeuge ist einzuhalten
 Maschine: CNC Oberfräse oder BAZ
 Ausführung: Ausdrehung für Datenchip. Sehr starke Spannkraft und optimale Sicherheit durch die M16 Anzugsschraube mit stabiler Deckscheibe. Verdrehsicherung durch Passfedern

Schaft	d1 mm	L2 mm	A mm	DKN mm	Gewicht kg	Bestell-Nr.	Preis [PG 02]
HSK 63 F	30	40	75	8x2	1,55	10013522	310,00 €
HSK 63 F	30	50	75	8x2	1,60	10013526	316,00 €
HSK 63 F	30	60	75	8x2	1,65	10013527	323,00 €
HSK 63 F	30	80	75	8x2	1,75	10013529	337,00 €
HSK 63 F	30	100	75	8x2	1,90	10014498	350,00 €

Im Lieferumfang sind die Anzugsschraube und die Deckscheibe enthalten

82000 | Hydro-Dehnspannfutter

HSK 63 F nach DIN 69893

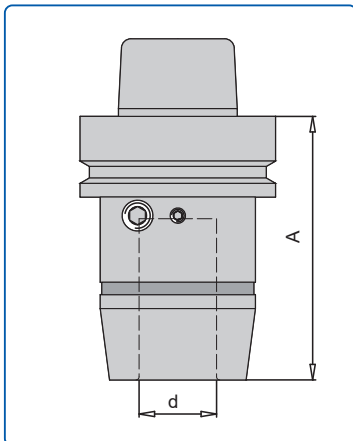

- Anwendung:** Hochgenaues Spannen von Schaftwerkzeugen mit Zylinderschaft 25 mm
Für Rechts- und Linkslauf verwendbar
- Maschine:** CNC Oberfräse oder BAZ
- Ausführung:** Die Werkzeugschäfte benötigen keine Verriegelungsschraube
n (max) = 25.000 min-1

Schaft	A mm	d mm	Bestell-Nr.	Preis [PG 02]
HSK 63 F	85	25	40006600	Preis auf Anfrage

82000 | HSK 63 F Schrumpfspannfutter

HSK 63 F nach DIN 69893

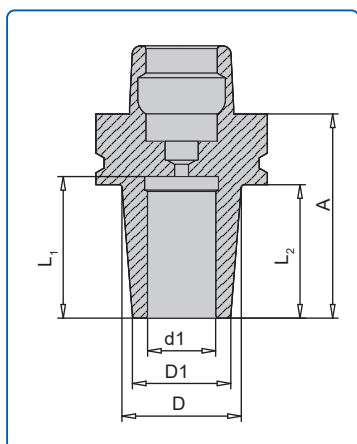

Anwendung: Hochgenaues Spannen (Warmschrumpfen) von Schaftwerkzeugen mit Zylinderschaft

Für Rechts- und Linkslauf verwendbar
Rundlaufgenauigkeit: 0,003 - 0,01 mm

Maschine: CNC Oberfräse oder BAZ

Schaft	d1 mm	A mm	L1 mm	L2 mm	D mm	D1 mm	Bestell-Nr.	Preis [PG 02]
HSK 63 F	6	75	36	49	27	20	10190178	182,00 €
HSK 63 F	8	75	36	49	27	20	10190179	182,00 €
HSK 63 F	10	75	36	49	32	24	10156541	182,00 €
HSK 63 F	12	75	41	49	32	24	10156544	182,00 €
HSK 63 F	12,7	75	41	49	32	24	10203119	199,00 €
HSK 63 F	14	75	41	49	34	27	10156545	182,00 €
HSK 63 F	16	75	44	49	34	27	10156547	182,00 €
HSK 63 F	18	75	44	49	41	33	10156548	182,00 €
HSK 63 F	20	75	46	49	41	33	10156549	182,00 €
HSK 63 F	25	75	52	49	44	36	10156550	182,00 €

Schaft	d1 mm	A mm	L1 mm	L2 mm	D mm	D1 mm	Bestell-Nr.	Preis [PG 02]
HSK 63 F	4	90	20	64	20	15	10105902	Preis auf Anfrage
HSK 63 F	5	90	25	64	20	15	10106321	Preis auf Anfrage
HSK 63 F	6	90	36	64	27	20	10103390	223,00 €
HSK 63 F	8	90	36	64	27	20	10103392	223,00 €
HSK 63 F	10	90	36	64	32	24	10103393	211,00 €
HSK 63 F	12	90	41	64	32	24	10103394	211,00 €
HSK 63 F	16	90	44	64	34	27	10103395	211,00 €
HSK 63 F	20	90	46	64	42	33	10104820	211,00 €
HSK 63 F	25	90	52	64	45	36	10190181	211,00 €

Schaft	d1 mm	A mm	L1 mm	L2 mm	D mm	D1 mm	Bestell-Nr.	Preis [PG 02]
HSK 63 F	6	120	36	94	27	20	10116265	255,00 €
HSK 63 F	8	120	36	94	27	20	10116266	255,00 €
HSK 63 F	10	120	36	94	32	24	10103398	239,00 €
HSK 63 F	12	120	41	94	32	24	10103399	239,00 €
HSK 63 F	16	120	44	94	34	27	10103400	239,00 €
HSK 63 F	20	120	46	94	42	33	10190182	239,00 €
HSK 63 F	25	120	52	94	45	36	10190185	239,00 €

Passendes Schrumpferät auf Anfrage lieferbar

81000 | HSK 63 F Kreissägeblatt-Aufnahme

Nach DIN 69893

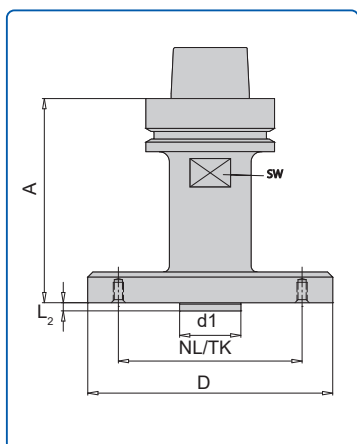

- Anwendung:** Aufnehmen eines Sägeblatts
Das Sägeblatt benötigt gesenkte Mitnehmerbohrungen
Für Rechts- und Linkslauf
- Maschine:** CNC Oberfräse oder BAZ
- Ausführung:** Mit Ausdrehung für Datenchip
Max. Drehzahl ist abhängig von dem verwendeten Werkzeug

Schaft	A mm	D mm	d1 mm	L2 mm	NL/TK	SW mm	Bestell-Nr.	Preis [PG 02]
HSK 63 F	80	50	30	1,5	3/M6/40	41	10032284	360,00 €
HSK 63 F	80	60	30	2,0	4/M5/48	41	10156292	352,00 €
HSK 63 F	80	90	30	2,5	6/M8/75	41	10023989	414,00 €
HSK 63 F	80	120	30	2,5	6/M8/100	41	10034124	475,00 €
HSK 63 F	60	160	30	2,0	6/M8/140	46	10029752	819,00 €

Andere Abmessungen oder Teilkreise auf Anfrage lieferbar



Abb.: Rechtslauf

Passende Kreissägeblätter

D mm	B mm	b mm	d mm	Z	Bestell-Nr.	Preis [PG 01]
Für D = 50						
120	2,6	1,6	30	12F	0039.123.30	133,50 €
120	2,6	1,6	30	30W	0039.123.31	156,60 €
Für D = 60						
150	2,6	1,6	30	12F	0039.153.30	143,30 €
150	3,2	2,2	30	24W	0039.153.31	147,70 €
150	3,2	2,2	30	36W	0039.153.32	162,10 €
150	3,2	2,2	30	48W	0039.153.33	176,40 €
Für D = 90						
250	3,5	2,2	30	24F	0039.253.30	196,30 €
250	3,2	2,2	30	30W	0039.253.31	206,20 €
250	3,2	2,2	30	48W	0039.253.32	237,10 €
250	3,2	2,2	30	60W	0039.253.33	258,00 €
250	3,2	2,2	30	80W	0039.253.34	291,10 €
Für D = 120						
300	3,4	2,2	30	28F	0039.303.30	193,90 €
300	3,2	2,2	30	36W	0039.303.31	222,70 €
300	3,2	2,2	30	54W	0039.303.32	251,30 €
300	3,2	2,2	30	72W	0039.303.33	211,60 €
Für D = 160						
350	3,6	2,4	30	30F	0039.353.30	240,40 €
350	3,5	2,4	30	54W	0039.353.31	283,40 €
350	3,5	2,4	30	72W	0039.353.32	315,30 €
350	3,5	2,4	30	84W	0039.353.33	337,40 €

81000 | HSK 63 F Kreissägeblatt-Aufnahme für Homag

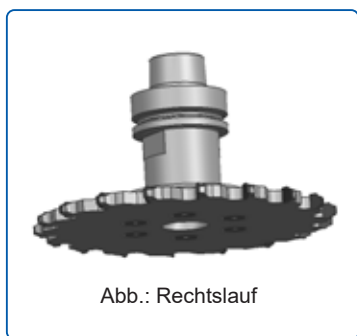
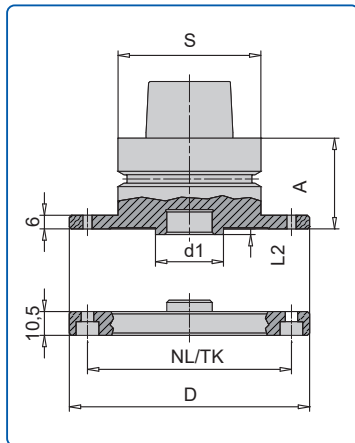

Anwendung: Direkte Aufnahme von Sägeblättern oder Nutfräsern mit gesenkten NL; Nabendicken von 2,5 - 10 mm

Nabendicke Werkzeug:
Für die Spannung mit Spanndeckel: 2-5 mm
Für die Spannung ohne Spanndeckel: ab 2 mm

Maschine: CNC Oberfräse oder BAZ

Ausführung: Je nach Aufspannung benötigt das Sägeblatt Durchgangslöcher oder Senklöcher

Max. Drehzahl ist abhängig von dem verwendeten Werkzeug

Inklusive Schrauben

Ohne Spanndeckel: 8 Senkschrauben

Mit Spanndeckel: 8 Zylinderkopfschrauben

Schaft	D mm	d1 mm	L2 mm	A mm	NL/TK	Ausführung	Bestell-Nr.	Preis [PG 02]
HSK 63 F	106	30	2,5	40	8/M5/90	ohne Spanndeckel	10149518	303,00 €
HSK 63 F	106	30	2,5	40	8/M5/90	mit Spanndeckel	10157330	382,00 €

Passende Kreissägeblätter - Nebenlöcher ohne Ansenkung

D mm	B mm	b mm	d mm	NL mm	Z	Zahnform	Bestell-Nr.	Preis [PG 01]
250	3,2	2,2	30	8/5,5/90	48	W	0039.252.30	217,80 €
250	3,2	2,2	30	8/5,5/90	60	W	0039.252.32	246,10 €
250	3,2	2,2	30	8/5,5/90	80	W	0039.252.34	267,10 €
280	3,2	2,2	30	8/5,5/90	48	W	0039.282.30	191,60 €
280	3,2	2,2	30	8/5,5/90	60	W	0039.282.31	210,60 €
280	3,2	2,2	30	8/5,5/90	80	W	0039.282.32	242,10 €
300	3,2	2,2	30	8/5,5/90	36	W	0039.302.30	223,90 €
300	3,2	2,2	30	8/5,5/90	54	W	0039.302.31	220,80 €
300	3,2	2,2	30	8/5,5/90	72	W	0039.302.32	268,50 €
350	3,5	2,4	30	8/5,5/90	54	W	0039.352.30	263,50 €
350	3,5	2,4	30	8/5,5/90	72	W	0039.352.31	306,60 €
350	3,5	2,4	30	8/5,5/90	84	FT	0039.352.33	379,30 €
350	3,5	2,4	30	8/5,5/90	84	W	0039.352.32	311,20 €

Bitte bei Bestellung mit angeben, ob eine Verwendung mit oder ohne Spanndeckel erfolgt; bei einer Verwendung ohne Spanndeckel müssen die Nebenlöcher angesenkt werden

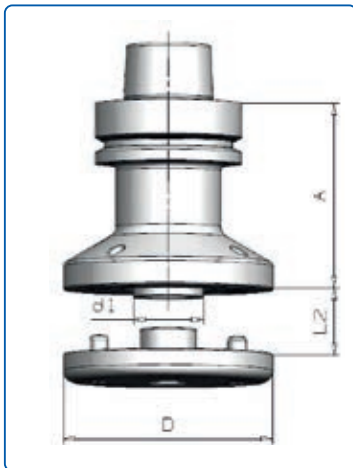

Anwendung:

Zur Aufnahme von Sägeblättern oder Nutfräsern
Für Rechts- und Linkslauf; die Werkzeugbefestigung kann flächenbündig über 4 Senklöcher (Nabendicke = 4 mm) oder mit Gegenflansch über eine zentrale Spannmutter erfolgen

In der Regel Werkzeugspannung mit Spanndeckel:

Spannblattstärke: 1,5 - 3,5 mm; Bo 30 mm; 2 NL; d10; TK 60 mm; Verdreh-sicherung über Sicherungsstifte

Optional Werkzeug ohne Spanndeckel:

Spannblattstärke: 4,0 - 10 mm; Bo 30 mm; 4 Senklöcher; d 8,5; TK 75 mm; Senkschraube nach DIN 7991 M8x16

Maschine:

CNC Oberfräse oder BAZ

Ausführung:

Stahl-Grundkörper; Spanndeckel mit Verdreh-sicherung
max. Drehzahl ist abhängig von dem verwendeten Werkzeug

Schaft	D mm	d1 mm	L2 mm	A mm	NL/TK	Ausführung	Bestell-Nr.	Preis [PG 02]
HSK 63 F	90	30	3,5	50	4/M8/75 2/8/60	mit Spanndeckel	10179926	489,00 €
HSK 63 F	90	30	3,5	80	4/M8/75 2/8/60	mit Spanndeckel	10178467	523,00 €

Bei dauerhafter Verwendung ohne Spanndeckel bitte Sägeblattaufnahme auf Seite 401 verwenden

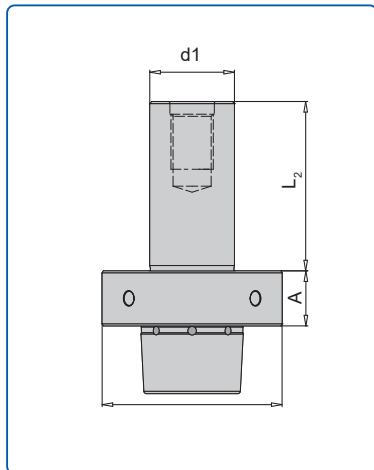

- Anwendung:** Aufnahme von Bohrungswerkzeugen
Die zulässige Drehzahl der Bohrungswerkzeuge ist einzuhalten
- Maschine:** Kehlautomaten mit HSK 85-Schnittstelle z.B. Weinig
- Ausführung:** Verdrehsicherung durch Verstiften oder Verschrauben

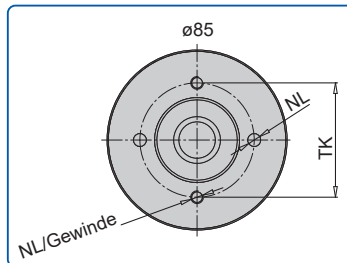

Schaft	d1 mm	L2 mm	A mm	TK mm	NL	NL / Gewinde	Bestell-Nr.	Preis [PG 02]
HSK 85	30	40	26	48	2x6,0	2xM6	10156237	250,00 €
HSK 85	30	60	26	48	2x6,0	2xM6	10156238	278,00 €
HSK 85	30	80	26	48	2x6,0	2xM6	10156239	307,00 €
HSK 85	30	130	26	48	2x6,0	2xM6	10156240	341,00 €
HSK 85	30	170	26	48	2x6,0	2xM6	10156241	375,00 €
HSK 85	40	40	26	54	2x6,0	2xM6	10156242	253,00 €
HSK 85	40	60	26	54	2x6,0	2xM6	10156243	280,00 €
HSK 85	40	80	26	54	2x6,0	2xM6	10156245	310,00 €
HSK 85	40	100	26	54	2x6,0	2xM6	10156247	323,00 €
HSK 85	40	130	26	54	2x6,0	2xM6	10156248	344,00 €
HSK 85	40	170	26	54	2x6,0	2xM6	10156249	369,00 €
HSK 85	40	180	26	54	2x6,0	2xM6	10156250	378,00 €
HSK 85	40	240	26	54	2x6,0	2xM6	10156251	425,00 €
HSK 85	50	40	26	64	2x6,0	2xM6	10156252	260,00 €
HSK 85	50	60	26	64	2x6,0	2xM6	10156253	287,00 €
HSK 85	50	80	26	64	2x6,0	2xM6	10156254	316,00 €
HSK 85	50	100	26	64	2x6,0	2xM6	10156255	330,00 €
HSK 85	50	130	26	64	2x6,0	2xM6	10156256	350,00 €
HSK 85	50	150	26	64	2x6,0	2xM6	10156257	366,00 €
HSK 85	50	170	26	64	2x6,0	2xM6	10156258	378,00 €
HSK 85	50	180	26	64	2x6,0	2xM6	10156259	387,00 €
HSK 85	50	240	26	64	2x6,0	2xM6	10156260	444,00 €

2-teilige Fräseranzugsschraube im Lieferumfang enthalten

Empfohlen bei Motoren mit einer Leistung ab 15 KW; dies ist mit dem Maschinenhersteller abzustimmen

Folgende Ausführungen sind auf Anfrage lieferbar:

- als HSK 85 mit Mitnehmernuten
- mit Passfedern für schwere Fräswerkzeuge
- mit Hydrospannung für beste Rundlauf toleranz

82000 | SK Spannzangenfutter

Nach DIN 69871

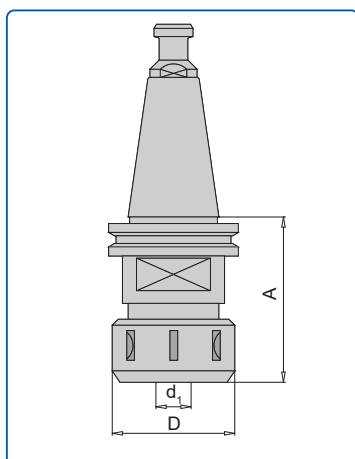

- Anwendung:** Spannen von Schaftwerkzeugen mit Zylinderschaft
Für Rechts- und Linkslauf geeignet
- Maschine:** CNC Oberfräse oder BAZ
- Ausführung:** Anzugsbolzen, je nach Maschinenfabrikat
Spannmutter kugelgelagert
n (max) = 24.000 min-1

Schaft	A mm	D/Gewinde mm	d1 mm	Anzugsmoment Nm	für Spannzangen-Nr.	Bestell-Nr.	Preis [PG 02]
SK 30	57	63/M50	6-26	110	472E (bis 25 mm)	10014242	133,00 €
SK 30	71	60/M48	3-25,4	110	462E (bis 25 mm)	10014643	138,00 €
SK 40	81	60/M48	3-25,4	110	462E (bis 25 mm)	10014645	391,00 €
SK 40	70	60/M48	3-25,4	110	462E (bis 25 mm)	10014517	148,00 €

Lieferung ohne Hakenschlüssel und Spannzange
Bei SK 40 wird der Anzugsbolzen (DIN 69872) mitgeliefert
Bei SK 30 bitte den Kopfbolzen siehe Seite 414 mitangeben

Bitte Mindestspannlänge auf den Schäften der Werkzeuge beachten

Hakenschlüssel siehe Seite 414 und Kapitel Zubehör
Spannzangen siehe Seite 411-412

82000 | SK 30 Spannzangenfutter mit Zahnkranz für Morbidelli / SCM

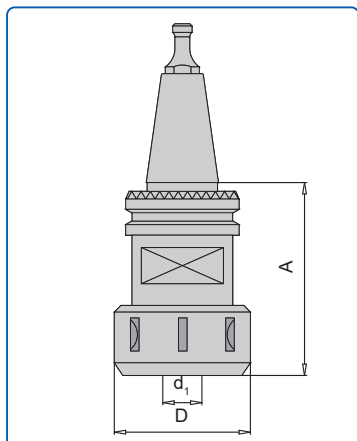

- Anwendung: Spannen von Schaftwerkzeugen mit Zylinderschaft
Für Rechts- und Linkslauf geeignet
- Maschine: CNC Oberfräse Morbidelli / SCM
- Ausführung: Spannmutter kugelgelagert
n (max) = 24.000 min-1

Schaft	A mm	D/Gewinde mm	d1 mm	Anzugsmoment Nm	für Spannzangen-Nr.	Bestell-Nr.	Preis [PG 02]
SK 30	55	50/M40	3-20,0	110	470E (bis 20mm)	10002396	209,00 €

Lieferung ohne Hakenschlüssel und Spannzange
Lieferung mit Anzugsbolzen 10006131 für SCM / Morbidelli

Bitte Mindesteinspannlänge auf den Schäften der Werkzeuge beachten

Hakenschlüssel siehe Seite 414 und Kapitel Zubehör
Spannzangen siehe Seite 411-412

81000 | SK 40 Fräsdorn

Nach DIN 69871

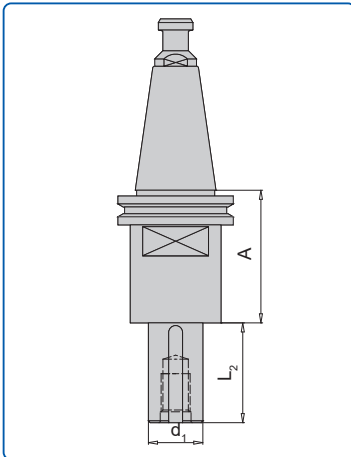

- Anwendung:** Aufnahme von Bohrungswerkzeugen
Die zulässige Drehzahl der Bohrungswerkzeuge ist einzuhalten
- Maschine:** CNC Oberfräse oder BAZ
- Ausführung:** Sehr hohe Spannkraft und optimale Sicherheit durch die M16 Anzugsschraube mit stabiler Deckscheibe
Verdrehsicherung durch Passfedern

Schaft	d1 mm	L2 mm	A mm	DKN mm	Gewicht kg	Bestell-Nr.	Preis [PG 02]
SK 40	30	60	43	8x2	1,5	10014228	355,00 €
SK 40	30	80	43	8x2	1,6	10014230	373,00 €
SK 40	30	100	43	8x2	1,75	10014229	398,00 €

Im Lieferumfang sind die Anzugsschrauben, Anzugsbolzen (DIN 69872) und die Deckscheibe enthalten

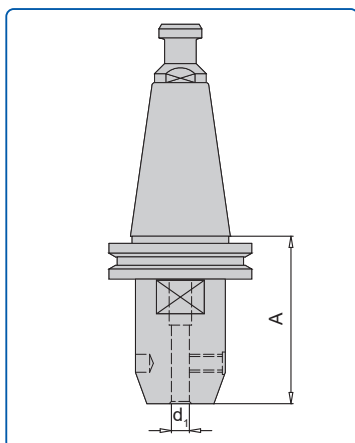

Anwendung: Aufnahmen von Schaftwerkzeugen mit Spannfläche nach DIN 1835
Für Rechts- und Linkslauf geeignet

Maschine: CNC Oberfräse oder BAZ

Ausführung: Schlanke Bauform für einen optimalen Späneabfluss zur Absaugung. Inkl. Anzugsbolzen
n (max) = 24.000 min-1

Schaft	d1 mm	A mm	Bestell-Nr.	Preis [PG 02]
SK 40	16	63	10013536	355,00 €
SK 40	20	63	10013538	355,00 €

Die SK40-Aufnahmen werden mit Anzugsbolzen (DIN 69872) ausgeliefert

Spannfläche am Werkzeugschaft

gültig für o. g. Weldonaufnahmen nach DIN 1835 Form B

d1 mm	b1 mm +0,05 0	e1 mm 0 -1	h1 mm	l1 mm +2 0
h6			h13	
6	4,2	18,0	4,8	36
8	5,5	18,0	6,6	36
10	7,0	20,0	8,4	40
12	8,0	22,5	10,4	45
14	10,0	24,0	14,2	48
16	10,0	24,0	14,2	48
20	11,0	25,0	18,2	50

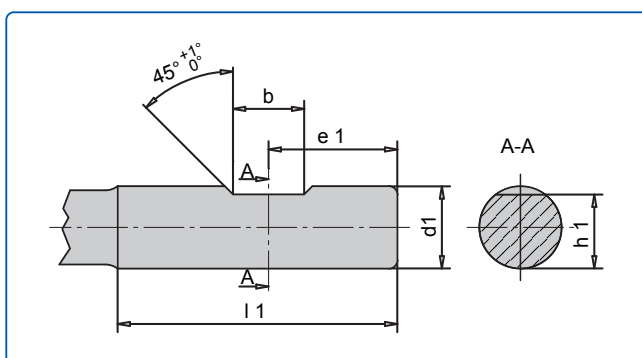

82000 | SK Plus Aufnahme für höchste Beanspruchung

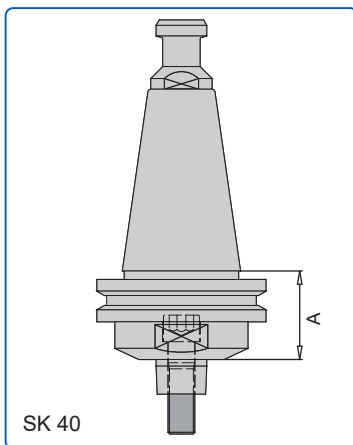
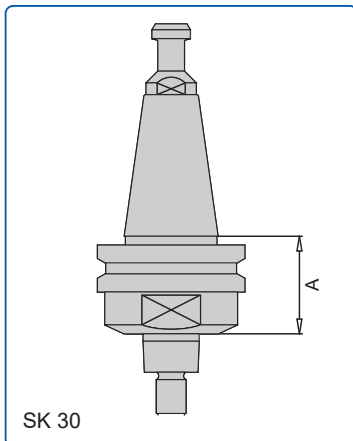

Ihre Vorteile auf einen Blick:

- Optimale Wuchtgüte
- Für beste Schnittergebnisse

Anwendung: Aufnahmen von SK Plus Fräsern
 Maschine: CNC Oberfräse oder BAZ
 Ausführung: Mit dem Fräs Werkzeug verschraubt erzielt man eine sehr hohe Rundlaufgenauigkeit von 0,003 - 0,01 mm
 SK 30 n (max) 24.000 min-1
 SK 40 n (max) 18.000 min-1
 Fräser re = Rechtslauf
 Fräser li = Linkslauf

Schaft	A mm	Bestell-Nr.	Preis [PG 02]
SK 30 li	33,3	10034362	341,00 €
SK 30 re	33,3	10034013	341,00 €
SK 40 re	33,3	10034015	478,00 €

Bei SK 40 wird der Anzugsbolzen (DIN 69872) mitgeliefert
 Bei SK 30 bitte den Kopfbolzen siehe Seite 414 mitangeben

Zubehör

Montagebock für alle Standardaufnahmen



- Anwendung: Sichere Spannung des Werkzeugsatzes während der Montage und Demontage sowie beim Schneidenwechsel bei Wendeplatten-Werkzeugen
- Ausführung: Einfaches Spannen per Spannhebel

Schaft	Bestell-Nr.	Preis [PG 02]
SK 40	10002577	530,00 €
HSK 63 F	10002580	530,00 €
HSK 85 (Powerlock)	40015764	617,00 €

Montagevorrichtungen für andere Schnittstellen auf Anfrage

Zubehör

Masterclamp



- Anwendung: Schnelles und sicheres Montieren und Spannen von Werkzeugen in Spannfuttern, auf Fräsdornen und auf Sägeblattflanschen

für Spannfutter	Bestell-Nr.	Preis [PG 02]
HSK 25	10163751	Preis auf Anfrage
HSK 32 (C3)	10163752	Preis auf Anfrage
HSK 50 (SK 30) nicht für Morbidelli	10163754	244,00 €
HSK 63 (SK 40)	10163755	228,00 €
HSK 80	10163756	Preis auf Anfrage
SK 50	10163757	Preis auf Anfrage
HSK 100	10163758	Preis auf Anfrage

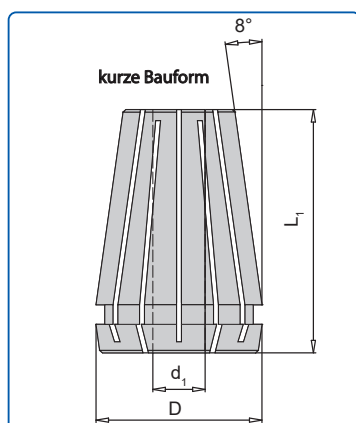

Anwendung: Für Spannzangenfutter
 Ausführung: DIN ISO 15488 Form B -8°

Spannbereich:		Toleranz:	geschlitzt:
ER 16 426E	3 - 10 mm	- 0,5 mm	16-fach
ER 16 426E	11 - 12 mm	0,0 mm	16-fach
ER 25 430E	3 - 16 mm	- 0,5 mm	16-fach
ER 32 470E	3 - 20 mm	- 0,5 mm	16-fach
ER 40 472E	3 - 26 mm	- 0,5 mm	16-fach

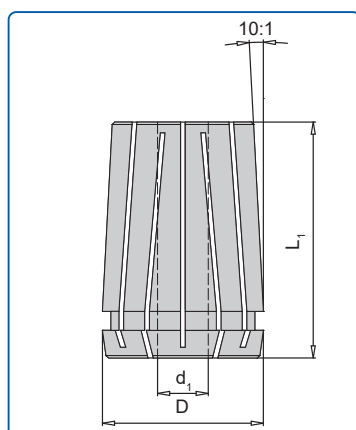

Anwendung: Für Spannzangenfutter
 Ausführung: DIN ISO 10897 Form B Verhältnis 10:1

Spannbereich:		Toleranz:	geschlitzt:
415E OZ16	4,5 - 16,0 mm	- 0,5 mm	12-fach
462E OZ25	3,0 - 25,4 mm	- 0,5 mm	12-fach

D mm	d1 mm	L1 mm	Spannzangen-Typ	Spannbereich mm	Bestell-Nr.	Preis [PG 02]
17	3	27	ER 16 / 426E Form B	2,5-3,0	10174703	22,90 €
17	4	27		3,5-4,0	10174704	22,90 €
17	5	27		4,5-5,0	10174706	22,90 €
17	6	27		5,5-6,0	10174972	22,90 €
17	7	27		6,5-7,0	10174973	22,90 €
17	8	27		7,5-8,0	10174974	22,90 €
17	9	27		8,5-9,0	10174975	22,90 €
17	10	27		9,5-10,0	10174976	22,90 €
17	11	27		11	10190727	53,10 €
17	12	27		12	10190728	53,10 €
26	3	34	ER 25 / 430E Form B	2,5-3,0	10174965	23,20 €
26	4	34		3,5-4,0	10174967	23,20 €
26	5	34		4,5-5,0	10174971	23,20 €
26	6	34		5,5-6,0	10017107	23,20 €
26	8	34		7,5-8,0	40002352	23,20 €
26	10	34		9,5-10,0	40002786	23,20 €
26	12	34		11,5-12,0	40002353	23,20 €
26	14	34		13,5-14,0	40003740	23,20 €
26	16	34		15,5-16,0	40002354	23,20 €

Fortsetzung siehe nächste Seite: Spannzangen-Typen: ER 32, ER 40, 415E und 462E ►

D mm	d1 mm	L1 mm	Spannzangen-Typ	Spannbereich mm	Bestell-Nr.	Preis [PG 02]
33	3	40	ER 32 / 470E Form B	2,5-3,0	40005814	24,10 €
33	4	40		3,5-4,0	40008582	24,10 €
33	5	40		4,5-5,0	40012691	24,10 €
33	6	40		5,5-6,0	10002467	24,10 €
33	7	40		6,5-7,0	10002468	24,10 €
33	8	40		7,5-8,0	10002469	24,10 €
33	10	40		9,5-10,0	10002470	24,10 €
33	12	40		11,5-12,0	10002471	24,10 €
33	13	40		12,5-13,0	10002472	24,10 €
33	14	40		13,5-14,0	10002473	42,00 €
33	16	40		15,5-16,0	10002474	24,10 €
33	18	40		17,5-18,0	10002475	24,10 €
33	19	40		18,5-19,0	40013253	24,10 €
33	20	40		19,5-20,0	10002476	24,10 €
41	3	46	ER 40 / 472E Form B	2,5-3,0	10176370	60,70 €
41	4	46		3,5-4,0	10042169	24,90 €
41	5	46		4,5-5,0	10142114	24,90 €
41	6	46		5,5-6,0	40002325	24,90 €
41	7	46		6,5-7,0	40013254	24,90 €
41	8	46		7,5-8,0	10002480	24,90 €
41	10	46		9,5-10,0	10002481	24,90 €
41	12	46		11,5-12,0	10002482	24,90 €
41	13	46		12,5-13,0	10002483	24,90 €
41	16	46		15,5-16,0	10002484	24,90 €
41	18	46		17,5-18,0	10002485	24,90 €
41	19	46		18,5-19,0	10002486	24,90 €
41	20	46		19,5-20,0	10002487	24,90 €
41	25	46		24,5-25,0	10002488	24,90 €
41	26	46	25,5-26,0	10002489	24,90 €	
25,5	5,0	40	415E / OZ16 Form B	4,5-5,0	40011175	25,70 €
25,5	6,0	40		5,5-6,0	40002318	25,70 €
25,5	6,5	40		6,0-6,5	10002424	25,70 €
25,5	8,0	40		7,5-8,0	40002320	25,70 €
25,5	9,5	40		9,0-9,5	10017090	30,70 €
25,5	10,0	40		9,5-10,0	10002425	25,70 €
25,5	12,0	40		11,5-12,0	40002322	25,70 €
25,5	13,0	40		12,5-13,0	10002426	25,70 €
25,5	14,0	40		13,5-14,0	40005333	25,70 €
25,5	16,0	40		15,5-16,0	10002427	25,70 €
32,9	3,0	52	462E / OZ25 Form B	2,5-3,0	40003064	24,40 €
32,9	4,0	52		3,5-4,0	40002435	24,40 €
32,9	5,0	52		4,5-5,0	40002305	24,40 €
32,9	6,0	52		5,5-6,0	10002432	24,40 €
32,9	6,5	52		6,0-6,5	10002433	30,10 €
32,9	8,0	52		7,5-8,0	40002306	24,40 €
32,9	9,5	52		9,0-9,5	10002434	30,10 €
32,9	10,0	52		9,5-10,0	10002435	24,40 €
32,9	12,0	52		11,5-12,0	10002436	24,40 €
32,9	13,0	52		12,5-13,0	10002437	24,40 €
32,9	14,0	52		13,5-14,0	40002308	24,40 €
32,9	16,0	52		15,5-16,0	10002438	24,40 €
32,9	18,0	52		17,5-18,0	40002311	24,40 €
32,9	19,0	52		18,5-19,0	10002439	24,40 €
32,9	20,0	52		19,5-20,0	10013431	24,40 €
32,9	25,0	52		24,5-25,0	40002313	24,40 €
32,9	25,4	52	25,0-25,4	10002440	Preis auf Anfrage	

NEU

Präzisionsspannzangen-Sets



Die ER16-Spannzangen der folgenden Sets sind sehr dünnwandig und können bei der Montage irreparabel verbogen werden. Mit dem Kauf eines Sets erhalten Sie eine fachgerecht in die Spannmutter eingesetzte Spannzange. Beschädigungen werden so vermieden. Die eingesetzte Spannzange kann später nicht mehr ohne Schaden aus der Minimutter entfernt werden.

D mm	d1 mm	L1 mm	Set, bestehend aus: Spannzange	Spannmutter	Spanntoleranz mm	Bestell-Nr.	Preis [PG 02]
17	11	27	10190727	10175069	11,0	10237283	129,90 €
17	12	27	10190728	10175069	12,0	10237285	129,90 €

Anzugsbolzen

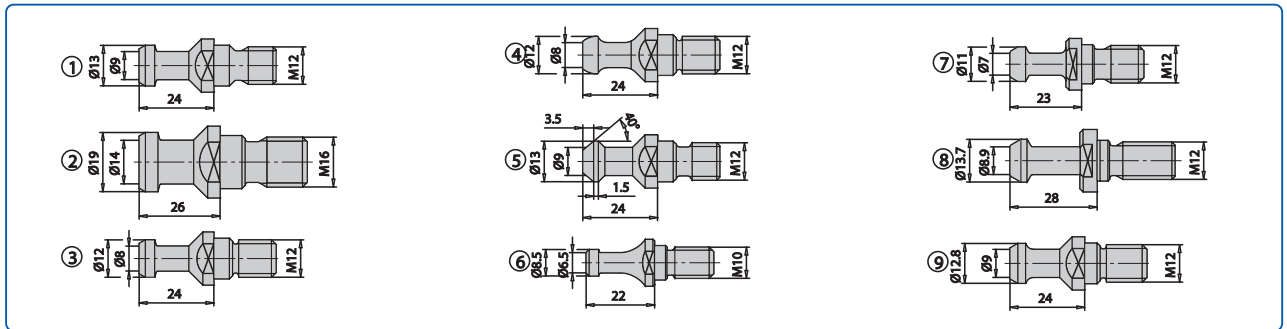

AB Nr.	Maschine	Abmessung mm	Bestell-Nr.	Preis [PG 02]
1	IMA, Maka, Reichenbacher, Weeke, Busellato, etc.	13/9 - M12	10006129	37,80 €
2	IMA, Maka, Reichenbacher, Stegherr, etc.	19/14 - M16	10006130	18,60 €
3	Biesse bis Bj. 09/1992	12/8 - M12	10006133	33,50 €
4	Biesse ab Bj. 09/1992 - Masterwood (HSD-Motoren)	12/8 - M12	10006134	18,60 €
5	Alberti, Masterwood (Colombo-Motoren)	13/9 - M12	10006136	38,30 €
6	Morbidelli, SCM	8,5/6,5 - M10	10006131	33,50 €
7	Shoda	11/7 - M12	10006132	38,00 €
8	Heian	13,7/8,9 - M12 JiS B 6339	10006137	40,10 €
9	CMS	12,8/9 - M12	10006135	23,20 €

Spannmutter, Hakenschlüssel für Spannzangenfutter

Bezeichnung	Gewinde	D mm	Bestell-Nr.	Preis [PG 02]
Spannmutter, kugelgelagert	M30x1,5	43	10005969	61,40 €
Spannmutter, kugelgelagert	M40x1,5	50	40012692	74,40 €
Spannmutter, kugelgelagert	M48x2,0	60	10005970	46,40 €
Spannmutter, kugelgelagert	M50x1,5	63	40004939	51,60 €
Spannmutter, kugelgelagert	M19x1	22	10175069	44,20 €
Hakenschlüssel	30/32		10205522	14,00 €
Hakenschlüssel	40/42	M30 x 1,5	10006109	16,50 €
Hakenschlüssel	45/50	M40 x 1,5	10006110	16,10 €
Hakenschlüssel	52/55	M46	10180589	16,20 €
Hakenschlüssel	58/62	M48 x 2,0	10006111	19,00 €
Hakenschlüssel	ER16 mini	M19x1	10174977	29,00 €
Kombi-Hakenschlüssel	53 und 58/62		10203800	25,30 €

Drehmomentschlüssel

Bezeichnung	Aufnahme mm	Nm	Bestell-Nr.	Preis [PG 02]
Drehmomentschlüssel Typ 1	14 x 18	60-320	10203818	235,00 €
Drehmomentschlüssel Typ 2	9 x 12	20-120	10205397	Preis auf Anfrage

Haken- / Rollenschlüssel

Bezeichnung	für Drehmomentschlüssel	für D mm	Adapter mm	Bestell-Nr.	Preis [PG 02]
Kombi Einsteck-Hakenschlüssel	Typ 1	53 und 58/62	E 462	10203820	77,40 €
Einsteck-Hakenschlüssel	Typ 1	50	ER 32	10203822	93,30 €
Einsteck-Rollenschlüssel	Typ 2	30	ER 16	10205398	Preis auf Anfrage
Einsteck-Spannschlüssel	Typ 2	22	ER 16 Mini	10205399	Preis auf Anfrage

81000 | Kreissägeblatt-Aufnahme mit zylindrischem Schaft

NEU

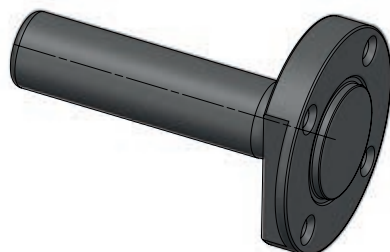
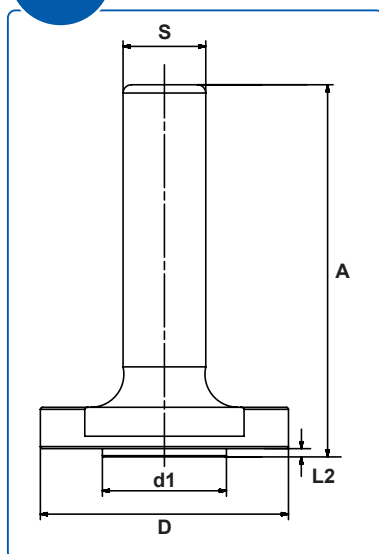

- Anwendung:** Direkte Aufnahme von Sägeblättern und Nutfräsern mit gesenkten NL
- Maschine:** CNC Oberfräse oder BAZ
- Ausführung:** Das Werkzeug wird über 4 Senkkopfschrauben direkt gespannt; Schrauben im Lieferumfang enthalten

S mm	D mm	d1 mm	L2 mm	A mm	SW mm	NL/TK	Bestell-Nr.	Preis [PG 02]
16	50	22	2	80	46	4/M4/36 + 4/M5/36	10245723	113,00 €
25	50	22	2	80	46	4/M4/36 + 4/M5/36	10245724	113,00 €
20	60	30	2	90	46	4/M6/48*	10245726	113,00 €
25	60	30	2	90	46	4/M6/48*	10245727	113,00 €
25	56	30	2	80	46	4/M5/42	10245725	113,00 €

Andere Abmessungen oder Teilkreise auf Anfrage möglich

* Für Lamello P-System

Passende Kreissägeblätter - Nebenlöcher mit Ansenkung

D mm	B mm	b mm	d mm	NL	Z	Bestell-Nr.	Preis [PG 01]
150	3,2	2,2	30	4/6,5/48	24W	0039.152.32	142,80 €
150	3,2	2,2	30	4/6,5/48	36W	0039.152.33	164,80 €
150	3,2	2,2	30	4/6,5/48	48W	0039.152.34	180,60 €
180	2,8	1,8	30	4/6,5/48	12F	0039.182.30	79,10 €
180	3,2	2,2	30	4/6,5/48	30W	0039.182.33	164,80 €
180	3,2	2,2	30	4/6,5/48	42W	0039.182.35	180,70 €
180	3,2	2,2	30	4/6,5/48	54W	0039.182.32	201,30 €
200	2,8	1,8	30	4/6,5/48	16F	0039.202.31	88,40 €
200	3,2	2,2	30	4/6,5/48	36W	0039.202.34	172,70 €
200	3,2	2,2	30	4/6,5/48	48W	0039.202.36	190,20 €
200	3,2	2,2	30	4/6,5/48	60W	0039.202.38	209,30 €

81000 | Reduzierbuchse mit Bund

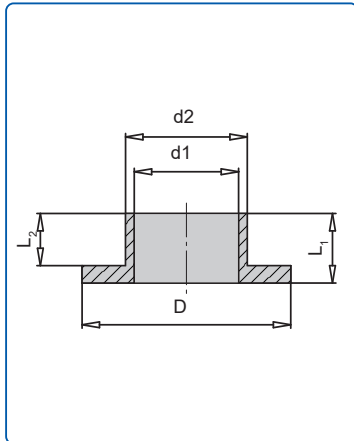

Anwendung: | Paarweise Verwendung für die Reduzierung der Bohrung bei Fräsern und Messerköpfen

D mm	d1 mm	d2 mm	L2 mm	L1 mm	Bestell-Nr.	Preis / St. [PG 02]
59	30	35	15	20	10017296	52,90 €
58	30	40	15	20	10014724	52,90 €
64	35	40	15	20	10014726	52,90 €
64	40	50	15	20	10014727	52,90 €

Weitere Abmessungen auf Anfrage lieferbar

Anwendung: Aufnahme von Ritzsägeblättern für die Standardspindel Homag / IMA d=30 DKN

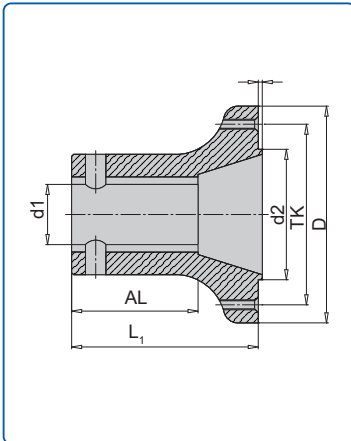

D mm	d1 mm	d2 mm	NL/TK	L1 mm	L2 mm	AL mm	Bestell-Nr.	Preis [PG 02]
108	30 DKN	65	6/M5/90	95	2	63	0031.000.14	132,30 €

Zubehör Spanndeckel + Schraube

D mm	L	M1L	M2R	L1	L2	L3	L4	Bestell-Nr.	Preis [PG 02]
30	68	M16L		30		6,9	24	10190982	147,70 €
30	68		M12R		50	6,9	24	10190983	103,60 €

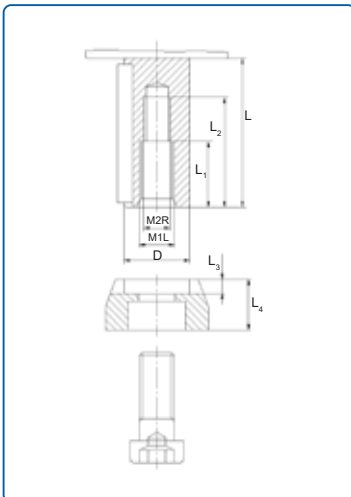

Lieferung ohne Spindelverschraubung; bei Bedarf bitte maschinenspezifisch mitbestellen

81000 | Buchse für Ritzsägen und Zerspaner

Anwendung: Aufnahme von Zerspanern für die Standardspindel
Homag / IMA d=35 DKN

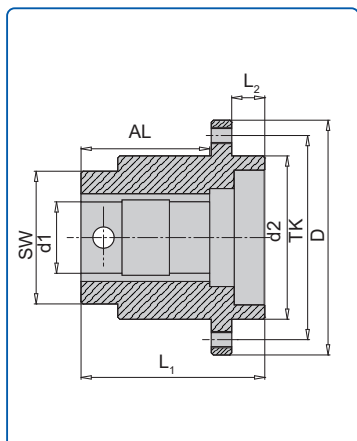

D mm	d1 mm	d2 mm	NL/TK	L1 mm	L2 mm	SW	AL mm	Bestell-Nr.	Preis [PG 03]
115	35 DKN	80	8/M8/100	90	16,2	55	63,0	0033.000.02	143,90 €

Zubehör Homag Spindel

D mm	L	M1L	M2R	L1	L2	L3	L4	Bestell-Nr. Ring 50mm	Preis [PG 02]	Bestell-Nr. Befestigungselement	Preis [PG 02]
35	70	M20L		30		3,0	16,0			10190973	103,60 €
35	70		M16R		55	3,0	16,0			10190974	103,60 €
35	120	M20L		30		3,0	16,0	10190980	60,70 €	10190973	103,60 €
35	120		M16R		55	3,0	16,0	10190980	60,70 €	10190974	103,60 €

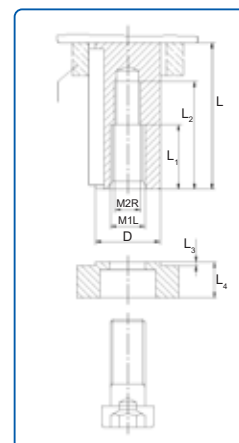

Zubehör Ima Spindel

D mm	L	M1L	M2R	L1	L2	L3	L4	Bestell-Nr. Ring 16 mm	Preis [PG 02]	Bestell-Nr. Befestigungselement	Preis [PG 02]
35	93		M35x1,5R	25	45	34		10190985	47,50 €	10190986	147,70 €
35	93	M16x55L		25	45		26,5	10190985	47,50 €	10190987	147,70 €

Lieferung ohne Spindelverschraubung; bei Bedarf bitte maschinenspezifisch mitbestellen

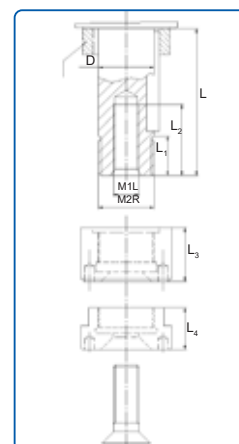

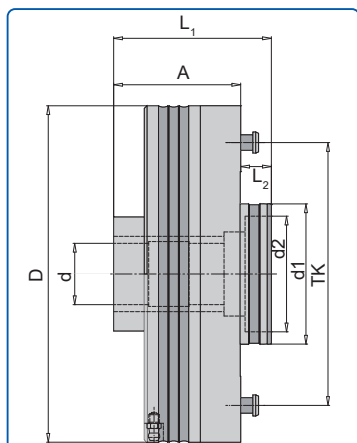

- Anwendung:** Schnellwechsel von Fräswerkzeugen oder Kreissägeblättern; für Rechts- und Linkslauf geeignet
Bajonettaufnahme im Werkzeug erforderlich
- Maschine:** Doppelendprofiler
- Ausführung:** Die Werkzeuge werden pneumatisch über Druckluft entspannt

D mm	d mm	d1 mm	d2 mm	TK mm	Anzahl Bolzen	L1 mm	L2 mm	A mm	Bestell-Nr.	Preis [PG 02]
110	30DKN		50	80	3	63		63	0038.110.30	1.060,00 €
110	35DKN		50	80	3	63		63	0038.110.35	Preis auf Anfrage
147	35DKN	75	66	105	3	90	20	70	0038.147.35	1.083,00 €
147	40DKN	75	66	105	3	97	20	77	0038.147.46	1.083,00 €
160	35DKN		80	130	4	60		60	0038.160.35*	1.338,00 €
160	40DKN		80	130	4	60		60	0038.160.40	Preis auf Anfrage
192	35DKN	80	66	150	4	90	17,5	72,5	0038.192.35	1.341,00 €
192	40DKN	80	66	150	4	97,5	17,5	80	0038.192.46	1.341,00 €

* Zentrieraufnahme D60 H7 wird benötigt - nicht im Lieferumfang enthalten

Fixmatic H (Hydro) auf Anfrage lieferbar

Lieferung ohne Spindelverschraubung; bei Bedarf bitte maschinenspezifisch mitbestellen

Maximales Gewicht der eingesetzten Werkzeuge

System D	Max. Gewicht Kg.
110	3
147	4
160	8
192	8

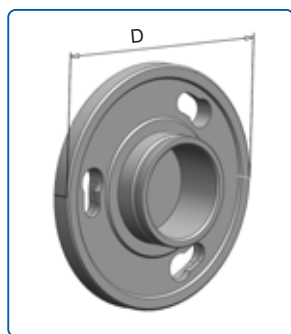

Ersatz Klemmflansch

D mm	für Montage	Re/Li	Bestell-Nr.	Preis [PG 02]
110	zwischen Klemmflansch (innen)	re od. li	0038.110.49	204,00 €
110	vor Klemmflansch (aussen)	li	0038.110.51	204,00 €
110	vor Klemmflansch (aussen)	re	0038.110.52	204,00 €

Ersatzteile

Bezeichnung	Bestell-Nr.	Preis [PG 02]
Pneumatik Spiralschlauch	0038.000.05	202,00 €

81000 | Hydro Buchse mit 6-Kant für Zerspaner und Fräswerkzeuge

- Anwendung: Aufnahme von Zerspanern oder Fräswerkzeugen für die Standardspindel HF Spindel mit 6-Kant
- Maschine: Doppelendprofiler
- Ausführung: Gehärtete Hydro-Spannelemente mit geschlossenem Drucksystem. Die Spindelbefestigung ist nicht im Lieferumfang enthalten

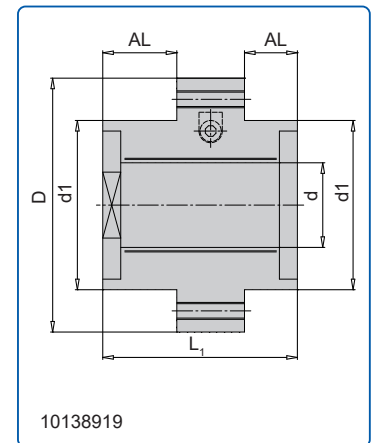
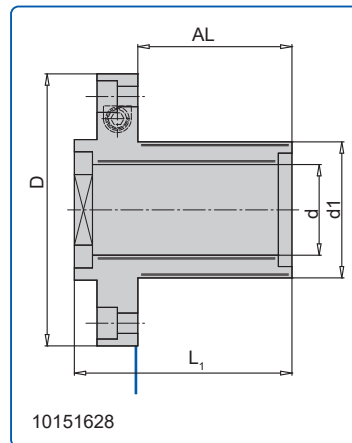
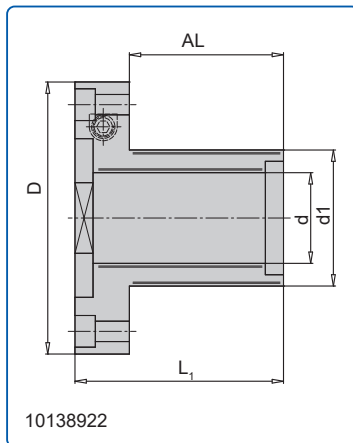

D mm	d mm	d1 mm	L1 mm	AL mm	Bestell-Nr.	Preis [PG 02]
120	40	60	92	68	10138922	Preis auf Anfrage
120	40	60	96	68	10151628	Preis auf Anfrage
120	40	80	92	25/35	10138919	Preis auf Anfrage

Zubehör

Bezeichnung	D mm	Bestell-Nr.	Preis [PG 02]
Spindelbefestigung für 10138922 + 10151628	55	10104476	60,70 €
Spindelbefestigung für 10151628	50	10162906	60,70 €
Spindelbefestigung für 10138919	70	10104478	60,70 €

Lieferung ohne Spindelverschraubung; bei Bedarf bitte maschinenspezifisch mitbestellen

81000 | Hydro Buchse mit Klemmring

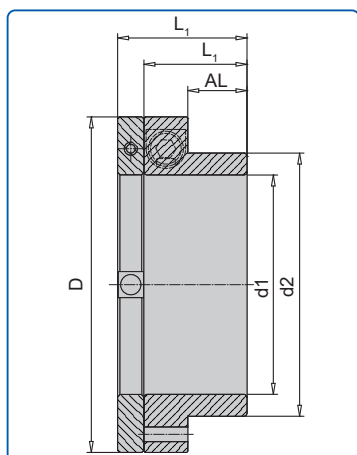

- Anwendung:** Aufnahme von Sägen und Fräsern
Frei auf der Welle verschieb- und positionierbar
- Maschine:** Für Sägewellen (z.B. Paul Maschinen)
- Ausführung:** Gehärtetes Hydro-Spannelement mit geschlossenem Drucksystem und integriertem Klemmring

d1 mm	d2 mm	D mm	L1 mm	AL mm	Bestell-Nr.	Preis [PG 02]
100	120	153	60/75	25	40015531	Preis auf Anfrage
100	120	153	47/59	27	10133148	Preis auf Anfrage
100	120	153	41/53	21	10141520	Preis auf Anfrage



Bohren



Fräsen



Sägen



Schleifen



Ritzen



Hobeln



Bürsten



Stemmen



Winkelaggregate unterstützen die Funktionsfähigkeit von CNC Maschinen und sind der verlängerte Arm der Motorspindel. Durch die Verwendung von Aggregaten werden die maschinenseitigen Bearbeitungsmöglichkeiten von 3-, 4- oder 5-Achsmaschinen erweitert. Werkzeuge können horizontal oder in einem beliebigen Winkeln arbeiten, auch bei begrenzten Platzverhältnissen.

Modularität für eine umfangreiche...
Anwendungsvielfalt



... Anpassungsfähigkeit

der Aufbau wird vollständig an den Einsatzbereich angepasst

... Kosteneffizienz

durch optimales Abstimmen der Einzelkomponenten zueinander wird eine maximale Lebensdauer erreicht

... Flexibilität

eine nachträgliche Konfiguration der Maschinenanbindung ist jederzeit möglich

In jeder Produktion sind die Anforderungen und Anwendungen unterschiedlich. Entsprechend werden bei ATEMAG und AKE die Lösungen ideal darauf abgestimmt.

Im Beratungsgespräch fragen die Ansprechpartner von AKE nach der CNC Maschine, dem Werkstoff, der Anwendung und dem Bearbeitungsergebnis, welches erreicht werden soll. Aufgrund dieser Vorgaben wird das Aggregat durch ATEMAG konfiguriert sowie das passende Werkzeug von AKE bereitgestellt und gemeinsam ausgeliefert.

Der modulare Aufbau der CNC Aggregate bietet zahlreiche und große Vorteile. Das wesentliche Plus liegt in der individuellen Anpassung. In der Manufaktur werden die Aggregate für den Einsatzbereich ausgelegt, mit den Komponenten, die für die Anwendung und die CNC Maschine notwendig sind.

Zeitersparnis durch Entfall von Werkzeugwechsel

Ausgleich von Unebenheiten & Dicken-schwankungen

Schonende Krafteinleitung hoher Drehmomente

5-Achs & Aggregat

Nuten fräsen für CLAMEX Verbinder

Zeitersparnis durch mehrere Bohrungen in einem Hub

Unterflurbearbeitungen & Ecken ausklinken

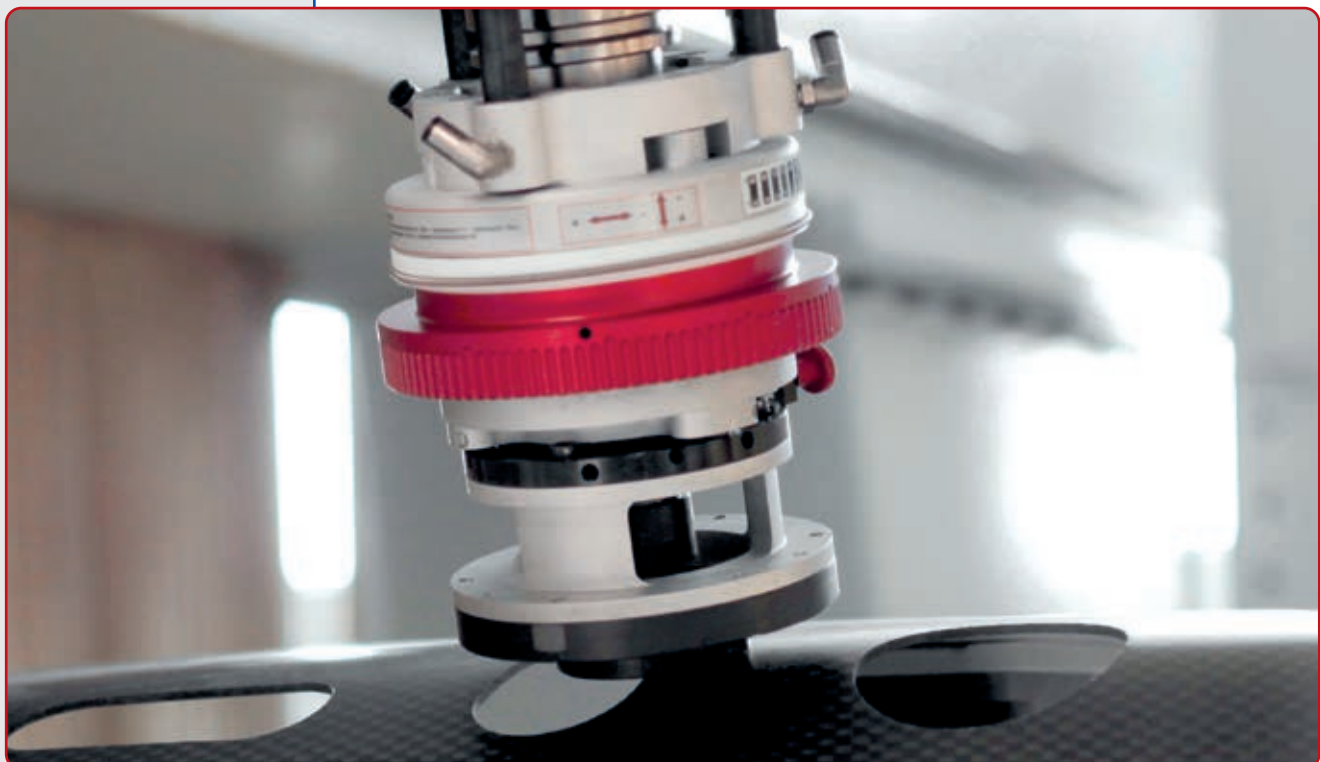

**VARIO CLASSIC
 SMART LINE**



CNC-Aggregat mit Winklereinstellung von 0-100° via Nonius und Griffstange mit flexiblem Einsatz auch in der Kompaktmaschine.

**MONO
 FUNCTION LINE**



Klassisches Winkelaggregat mit einem horizontalen Werkzeugausgang für anspruchsvolle Bearbeitungsprozesse.

**QUATTRO
 FUNCTION LINE**



Winkelaggregat mit vier horizontalen Werkzeugausgängen für flexible und anspruchsvolle Bearbeitungsprozesse ohne Werkzeugwechsel.

**EXTRA
 FUNCTION LINE**



Schlosskastenaggregat mit zwei horizontalen Werkzeugausgängen speziell für Schlosskastenfräsungen oder Staketenbohrungen.

**MONO LOW LEVEL
 FUNCTION LINE**



Nestingaggregat für effiziente Bohrungen von Dübelverbindungen in Korpuselementen durch besonders kompakte Bauform.

**DUO
 SMART LINE**



CNC-Aggregat mit 2 horizontalen Werkzeugspindeln - ideal auch für Kompaktmaschinen.

**MONO FIX
 FUNCTION LINE**



MONO FUNCTION LINE mit frei wählbarer Winkelausführung und einem Werkzeugausgang - ideal für Gehrungsarbeiten.

**VARIO VISO
 FUNCTION LINE**



Zerspanungsaggregat mit einfacher Winkereinstellung (0-100°) via Feingetriebe und Digitalanzeige - Schnellpositionierungen bei 90°, 45° und 0°.

**EXTRA PLUS
 FUNCTION LINE**



Schlosskastenaggregat mit Hochgeschwindigkeitsmechanismus für Fertigungsverfahren in Rekordzeit.

**HORI PRO
 FUNCTION LINE**



Bohraggregat für wirtschaftliche Ecklagerbohrungen in der Fensterproduktion mit hoher 5 m/min Vorschubgeschwindigkeit.

**SOFT GRINDER
 SMART LINE**



Exzentrerschleifer für Schleif- oder Polierarbeiten auf CNC-Anlagen oder Robotern in Flächen und Kanten - auch für Freiformen geeignet.

**DUO
 FUNCTION LINE**



Winkelaggregat mit zwei horizontalen Werkzeugausgängen für flexible und anspruchsvolle Bearbeitungsprozesse ohne Werkzeugwechsel.

**SOTTO
 FUNCTION LINE**



Unterfluraggregat für Fräs- und Bohrbearbeitungen an Konsolenmaschinen ohne Plattenumspannung - präzise und effizient.

**EXTRA 2
 FUNCTION LINE**



Ecken ausklinken / Unterflurbearbeitungen auf 5-Achs Maschinen ohne Umspannung der Platte bei begrenzten Platzverhältnissen.

**VERTINEO
 FUNCTION LINE**



Bohraggregat für Cabineo-Verbinder All-In-One. 3 Bohrungen in nur einem Arbeitsschritt mit präzisiertem und wiederholgenauem Bohrbild.

**SOFT TOUCH PRO
 FUNCTION LINE**



Tastaggregat für konstante und definierte Bearbeitungstiefe trotz Aufspannungsgenauigkeiten und Dickenschwankungen. Fräsen, Bohren, Schleifen, Profilieren und gestastetes Sägen (vert. und horiz.).

**SOFT CUTTER PRO
 FUNCTION LINE**



Tastaggregat für konstante und definierte Bearbeitungstiefe trotz Aufspannungsgenauigkeiten und Dickenschwankungen.

**SOFT CUTTER PRO
 FUNCTION LINE**



Schneiden von weichen Werkstoffen wie Wabenkern, Akustikelementen und Geweben durch oszillierende Bewegungen. Mittels oszillierender Messerbewegung werden weiche Werkstoffe in Geraden oder Radien geschnitten.

**WERKZEUGHALTER
 MIT SPÄNELEITBLECH**



Transportiert die bei der Bearbeitung auftretenden Späne über das Leitblech direkt in die Maschinenabsaugung. Reduziert den Spanabfall auf dem Werkstück und sorgt für einen staubreduzierten und angenehmeren Arbeitsbereich.

**VERTI
 FUNCTION LINE**



Mehrspindel-Bohrkopf zur wirtschaftlichen Einbringung vieler Bohrungen oder komplexen Bohrmuster in nur einem Bearbeitungshub.

Gemeinsam erfolgreich Ihre Vorteile



Ihre Vorteile mit ATEMAG-Aggregaten

Die Arbeitsweise als Manufaktur ermöglicht es ATEMAG, dem Kunden individuelle Lösungen mit höchster Qualität zu bieten - #madeingermany.

Das Entwicklungs- und Konstruktionsteam entwickelt von der ersten Idee bis zum fertigen Produkt gemeinsam mit dem Kunden und dessen Partner spezifische und einmalige Produkte - auch in Stückzahl 1.

Maßgeschneiderte Aggregate gehören zum Kerngeschäft, entsprechend hat ATEMAG häufig bereits im ersten Gespräch konkrete Umsetzungsideen.

ATEMAG ist in vielen verschiedenen Industriesektoren vertreten und realisiert anspruchsvolle Prozesse mit innovativen Lösungen.

Industrie 4.0 im Aggregat

Mit der AC 4.0 Technologie wird ein Chip direkt am Aggregat angebracht, der Prozessdaten des Aggregats in Echtzeit direkt an den Anwender übermittelt.

Aggregate für den Dauereinsatz

Jedes ATEMAG Aggregat wird handgefertigt und ist für den Dauereinsatz entwickelt.

Laufruhe, Stabilität und hohe Standzeiten...

... durch den Einsatz von geschwungenen und geschliffenen Kegelrädern.

Handmade in Germany

In der Aggregate Manufaktur werden die einzelnen Komponenten aufeinander angepasst individuell auf die Bedarfe der Kunden in Handarbeit abgestimmt.

Ihr Vorteil: ATEMAG Aggregate erhältlich bei AKE

Bei AKE erhalten Sie Aggregate und Werkzeuge aus einer Hand. Ein Ansprechpartner, eine Lösung.

Auch den Service für Werkzeuge und Aggregate aller Hersteller bieten wir Ihnen an. Schnell, effizient, gemeinsam: Aggregate und Werkzeuge abgestimmt auf Ihre Anforderung.

Nachhaltigkeit für mehr Qualität

Die Wertschöpfungskette ist uns wichtig. Deshalb beziehen wir 95% aller Komponenten aus der Region von ausgewählten Lieferanten und langjährigen Partnern.

Verlässliche Lieferanten

Wir kennen unsere Lieferanten und ziehen die Vorteile aus einer jahrelangen Zusammenarbeit.

Spezifische Aggregate für individuelle prozesse

Unser Entwicklungsteam konstruiert Lösungen, die auf die Anforderungen des Anwenders und mit dem Kunden abgestimmt sind.

Technischer Support & Service vom Hersteller

Die Service-Profis bei ATEMAG reparieren und warten ALLE Aggregate - egal von welchem Hersteller.

Schnell - zuverlässig - Freundlich

Wir betrachten unsere Kunden als Partner und Freunde, und so arbeiten wir auch mit Ihnen zusammen.

Unser Service ist das, was uns auszeichnet!

ATEMAG-Aggregate ab sofort im Lieferprogramm bei AKE Sprechen Sie uns an!



Werkzeuge von AKE - Aggregate von ATEMAG
GEMEINSAM für das beste ERGEBNIS



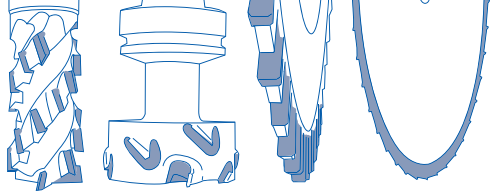

Zubehör



Inhalt

Zubehör

Produktkategorie	Seite
Spannkeile / Blindstücke	428-429
Schrauben.	430-432
Schlüssel.	433-434
Montagevorrichtungen.	435
Kugellager-Laufbüchse.	436
Kegelwischer	437
Reduzierring für Kreissägeblätter	437-438
AKE Cleaner Universal.	438



Druckbackenhobelkopf

Bezeichnung	Abmessung mm	Bestell-Nr.	Preis [PG 02]
Spannkeil	80	10157182	25,10 €
Spannkeil	100	10157183	25,60 €
Spannkeil	130	10157222	25,60 €
Spannkeil	150	10157223	26,60 €
Spannkeil	180	10157336	26,60 €
Spannkeil	210	10157227	29,60 €
Spannkeil	230	10157335	29,60 €
Schlüssel	SW5	10160237	11,00 €

Fliehkrafthobelkopf

Bezeichnung	Abmessung mm	Bestell-Nr.	Preis [PG 02]
Spannkeil	60	10157230	Preis auf Anfrage
Spannkeil	80	10157242	Preis auf Anfrage
Spannkeil	100	10157243	Preis auf Anfrage
Spannkeil	130	10157244	Preis auf Anfrage
Spannkeil	150	10157245	Preis auf Anfrage
Spannkeil	170	10157239	Preis auf Anfrage
Spannkeil	180	10157246	Preis auf Anfrage
Spannkeil	190	10157184	Preis auf Anfrage
Spannkeil	210	10157240	Preis auf Anfrage
Spannkeil	230	10157247	Preis auf Anfrage
Spannkeil	240	10157241	Preis auf Anfrage

Spannbacken für Wendemesserköpfe

Bezeichnung	Abmessung mm	Bestell-Nr.	Preis [PG 02]
Spannkeil	6,5	10157160	19,20 €
Spannkeil	7,6	10157229	13,80 €
Spannkeil	10	40001968	3,90 €
Spannkeil	10,5	10028146	15,40 €
Spannkeil für Falzfräser	28	10023051	19,40 €
Spannkeil für Verleimfräser	48	10157157	Preis auf Anfrage
Spannkeil	48	10110635	33,70 €
Spannkeil für Falzfräser	48	10017268	23,90 €
Spannkeil für Falzfräser	58	10017269	25,10 €
Spannkeil für Verleimfräser	58	10110422	Preis auf Anfrage
Spannkeil	78	10110637	56,90 €

Ersatzteil für Schwenkmesserkopf

Bezeichnung	Abmessung mm	Bestell-Nr.	Preis [PG 02]
Schwenkelement für B 50 mm	48	10110639	Preis auf Anfrage
Schwenkelement für B 80 mm	78	10112938	Preis auf Anfrage

Spannkeile für Profilmesser

Bezeichnung	Abmessung mm	Bestell-Nr.	Preis [PG 02]
Spannkeil	17,5	10157128	19,20 €
Spannkeil	26	10157129	27,60 €
Spannkeil	38	10016489	24,80 €
Spannkeil	48	10018714	26,00 €
Spannkeil	58	10016488	31,20 €
Spannkeil	84	10021472	44,30 €

Spannkeile / Blindstücke für rückenverzahnte Profilmesserköpfe

Bezeichnung	Abmessung mm	Bestell-Nr.	Preis [PG 02]
Spannkeil	40	40011422	25,10 €
Spannkeil	50	10110628	Preis auf Anfrage
Spannkeil	60	10110631	25,10 €
Spannkeil	80	10110393	25,10 €
Spannkeil	100	40011650	25,60 €
Spannkeil	130	10110395	25,60 €
Spannkeil	150	10110396	26,60 €
Spannkeil	190	10110397	Preis auf Anfrage
Spannkeil	230	10110398	29,60 €
Blindstück	40	10110783	14,00 €
Blindstück	50	10110784	Preis auf Anfrage
Blindstück	60	10110785	15,50 €
Blindstück	80	10110786	16,30 €
Blindstück	100	40011604	17,60 €
Blindstück	130	40015377	21,90 €
Blindstück	150	10110787	23,50 €
Blindstück	180	10110788	25,20 €
Blindstück	230	40012096	29,50 €

Spannkeile für Oberfräser

Bezeichnung	Abmessung mm	Bestell-Nr.	Preis [PG 02]
Spannkeil für Oberfräser	D 10/11 x 25	10006194	35,50 €
Spannkeil für Oberfräser	D 12 x 20	10006195	38,50 €
Spannkeil für Oberfräser	D 12 x 30	10006196	40,70 €
Spannkeil für Oberfräser	D 14 x 30	10006198	41,80 €
Spannkeil für Oberfräser	D 16 x 50	10006199	51,10 €
Spannkeil für Oberfräser	28 mm rechts	40013574	30,60 €
Spannkeil für Oberfräser	35 mm rechts	10006184	47,30 €
Spannkeil für Oberfräser	38 mm	10016489	24,80 €
Spannkeil für Oberfräser	58 mm	10016488	31,20 €



Abb: Gewindestift DIN 915

Bezeichnung	Abmessung mm	Schlüsselmaß	Bestell-Nr.	Preis [PG 02]
Gewindestift DIN 912 für Schwenkmesserkopf	M5 x 16		10030678	4,40 €
Gewindestift DIN 912 für Schwenkmesserkopf	M6 x 8		10015777	3,20 €
Gewindestift DIN 915	M8 x 16	SW 6	40002009	Preis auf Anfrage
Gewindestift DIN 915	M8 x 35	SW 6	40002014	Preis auf Anfrage

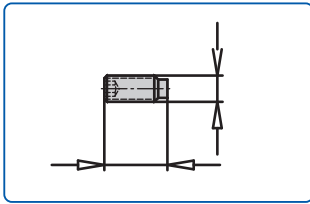

Abb: Senkkopfschraube DIN

Bezeichnung	Abmessung mm	Schlüsselmaß	Bestell-Nr.	Preis [PG 02]
Senkkopfschraube DIN 963	M5 x 8	Schlitz	40001969	4,60 €
Senkkopfschraube DIN 963	M5 x 6	Schlitz	10119194	4,80 €
Senkkopfschraube DIN 7991	M5 x 6	SW 4	40001968	3,90 €
Senkkopfschraube DIN 7991 T	M5 x 6,1	T 20	40005305	4,80 €



Abb: Senkkopfschraube DIN 7991

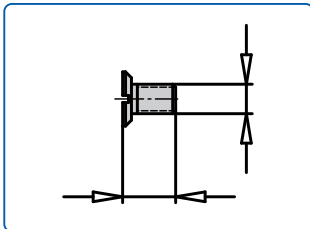

Abb: Anschlagsschraube

Bezeichnung	Abmessung mm	Bestell-Nr.	Preis [PG 02]
Anschlagsschraube	M5	40002938	Preis auf Anfrage
Anschlagsschraube - Abplatter	M6x10	10157166	23,00 €

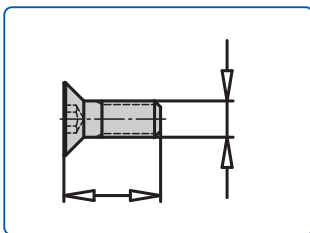

Abb: Torx Spannschraube Großkopf

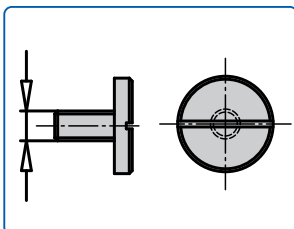
Bezeichnung	Abmessung mm	Schlüsselmaß	Bestell-Nr.	Preis [PG 02]
Torx Spannschraube Großkopf	M4 x 5,9	T 15	10006039	4,10 €
Torx Spannschraube Großkopf	M4 x 4	T 15	10006040	6,10 €
Torx Spannschraube Großkopf	M3,5 x 4	T 15	10006038	3,80 €
Torx Spannschraube Großkopf	M3,5 x 6	T 15	10123471	4,60 €
Torx Spannschraube Großkopf	M4 x 59	T 15	40004987	6,10 €



Bezeichnung	Abmessung mm	Schlüsselmaß	Bestell-Nr.	Preis [PG 02]
Torx Senkschraube Form N	M5 x 15,5	T 20	40012392	6,40 €
Torx Senkschraube Form K	M5 x 12	T 20	10111291	6,10 €
Torx Senkschraube Form O	M5 x 7	T 15	10106762	5,80 €
Torx Senkschraube Form N	M5 x 11	T 15	33014425	4,20 €
Torx Senkschraube Form N	M5 x 13	T 20	10110740	5,30 €

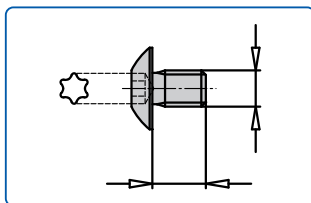
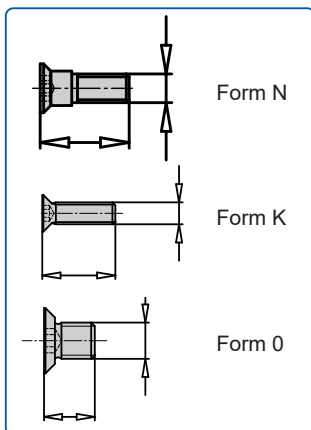

Abb: Torx Senkschraube Form C

Bezeichnung	Abmessung mm	Schlüsselmaß	Bestell-Nr.	Preis [PG 02]
Torx Rundkopfschraube Form C	M3 x 4,4	T 8	10006061	3,80 €



Bezeichnung	Abmessung mm	Schlüsselmaß	Bestell-Nr.	Preis [PG 02]
Torx Spannschraube Form A	M2,5 x 3,0	T 8	10006055	3,20 €
Torx Spannschraube Form A	M2,5 x 4	T 8	10006056	3,20 €
Torx Spannschraube Form B	M3 x 4,0	T 9	10006060	3,80 €
Torx Spannschraube Form D	M3 x 7	T 8	10006057	3,50 €
Torx Spannschraube Form L	M3,5 x 4,0	T 15	10006052	3,80 €
Torx Spannschraube Form D	M3,5 x 5,5	T 15	10006058	3,80 €
Torx Spannschraube Form L	M3,5 x 4,8	T 15	10006053	3,80 €
Torx Spannschraube Form A	M4 x 5	T 15	10006063	3,80 €
Torx Spannschraube Form F	M4 x 6	T 15	10006064	3,80 €

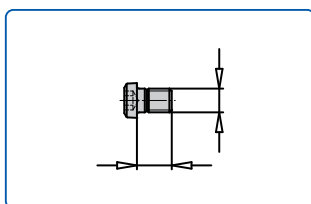
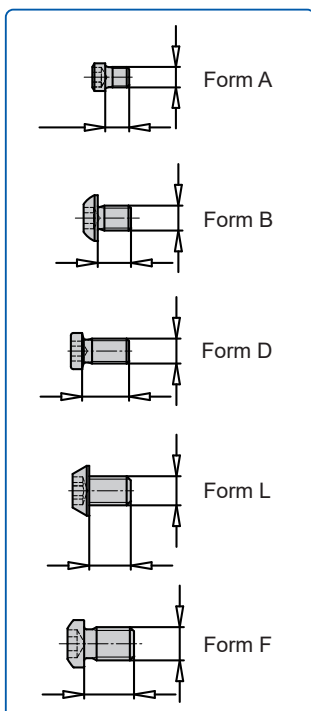

Abb: Kugeldruckschraube

Bezeichnung	Abmessung mm	Schlüsselmaß	Bestell-Nr.	Preis [PG 02]
Abdeckschraube DIN 963	M3,5 x 6,0		10006006	1,30 €
Kugeldruckschraube Form B	M8 x 12	SW 4	10006035	16,70 €
Kugeldruckschraube Form B	M6 x 10	SW 4	40013521	16,70 €

Bezeichnung	Abmessung mm	Bestell-Nr.	Preis [PG 02]
Sechskantmutter	M6	40013544	2,80 €
Sechskantmutter	M4	40013542	2,60 €
Sechskantmutter	M6 schmal	40015859	2,60 €

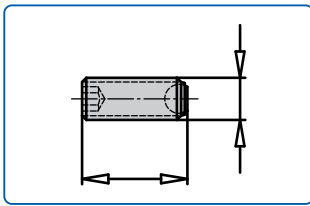

Abb: Gewindestift für Senker DIN 913

Bezeichnung	Abmessung mm	Schlüsselmaß	Bestell-Nr.	Preis [PG 02]
Gewindestift für Senker DIN 913	M6 x 6	SW 5	10005963	2,60 €
Gewindestift für Senker DIN 916	M6 x 5	SW 5	40001977	2,60 €
Gewindestift für Senker DIN 916	M6 x 4	SW 5	10032695	2,60 €
Gewindestift für Senker DIN 916	M5 x 4	SW 4	10033834	2,60 €
Einstellschraube für Bohrer	M5 x 8	Schlitz	10006037	1,10 €
Einstellschraube, Spezialausführung	M5		40013523	2,70 €



Abb: Gewindestift für Senker DIN 916

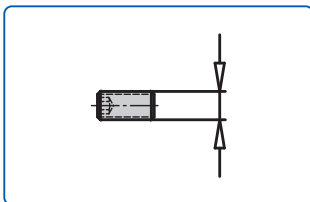

Abb: Längeneinstellschraube

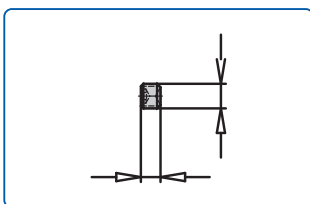

Abb: Fähnchenschlüssel

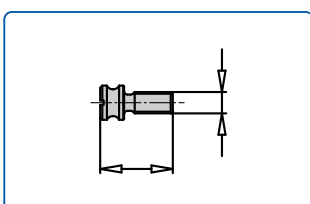

Abb: Griffschlüssel

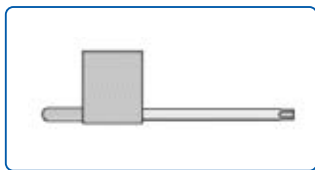

Abb: Quergriffschlüssel

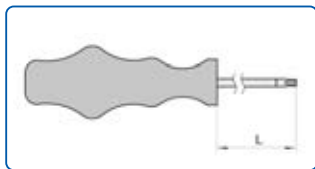

Abb: Stiftschlüssel



Abb: Quergriffschlüssel

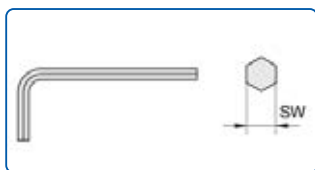

Abb: Hakenschlüssel

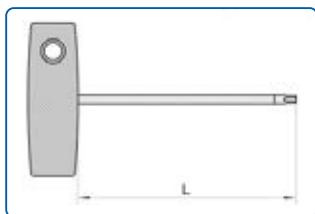

Abb: Gabelschlüssel

Bezeichnung	Abmessung mm	Schlüsselmaß	Bestell-Nr.	Preis [PG 02]
Fähnchenschlüssel		T 7	10006042	9,20 €
Fähnchenschlüssel		T 8	10006043	9,20 €
Fähnchenschlüssel		T 9	10020371	9,20 €
Fähnchenschlüssel		T 15	10006049	9,20 €
Griffschlüssel	L 60	T 8	10006044	13,50 €
Griffschlüssel	L 60	T 9	10006045	13,50 €
Griffschlüssel	L 80	T 10	10006047	13,50 €
Griffschlüssel	L 80	T 15	10006050	13,50 €
Griffschlüssel	L 100	T 20	10006041	15,20 €
Quergriffschlüssel	L 100	T 9	40004177	Preis auf Anfrage
Quergriffschlüssel	L 100	T 10	40005684	Preis auf Anfrage
Quergriffschlüssel	L 100	T 15	40005685	13,60 €
Quergriffschlüssel	L 100	T 20	40005686	16,40 €
Stiftschlüssel		SW 2	40005625	Preis auf Anfrage
Stiftschlüssel		SW 3	10006089	3,50 €
Stiftschlüssel		SW 4	40009460	Preis auf Anfrage
Stiftschlüssel		SW 5	40009461	Preis auf Anfrage
Stiftschlüssel		SW 6	10014156	4,90 €
Stiftschlüssel		SW 8	40013533	7,70 €
Stiftschlüssel		SW 10	10138894	Preis auf Anfrage
Quergriffschlüssel	100	SW 3	10017980	6,50 €
Quergriffschlüssel	100	SW 4	40004852	7,90 €
Quergriffschlüssel	100	SW 5	40005680	9,20 €
Quergriffschlüssel	100	SW 6	40005681	Preis auf Anfrage
Quergriffschlüssel	150	SW 8	40004852	7,90 €
Quergriffschlüssel	150	SW 8	40013539	13,70 €
Quergriffschlüssel	100	SW 10	40013540	13,70 €
Quergriffschlüssel	200	SW 10	40013541	Preis auf Anfrage
Hakenschlüssel	30/32		10205522	14,00 €
Hakenschlüssel	40/42	M30 x 1,5	10006109	16,50 €
Hakenschlüssel	45/50	M40 x 1,5	10006110	16,10 €
Hakenschlüssel	52/55	M46	10180589	16,20 €
Hakenschlüssel	58/62	M48 x 2,0	10006111	19,00 €
Hakenschlüssel	ER16 mini	M19x1	10174977	29,00 €
Kombi-Hakenschlüssel	53 und 58/62		10203800	25,30 €
Gabelschlüssel		SW 13	40013548	4,90 €
Gabelschlüssel		SW 27	10028508	16,30 €
Gabelschlüssel		SW 33	40013549	26,50 €
Gabelschlüssel		SW 41	40013551	26,50 €
Gabelschlüssel		SW 46	10019055	28,40 €
Gabelschlüssel		SW 60	40013552	Preis auf Anfrage

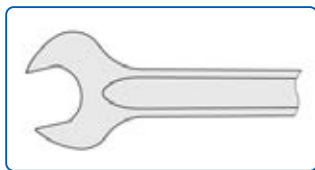

Drehmomentschlüssel

Bezeichnung	Aufnahme mm	Nm	Bestell-Nr.	Preis [PG 02]
Drehmomentschlüssel Typ 1	14 x 18	60-320	10203818	235,00 €
Drehmomentschlüssel Typ 2	9 x 12	20-120	10205397	Preis auf Anfrage

Lieferung ohne Einsteck-Hakenschlüssel / Einsteck-Rollenschlüssel

Haken- / Rollenschlüssel

Bezeichnung	für Drehmomentschlüssel	für D mm	Adapter mm	Bestell-Nr.	Preis [PG 02]
Kombi Einsteck-Hakenschlüssel	Typ 1	53 und 58/62	E 462	10203820	77,40 €
Einsteck-Hakenschlüssel	Typ 1	50	ER 32	10203822	93,30 €
Einsteck-Rollenschlüssel	Typ 2	30	ER 16	10205398	Preis auf Anfrage
Einsteck-Spannschlüssel	Typ 2	22	ER 16 mini	10205399	Preis auf Anfrage

Montagevorrichtung

Montagebock für alle Standardaufnahmen



- Anwendung: Sichere Spannung des Werkzeugsatzes während der Montage und Demontage sowie beim Schneidenwechsel bei Wendepplatten-Werkzeugen
- Ausführung: Einfaches Spannen per Spannhebel

Schaft mm	Bestell-Nr.	Preis [PG 02]
SK 40	10002577	530,00 €
HSK 63 F	10002580	530,00 €
HSK 85 (Powerlock)	40015764	617,00 €

Montagevorrichtungen für andere Schnittstellen auf Anfrage

Montagevorrichtung

Masterclamp



- Anwendung: Schnelles und sicheres Montieren und Spannen von Werkzeugen in Spannfuttern, auf Fräsdornen und auf Sägeblattflanschen

für Spannfutter	Bestell-Nr.	Preis [PG 02]
HSK 25	10163751	Preis auf Anfrage
HSK 32 (C3)	10163752	Preis auf Anfrage
HSK 50 (SK 30) nicht für Morbidelli	10163754	244,00 €
HSK 63 (SK 40)	10163755	228,00 €
HSK 80	10163756	Preis auf Anfrage
SK 50	10163757	Preis auf Anfrage
HSK 100	10163758	Preis auf Anfrage

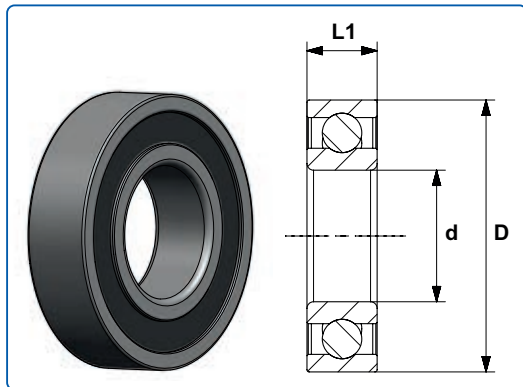

Anwendung: Zur Aufnahme von Anlaufringen für Kopierarbeit auf Tischfräsmaschinen

Ausführung: Staubdichte Ausführung; Montage verschiedener Anlaufringdurchmesser möglich; Typ A: Anlauflager ohne Bund

Leerlaufbüchse

D mm	d mm	L1 mm	Bestell-Nr.	Preis [PG 02]
62	30	16	10009757	47,70 €

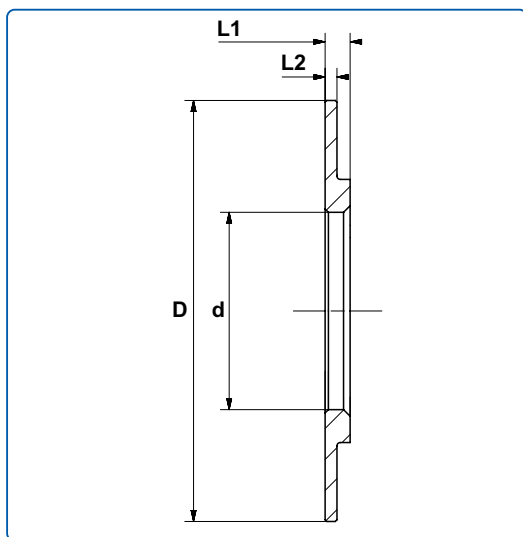

Sicherungsscheibe DIN 625

D mm	d mm	L1 mm	L2 mm	Bestell-Nr.	Preis [PG 02]
64	30	3,8	1,8	10009758	Preis auf Anfrage

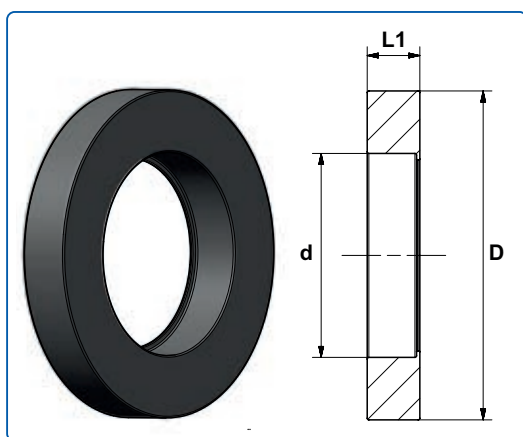

Anlaufring

Ausführung: Press-Sitz-Passung, wird auf Kugellager aufgepresst

D mm	d mm	L1 mm	Bestell-Nr.	Preis [PG 02]
70	62	16	10009763	Preis auf Anfrage
75	62	16	10009764	Preis auf Anfrage
80	62	16	10009765	44,90 €
85	62	16	10009766	47,20 €
90	62	16	10009767	48,70 €
95	62	16	10009770	51,00 €
100	62	16	10009772	33,90 €
105	62	16	10009775	34,40 €
110	62	16	10009777	Preis auf Anfrage
115	62	16	10009780	58,60 €
120	62	16	10009782	66,20 €
125	62	16	10009785	44,50 €
130	62	16	10009787	Preis auf Anfrage
135	62	16	10009790	Preis auf Anfrage
140	62	16	10009791	Preis auf Anfrage
145	62	16	10009794	Preis auf Anfrage
150	62	16	10009795	Preis auf Anfrage

Kegelwischer für HSK 63 F, SK 40

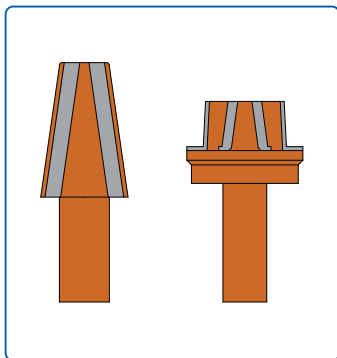

- Anwendung:** Reinigung der Plan- und Kegelflächen bei HSK 63 F in einem Arbeitsgang; exakter Rundlauf und maximale Kraftübertragung durch regelmäßiges Reinigen der Werkzeugaufnahmen
- Ausführung:** HSK 63 F aus Hart-PVC, SK 30/40 und MK 2 aus Hartholz mit Naturlederbelag

Schaft	Bestell-Nr.	Preis [PG 02]
HSK 63 F	40003256	76,20 €
SK 40	40002582	Preis auf Anfrage

0590 Reduzerring für Kreissägeblätter

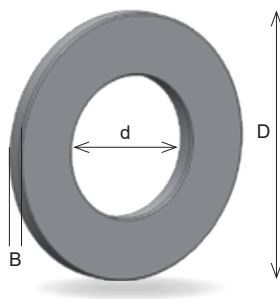

- Anwendung:** Reduzieren der Mittenbohrung beim Sägeblatt; den Reduzerring breit genug wählen um ein Verschieben des Ringes in die Flanschaussparung zu verhindern; das Sägeblatt muss bei Verwendung eines Reduzierings immer noch genügend vom Flansch gespannt werden können
- Ausführung:** Geriffelt

D mm	B mm	d mm	Bestell-Nr.	Preis [PG 01]
16	1,60	12,7	059101607	8,20 €
16	1,60	13	059101613	8,20 €
20	1,60	12,7	059102007	8,20 €
20	1,60	15,875	059102087	8,20 €
20	1,60	16	059102016	8,20 €
20	1,60	18	059102018	8,20 €
22	1,60	16	059102216	8,20 €
22	2,00	16	059202216	8,20 €
22	1,60	20	059102220	8,20 €
22	2,00	20	059202220	8,20 €
25	2,00	15,875	059102587	8,20 €
25	2,00	16	059102516	8,20 €
25	2,00	20	059102520	8,20 €
25	2,00	22,225	059102522	8,20 €
30	2,00	15	059103015	8,20 €
30	2,20	15	059203015	8,20 €
30	2,00	15,875	059103087	8,20 €
30	2,20	15,875	059203087	8,20 €
30	2,00	16	059103016	8,20 €
30	2,20	16	059203016	8,20 €
30	2,00	18	059103018	8,20 €
30	2,20	18	059203018	8,20 €
30	1,60	20	059003020	8,20 €
30	2,00	20	059103020	8,20 €
30	2,20	20	059203020	8,20 €
30	2,00	22	059103022	8,20 €
30	2,40	22	059203022	8,20 €
30	2,00	25	059103025	8,20 €
30	2,20	25	059203025	8,20 €

0590 | Reduzierring für Kreissägeblätter

D mm	B mm	d mm	Bestell-Nr.	Preis [PG 01]
30	2,00	25,4	059103054	8,20 €
30	2,20	25,4	059203054	8,20 €
30	2,80	25,4	059303054	8,20 €
30	2,20	28	059030528	8,20 €
32	2,00	20	059103220	8,20 €
32	2,20	20	059203220	8,20 €
32	2,00	22	059103222	8,20 €
32	2,00	25	059103225	8,20 €
32	2,20	25	059203225	8,20 €
32	2,00	30	059103230	8,20 €
32	2,20	30	059203230	8,20 €
35	2,00	20	059103520	8,20 €
35	2,20	20	059203520	8,20 €
35	2,00	25	059103525	8,20 €
35	2,20	25	059203525	8,20 €
35	1,60	30	059103530	8,20 €
35	2,00	30	059203530	8,20 €
35	2,20	30	059303530	8,20 €
35	2,80	30	059403530	8,20 €
40	1,60	30	059104030	8,60 €
40	2,00	30	059204030	8,60 €
40	1,60	32	059104032	8,60 €
40	2,00	32	059204032	8,60 €
40	1,60	35	059104035	8,60 €
40	2,00	35	059204035	8,60 €
50	2,80	30	059105030	12,40 €
60	2,80	30	059106030	15,20 €
70	2,80	30	059107030	15,20 €
75	2,80	30	059107530	55,10 €
80	2,80	30	059108030	55,10 €

8888 | AKE Multi - Clean Reinigungsmittel - Schnellentharzer



**MULTI-CLEAN
WERKZEUGREINIGER**

Um unsere Produkte lange nutzen zu können, ist eine regelmäßige Reinigung sehr wichtig.

Diese Reinigung trägt maßgeblich zu einer optimalen Standzeit und Schnittgüte bei. Mit einem gesäuberten Werkzeug wirken Sie zudem einer gesteigerten Leistungsaufnahme der Maschine und somit höheren Stromkosten entgegen.

Unser Multi-Clean Werkzeugreiniger ist der wirkungsvolle Universalreiniger bei verschmutzten Werkzeugen. Wir empfehlen daher ausschließlich die Verwendung des AKE Multi-Clean. Er entfernt Harz und starke Verunreinigungen von Kreissägeblättern, Fräsern und Bohrern und reinigt schnell und rückstandsfrei.

Bezeichnung	Bestell-Nr.	Preis [PG 03]
1 Liter Sprühflasche	8888.000.04	22,00 €
5 Liter Kanister	8888.000.05	72,50 €
10 Liter Kanister	8888.000.06	124,00 €

Achtung: Es lohnt sich, Werkzeuge öfters zu entharzen. Verharzte Werkzeuge verringern erheblich die Standwege, verschlechtern die Schnittgüte und erhöhen die Stromkosten. Bitte nicht auf Chrom oder Aluminium verwenden!

Die Werkzeuge entsprechen der Norm DIN-EN 847-1/2.

Werkzeuge in der Originalverpackung lagern, oder anderweitig gegen Beschädigung schützen. Werkzeuge trocken und nicht im Bereich aggressiver Medien lagern. Beim Umgang besteht durch die sehr scharfen Schneiden Verletzungsgefahr.

Werkzeuge nur bestimmungsgemäß einsetzen.

Die Arbeitsweise im Gleichlauf ist nur bei mechanischem Vorschub zugelassen.

Die Drehrichtung ist zu beachten. Die maximale zulässige Betriebsdrehzahl darf nicht überschritten werden. Die Vorschriften des Maschinenherstellers sind zu beachten. Gegebenenfalls Rücksprache mit AKE Knebel GmbH & Co. KG und/oder dem Maschinenhersteller.

Werkzeuge vor dem Einbau sorgfältig auf Mängel oder Beschädigungen überprüfen. Bei sichtbaren oder anderweitig erkennbaren Mängeln oder Beschädigungen die Werkzeuge nicht einsetzen, beziehungsweise Bearbeitung sofort abbrechen und das Werkzeug eindeutig kennzeichnen, so dass dieses nicht wieder zum Einsatz kommt, bevor es durch einen Sachkundigen zur Wiederverwendung freigegeben wird.

Durch Risse oder Ähnliches beschädigte Werkzeuge dürfen nicht geschweißt oder anderweitig repariert werden. Einbau des Werkzeugs und Bedienung der Maschine nur durch sicherheitstechnisch unterwiesenes Fachpersonal vornehmen. Betriebsanleitung des Werkzeugs und der Maschine beachten. Maschine gegen unbeabsichtigtes Einschalten sichern.

Werkzeugbefestigung nur mit den vom Maschinenhersteller vorgesehenen, Spannmitteln und mit dem vom Hersteller angegebenen Anzugsdrehmoment vornehmen. Verlängern der Schlüssel und Verwendung von Schlagwerkzeugen zum Festziehen ist nicht zulässig.

Für die Zuordnung des Spannflanschdurchmessers zum Sägeblattdurchmesser gelten die europäischen Normen, z.B. DIN-EN 1870-1, Kapitel 3.2.3.

Schutzhandschuhe tragen, auf eng anliegende Kleidung achten, eventuell Gehörschutz tragen. Nach dem Einbau des Werkzeugs alle Schutzvorrichtungen der Maschine wieder ordnungsgemäß anbringen und vorhandenen Spaltkeil richtig positionieren.

Probelauf durch einen Sachkundigen durchführen.

Nicht in den Bereich des drehenden Werkzeugs fassen. Kein Aufenthalt unbeteiligter Personen im Gefahrenbereich. Keine Einstellarbeiten bei drehendem Werkzeug vornehmen. Auf Unwucht achten. Werkzeugschneiden dürfen nicht mit anderen Schneiden, Befestigungselementen oder anderen Maschinenteilen in Berührung kommen. Bohrungsreduzierringe müssen fest mit dem Werkzeug verbunden sein und dürfen seitlich nicht über den Grundkörper überstehen. Reduzierringe dürfen im

Durchmesser nur so groß sein, dass ein sicheres Befestigen des Werkzeugs noch gewährleistet ist.

Maschine nie unbeaufsichtigt laufen lassen.

Maßnahmen zur Vermeidung von Rückschlag müssen getroffen werden, und die entsprechenden Einrichtungen müssen verwendet werden. Zu bearbeitender Werkstoff darf keine Fremdkörper enthalten.

Werkzeug rechtzeitig nachschärfen. Anzeichen für stumpfe Werkzeuge sind: zu große Verschleißmarke an den Schneiden, Ausbrüche an den Schneiden, unzureichende Schnittgüte und zu hohe Stromaufnahme der Maschine. Sägeblätter, deren Zähne dünner und/oder kürzer als 1 mm sind, dürfen nicht mehr verwendet werden. Werkzeuge dürfen nur von Sachkundigen nachgeschärft und mit Originalteilen instandgesetzt werden. Sachkundige sind Personen mit entsprechender Fachausbildung und Erfahrung, die die Anforderungen an die Konstruktion und Gestaltung der Werkzeuge kennen und sich auf die erreichbaren Sicherheitsbestimmungen verstehen.

Das Instandsetzen der Werkzeuge ist nur entsprechend den Angaben des Herstellers erlaubt. Folgendes ist dabei zu beachten: Die Konstruktion des Werkzeugs darf nicht verändert werden. Die Sicherheitsbestimmungen müssen eingehalten werden. Die Toleranzen für einwandfreies Spannen müssen eingehalten werden.



Übersicht Werkstoff-Piktogramme



Abb.: Massivholz; Vollholz



Abb.: MDF



Abb.: Duroplaste



Abb.: Massivholz, trocken



Abb.: Multiplex



Abb.: Duroplastprofil



Abb.: Massivholz, naturfeucht



Abb.: HPL



Abb.: Dünnes Acrylglas; PMMA



Abb.: Massivholz, nass



Abb.: Furnierpaket



Abb.: Aluminium; NE-Metalle



Abb.: Massivholz, weich



Abb.: Hartpapier;
Pertinax



Abb.: Kupfer; Messing



Abb.: Massivholz, hart



Abb.: Gasbeton;
Faserzement



Abb.: Aluminiumprofil



Abb.: Holz; Holzstoffe



Abb.: Abrasiv



Abb.: Aluminium,
Stange und Rohr



Abb.: Exotenholz



Abb.: Leiterplatte



Abb.: Aluminium,
Vollmaterial



Abb.: Holzwerkstoffe;
Holzmischstoffe



Abb.: Kunststoffe



Abb.: Metall



Abb.: Holzwerkstoff beschichtet;
Furnierkanten; Plattenwerkstoffe;
Kantenmaterialien



Abb.: Kunstharz; Epoxid;
Glasfaser



Abb.: Sperrholz



Abb.: Hohlkammerplatten



Abb.: Spanplatte



Abb.: Thermoplaste,
hart; PVC; ABS



Abb.: Tischlerplatte



Abb.: Thermoplaste,
weich; PP

§ 1 Geltungsbereich

Die nachfolgenden Allgemeinen Geschäftsbedingungen gelten ausschließlich - auch wenn im Einzelfall nicht darauf Bezug genommen wird - für alle unsere Angebote, Lieferungen und Dienstleistungen, und insbesondere auch für zukünftige Geschäfte. Abweichende Vereinbarungen bedürfen zur Wirksamkeit unserer schriftlichen Bestätigung. Abweichende Bedingungen des Bestellers gelten auch dann nicht, wenn wir ihnen im Einzelfall nicht ausdrücklich widersprechen.

§ 2 Angebote und Vertragsabschluss

(1) Unsere Angebote und Kostenvorschläge erfolgen stets unverbindlich und freibleibend. Maßgeblich für den Vertragsabschluss ist unsere schriftliche Auftragsbestätigung. Maße, Gewichte, Abbildungen und Zeichnungen oder sonstige Angaben sind für die Ausführung nur verbindlich, wenn dies ausdrücklich schriftlich bestätigt wird. Die technischen Daten unserer eigenen und der in unserem Handelsprogramm befindlichen Produkte gelten unter dem Vorbehalt der Änderung.
(2) Für den Umfang des Auftrags ist unsere Auftragsbestätigung allein maßgebend. Spätere Ergänzungen, Abänderungen oder sonstige Nebenabreden bedürfen zu ihrer Wirksamkeit unserer schriftlichen Bestätigung.
(3) Maßangaben sind, sofern nicht anders gekennzeichnet, in Millimeter angegeben. Toleranzen nach DIN bzw. nach AKE-Werknormen

§ 3 Preise

(1) Die vereinbarten Preise sind Nettopreise in Euro ohne Verpackung, Fracht und Versicherung. Zu den Preisen kommt die Mehrwertsteuer in der jeweiligen gesetzlichen Höhe hinzu.
(2) Für die Berechnung der Nettopreise sind die von uns ermittelten Stückzahlen, Mengen und Gewichte maßgebend, wenn der Empfänger nicht unverzüglich widerspricht. Die Stückpreise gelten für angegebene Normalausführungen. Bei Nachbestellungen von Sonderanfertigungen behalten wir uns jeweils eine Neuberechnung der Preise vor.
(3) Wenn sich nach Vertragsabschluss auftragsbezogene Kosten wesentlich ändern, sind die Vertragspartner verpflichtet, sich über eine Anpassung der Preise zu verständigen. Wesentlich ist eine Änderung dann, wenn sich die Entgelte jeweils um mehr als 20% ändern. Scheitert eine Einigung, sind wir binnen zwei Wochen nach Scheitern der Verhandlung zum Rücktritt berechtigt.
(4) Werkzeugsätze aus Kombinationen berechnen wir nach den Preistafeln für Einzelwerkzeuge. Für Werkzeugkombinationen, die in der Preisliste nicht enthalten sind, wird für das funktionsbedingte Abstimmen ein Zuschlag in Höhe unserer allgemeinen Sätze erhoben.
(5) Für die Berechnung von Versand- und Verpackungskosten ist der von uns fakturierte Nettowarenwert ausschlaggebend.
Bei Inlandlieferungen:
Für Bestellungen unter EUR 250,00 erheben wir einen Versand- und Verpackungskostenanteil von EUR 8,00. Ab einem Nettowarenwert von EUR 250,00, liefern wir versand- und verpackungsfrei. Die Mehrkosten für Eilversand trägt der Besteller, ebenso besondere Verpackungs- und Versendungsformen nach Wunsch des Bestellers.
Bei Auslandlieferungen:
Verpackungs- und Versandkosten werden ab Werk berechnet (trägt der Besteller).
(6) Für die Bearbeitung von Kleinstaufträgen bis EUR 100,00 Nettowarenwert behalten wir uns vor, eine Transaktionspauschale von EUR 20,00 zu berechnen.
(7) Wir sind berechtigt, dem Besteller die üblichen Kosten einer Bonitätsprüfung in Rechnung zu stellen.
(8) Für Warensendungen an Dritte erheben wir eine Direktversandpauschale von EUR 15,00 je Warensendung.

§ 4 Zahlungsbedingungen

(1) Soweit nicht anders vereinbart, ist der Rechnungsbetrag nach Rechnungsstellung innerhalb von 10 Tagen mit 2% Skonto oder spätestens nach 30 Tagen ohne Abzug zur Zahlung fällig. Lohnarbeiten (z.B. Reparaturen, Serviceleistungen) sind nach Rechnungsstellung sofort ohne Abzug zur Zahlung fällig. Vorgenannte Zahlungsfristen gelten als eingehalten, wenn wir innerhalb dieser Fristen über den Betrag verfügen können. Zahlungen sind frei an unsere Zahlstelle zu leisten. Der Barzahlung stehen Zahlungen auf eines unserer Geschäftskonten gleich, sobald wir über das Guthaben verfügen können.
(2) Die Aufrechnung ist nur mit unbestrittenen oder rechtskräftig festgestellten Forderungen zulässig. Ein Zurückbehaltungsrecht des Bestellers ist ausgeschlossen, soweit es nicht auf demselben Vertragsverhältnis beruht.
(3) Wir sind berechtigt, für erbrachte Leistungen Abschlagszahlungen zu verlangen.
(4) Bei Erstbestellungen liefern wir nur gegen Vorkasse bzw. Nachnahme.

§ 5 Lieferung

(1) Wir liefern ab unserem Werk oder Auslieferungslager, sofern nicht ausdrücklich etwas anderes vereinbart ist.
(2) Genannte Liefertermine gelten nur als unverbindliche Richtlinien, sofern sie nicht ausdrücklich als verbindlich bezeichnet sind.
(3) Die Lieferfrist beginnt mit der Absendung der Auftragsbestätigung, jedoch nicht vor Beibringung der vom Besteller zu beschaffenden Unterlagen, Genehmigungen, Freigaben sowie vor Eingang einer vereinbarten Anzahlung.
(4) Die Lieferfrist ist eingehalten, wenn bis zu ihrem Ablauf die Absendung des Auftragsgegenstandes erfolgt oder die Versandbereitschaft dem Besteller mitgeteilt ist.
(5) Unvorhergesehene Ereignisse, die außerhalb unseres Willens liegen (z.B. Betriebsstörungen, Streik, Aussperrung bei uns, einem unserer Zulieferer oder bei einem Transportunternehmen), verlängern die Lieferzeit angemessen. Das Gleiche gilt bei nachträglicher Änderung der Bestellung.
(6) Richtige und rechtzeitige Selbstbelieferung bleibt vorbehalten. Des Weiteren sind wir berechtigt, den vereinbarten Auftragsgegenstand zu ändern oder von ihm abzuweichen, wenn diese Änderung oder Abweichung dem Besteller zumutbar ist.
(7) Im Falle des Lieferverzuges kann der Besteller, nachdem er uns eine angemessene Frist zur Leistung gesetzt hat, hinsichtlich des noch nicht erfüllten Teils vom Vertrag zurücktreten. Der Besteller kann vom gesamten Vertrag nur zurücktreten, wenn er an der Teilleistung kein Interesse hat.
(8) Wird die Lieferung auf Wunsch des Bestellers verzögert oder gerät der Besteller in Annahmeverzug, so werden ihm, ab dem auf die Mitteilung der Bereitstellung der Auftragsgegenstände folgenden Kalendermonat, die durch die Lagerung entstandenen Kosten berechnet. Wir sind jedoch berechtigt, nach Ablauf einer angemessenen Frist, anderweitig über den Auftragsgegenstand zu verfügen und den Besteller mit angemessen verlängerter Lieferfrist neu zu beliefern.
(9) Bestellungen auf Abruf sind, vorbehaltlich einer abweichenden Vereinbarung, innerhalb von 3 Monaten nach Auftragsbestätigung, vollständig abzunehmen. Nach Ablauf dieser Frist erfolgt die Rest-, bzw. Gesamtlieferung auf Kosten des Bestellers. Der Besteller ist verpflichtet, die Lieferung abzunehmen. Ziffer (8) dieses Paragraphen gilt entsprechend.

§ 6 Gefahrübergang

(1) Die Gefahr geht auf den Besteller über, wenn die Auftragsgegenstände unser Werk oder Lager verlassen, gleichgültig ob mit eigenen oder fremden Transportmitteln.
(2) Verzögert sich die Lieferung aufgrund eines vom Besteller zu vertretenden Umstandes, geht die Gefahr mit der Mitteilung der Bereitstellung der Auftragsgegenstände auf den Besteller über. Das gilt auch dann, wenn Teillieferungen erfolgen oder wir noch andere Leistungen, z.B. die Versendungskosten, Anfuhr oder Aufstellung übernehmen haben.
(3) Ohne besonderes Verlangen des Bestellers wird eine Lieferung nicht gegen Bruch- und Transportschäden, Feuer, Diebstahl o.Ä. versichert. Verlangt der Besteller den Abschluss einer Versicherung, wird diese auf Kosten des Bestellers abgeschlossen.

§ 7 Eigentumsvorbehalt

(1) Wir behalten uns das Eigentum an sämtlichen Auftragsgegenständen bis zur vollständigen Bezahlung aller gegenwärtigen und künftigen Forderungen aus der Geschäftsverbindung mit dem Besteller vor. Dies gilt ohne Rücksicht auf den Rechtsgrund und die Entstehungszeit der Forderungen, insbesondere also auch für Forderungen aus Wechsel, Scheck, Anweisung oder dem vom Besteller auszugleichenden Saldo aus einem bestehenden Kontokorrentverhältnis.

(2) Der Besteller darf einen unter Eigentumsvorbehalt stehenden Auftragsgegenstand weder verpfänden noch zur Sicherung übereignen. Bei Pfändung, Beschlagnahme oder sonstigen Verfügungen durch dritte Hand, hat er uns unverzüglich zu benachrichtigen. Er darf unter Eigentumsvorbehalt stehende Auftragsgegenstände nur im ordnungsgemäßen Geschäftsbetrieb weiterveräußern, sofern die Forderung aus der Weiterveräußerung auf uns übergeht. Für den Fall der Weiterveräußerung tritt der Besteller schon jetzt seine Forderungen aus der Weiterveräußerung von Auftragsgegenständen einschließlich der entsprechenden Forderungen aus Wechsel oder Schecks mit allen Nebenrechten an uns ab. Für den Fall, dass ein Auftragsgegenstand zusammen mit anderen, uns nicht gehörenden Waren, zu einem Gesamtpreis verkauft wird, erfolgt die Abtretung nur in Höhe des Betrages, den wir dem Besteller für den mitveräußerten Auftragsgegenstand einschließlich Mehrwertsteuer berechnet haben. Einer besonderen Abtretungserklärung für den einzelnen Verkaufsfall bedarf es nicht.
(3) Der Besteller zieht die Forderungen aus der Weiterveräußerung treuhänderisch ein, solange wir hiermit einverstanden sind. Auf unser Verlangen teilt er seinen Kunden die Abtretung unter gleichzeitiger Anzeige an uns mit.
(4) Bei Verarbeitung, Verbindung oder Vermischung eines Auftragsgegenstandes mit anderen, uns nicht gehörenden Sachen, überträgt uns der Besteller hiermit einen Miteigentumsanteil an der neuen Sache in Höhe des dem Besteller berechneten Verkaufspreises einschließlich Mehrwertsteuer. Die neue Sache verwahrt der Besteller unentgeltlich für uns.
(5) Übersteigt der Wert der uns gegebenen Sicherungen unsere Forderungen insgesamt um mehr als 20%, so sind wir auf Verlangen des Bestellers insoweit zur Freigabe von Sicherheiten nach unserer Wahl verpflichtet.
(6) Bei einer Pflichtverletzung des Bestellers, insbesondere bei Zahlungsverzug, sind wir nach Rücktritt vom Vertrag zur Rücknahme des Auftragsgegenstandes berechtigt und der Besteller zur Herausgabe verpflichtet. Die Kosten der Rücknahme hat in diesem Fall der Besteller zu ersetzen. Für die Benutzung gelieferter und wieder zurückgeholter Gegenstände steht uns als Nutzungsentschädigung und zur Abgeltung einer eingetretenen Wertminderung ein Betrag zu, der dem marktüblichen Mietpreis für die Nutzungsdauer entspricht. Dem Besteller ist jedoch der Nachweis gestattet, dass uns ein Schaden nicht entstanden ist oder unser Schaden wesentlich niedriger als die Pauschale ist.

§ 8 Pfandrecht

Zur Sicherung unserer Forderungen steht uns aus dem Auftrag ein vertragliches Pfandrecht an dem in unseren Besitz gelangten Auftragsgegenstand zu. Das vertragliche Pfandrecht kann auch wegen Forderungen aus früher durchgeführten Aufträgen oder sonstigen Leistungen geltend gemacht werden, soweit diese mit dem Auftragsgegenstand im Zusammenhang stehen. Für weitere Ansprüche aus der Geschäftsverbindung steht uns ein vertragliches Pfandrecht nur dann zu, soweit diese Ansprüche unbestritten sind oder ein rechtskräftiger Titel vorliegt und der Auftragsgegenstand dem Besteller gehört.

§ 9 Sachmangel / Garantie

(1) Bei Lieferung neuer Sachen beträgt die Frist wegen Mängelansprüchen ein Jahr und beginnt mit der Ablieferung bzw. Abnahme der Auftragsgegenstände. Für gebrauchte Gegenstände sind Mängelansprüche ausgeschlossen. Die Verkürzung der Verjährung (Satz 1) bzw. der Ausschluss der Mängelansprüche (Satz 2) gilt nicht für Schäden wegen einer Verletzung des Lebens, des Körpers oder der Gesundheit oder solche Schäden, die durch uns oder durch unsere Erfüllungsgehilfen grob fahrlässig oder vorsätzlich verursacht worden sind.
(2) Offensichtliche Mängel an der Sache selbst oder an der Montageanleitung, soweit vorhanden, Falschlieferungen und Mengenabweichungen sind unverzüglich nach Feststellung des Mangels, spätestens aber 7 Arbeitstage nach Empfang der Auftragsgegenstände, schriftlich geltend zu machen. Zeigt sich später ein Mangel i.S. dieser Bestimmung, muss die Mängelanzeige sodann unverzüglich erfolgen.
(3) Ist die gelieferte Sache mangelhaft, werden wir nach unserer Wahl Mängel am Auftragsgegenstand beseitigen oder den Auftragsgegenstand ersetzen. Ersetzte Teile gehen in unser Eigentum über. Die Mehrkosten der Mängelbeseitigung oder Ersatzlieferung, die dadurch entstanden sind, dass der Besteller den Auftragsgegenstand nach der Lieferung an einen anderen Ort als den ursprünglichen Lieferort verbracht hat, übernehmen wir nicht, es sei denn, die Verbringung entspricht dem bestimmungsgemäßen Gebrauch.
(4) Haben wir die Mängelbeseitigung und Ersatzlieferung wegen unverhältnismäßiger Kosten verweigert, oder sollte die - gegebenenfalls mindestens 2-mal zu wiederholende - Mängelbeseitigung oder Ersatzlieferung endgültig fehlschlagen oder für den Besteller unzumutbar sein, kann dieser nach seiner Wahl Herabsetzung der Vergütung verlangen oder vom Vertrag zurücktreten, wenn der Mangel erheblich ist. Die weitergehenden Ansprüche des Bestellers richten sich nach § 10 (Haftung).
(5) Erweist sich eine Mängelrüge als unbegründet, so trägt der Besteller die durch unsere Inanspruchnahme entstandenen Kosten nach den zu diesem Zeitpunkt von uns allgemein berechneten Sätzen.
(6) Garantien betreffend der Beschaffenheit und/oder Haltbarkeit des Auftragsgegenstands sind nur wirksam, wenn wir eine schriftliche Garantierklärung abgeben.

§ 10 Haftung

(1) Die Haftung für Personenschäden richtet sich nach den gesetzlichen Bestimmungen.
(2) Sonstige Schadensersatzansprüche des Bestellers, die auf Verletzung unserer vertraglichen oder gesetzlichen Pflichten beruhen, sind ausgeschlossen. Insbesondere haften wir nicht für Schäden, die an dem Auftragsgegenstand selbst entstanden sind. Des Weiteren haften wir nicht für Folgeschäden, entgangenen Gewinn, oder sonstige Vermögensschäden.
(3) Vorgenannter Haftungsausschluss gilt nicht, wenn der Schaden durch uns oder durch unsere Erfüllungsgehilfen vorsätzlich oder grob fahrlässig verursacht worden ist. Wenn wir wesentliche Vertragspflichten verletzen, haften wir auch für leichte Fahrlässigkeit, es sei denn, es handelt sich um vertragsuntypische, nicht vorhersehbare Schäden.
(4) Haben wir einen Schaden, für welchen die Haftung nicht nach diesem Paragraphen ausgeschlossen ist, nur fahrlässig verursacht, ist die Haftung auf EUR 1.500.000,00 je Schadensfall und EUR 3.000.000,00 je Kalenderjahr insgesamt, für Vermögensschäden auf EUR 50.000,00 je Schadensfall und EUR 100.000,00 je Kalenderjahr insgesamt, beschränkt. Diese Haftungsbegrenzung gilt nicht für Personenschäden (Ziffer 1).
(5) Das Recht des Bestellers, vom Vertrag zurückzutreten, wird durch die vorstehenden Vorschriften nicht eingeschränkt. Dasselbe gilt für die Haftung nach dem Produkthaftungsgesetz.

§ 11 Schutzrechte / Verwahrung von Unterlagen

(1) An unseren Zeichnungen, Abbildungen, Skizzen, Mustern, sonstigen Unterlagen und Katalogen, behalten wir uns sämtliche Schutzrechte (bspw. Urheberrecht) vor. Die vorgenannten Unterlagen oder Muster dürfen ohne unsere Zustimmung, auch auszugsweise, nicht verbreitet, vervielfältigt oder veröffentlicht werden.
(2) Stellt uns der Besteller Unterlagen zur Verfügung, ist dieser verpflichtet, diese nach Beendigung des Auftrags zurückzunehmen. Wir bewahren diese Unterlagen nach Beendigung des Auftrags längstens 3 Monate auf.

§ 12 Unwirksamkeit einzelner Bestimmungen

Die Unwirksamkeit einzelner Bestimmungen dieser Geschäftsbedingungen berührt die Gültigkeit der übrigen Bestimmungen nicht.

§ 13 Rechtswahl, Erfüllungsort und Gerichtsstand

(1) Auf alle mit uns bestehenden Rechtsbeziehungen ist deutsches Recht anzuwenden. Deutsches Recht ist auch für die Anwendung dieser Allgemeinen Geschäftsbedingungen maßgebend. Die Anwendung des Übereinkommens der Vereinten Nationen vom 11.04.1980 über Verträge über den Warenkauf (CISG - "Wiener Kaufrecht") ist ausgeschlossen.
(2) Im Geschäftsverkehr mit Kaufleuten, Unternehmern, juristischen Personen des öffentlichen Rechts oder öffentlich-rechtlichen Sondervermögens ist 72336 Balingen für beide Teile Erfüllungsort und Gerichtsstand. Das gilt für alle gegenwärtigen und zukünftigen Ansprüche aus der Geschäftsverbindung, insbesondere auch für Klagen im Wechsel- und Urkundenprozess. Wir sind nach unserer Wahl auch berechtigt, am Hauptsitz des Bestellers zu klagen.

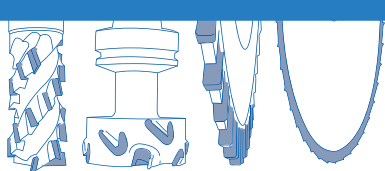

 **AKE Knebel GmbH & Co. KG**

Hölzlestraße 14 + 16
72336 Balingen

Telefon: +49 7433 261-0
E-Mail: info@ake.de

 **AKE Knebel GmbH & Co. KG**

Niederlassung Rietberg
Konrad-Adenauer-Straße 32
33397 Rietberg

Telefon: +49 5244 9 20 20
E-Mail: info@ake.de

 **AKE Knebel GmbH & Co. KG**

Niederlassung Prien
Am Mühlbach 6
83209 Prien

Telefon: +49 8051 96 56 78 0
E-Mail: info@ake.de



QR-Code scannen.
Boardline entdecken.

ake.de/video-boardline

BOARDLINE



www.ake.de



Instagram



YouTube



facebook

