

RENZELMANN

WERKZEUGTECHNIK



Renzelmann macht scharfe Sachen

Innovativ seit 1954

Zertifiziert nach DIN EN ISO 9001:2008

Wir verbinden.

Handel mit Handwerk

- Verkauf von Neuwerkzeugen und Werkzeugmaschinen
- Präzisions-Werkzeugschleiferei
- Schleiftechnik
- Herstellung von Sonderwerkzeugen
- Werkzeugreparatur

Wir sind Schneidwerkzeugmechaniker



jakob-präh-schule!
BERUFLICHE SCHULEN in BAD NEUSTADT a.d. SAALE

Wir können das.

Nutzen Sie unser Know-how

**Über 60 Jahre Erfahrung
in der Werkzeugtechnologie
für die Bearbeitung folgen-
der Materialien:**

- Metall (Stahl, Guss und NE-Metalle)
- Holz
- Kunststoffe
- Verbundwerkstoffe (GFK, CFK)
- Lebensmittel
- Papier
- Verpackung
- Baumaterialien (Beton, Stein usw.)
- Garten- und Landschaftsmaterialien



Dia-Formfräser

Wir sind die Spezialisten.

Im Werkzeughandel

Wir liefern Ihnen

- Metall- und Segmentkreissägeblätter
- Hartmetallkreissägeblätter für Stahl, NE-Metalle, Holz, Kunststoff und Verbundstoffe
- Holz-, Metall-, und Gasbetonbandsägeblätter
- Bohrwerkzeuge für Stahl, NE-Metalle, Holz, Kunststoff, Verbundstoffe
- Schneidplatten zum Drehen, Fräsen und Bohren
- Schneidplatten-Werkzeuge zum Drehen, Fräsen und Bohren
- Fräswerkzeuge für Stahl, NE-Metalle, Kunststoff, Verbundstoffe
- Kombinations-Fräsätze für Holz- und Kunststoffprofile (Fenster und Türen)
- Säge- und Fräsketten
- Stanzwerkzeuge
- Langmesser für Bleche, Holz, Kunststoff, Papier und Lebensmittel
- Diamantbestückte Fräs- und Sägwerkzeuge für Holz, NE-Metalle, Kunststoff, GFK und CFK

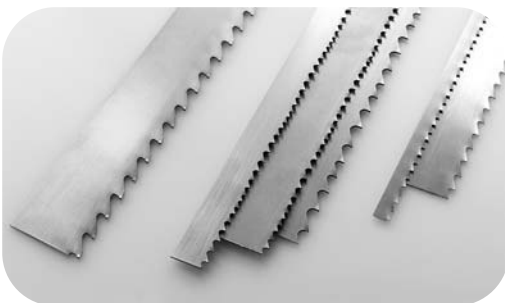

Bandsägeblätter



Messerarten



Kernbohrer

Wir sind die Individualisten.

Im Maschinenhandel

Bei uns finden Sie

■ für die Metallbearbeitung:

- Bandsägemaschinen
- Bohrmaschinen
- Entgratungsmaschinen
- Magnetkernbohrmaschinen
- Mikro-Dosieranlagen
- und vieles mehr

■ für die Holzbearbeitung:

- Vertikalsägen
- Tischkreissägen
- Kapp- und Gehrungssägen
- Bandsägemaschinen
- und vieles mehr



Mikro-Dosierautomat für Minimalmengenschmierung



mit Druckluftantrieb

Professionelle Magnetkernbohrtechnik



Wir sind die Profis.

Für Ihre Werkzeuge zum Zerspanen — Schneiden — Stanzen

Werkzeugservice

Auch die beste Schneide wird einmal stumpf. Hier sorgen wir für den perfekten Nachschliff.

Unser Serviceangebot enthält die Abholung und Rücklieferung Ihrer Werkzeuge, welche von unseren qualifizierten Schneidwerkzeugmechanikern auf hochmodernen Maschinen fachgerecht instandgesetzt werden.

Zertifizierte Beschichtungsexperten geben den geschärften Werkzeugen die optimale Schicht für den effektiven Einsatz bei maximaler Prozesssicherheit.



Wir machen das.

Ihre Sonderwerkzeuge

Wir fertigen Sonderwerkzeug nach Ihren Wünschen. Anhand Ihrer Skizze oder Zeichnung finden wir die Lösung für Ihr Werkzeug zum Bohren, Fräsen, Senken und Schneiden.

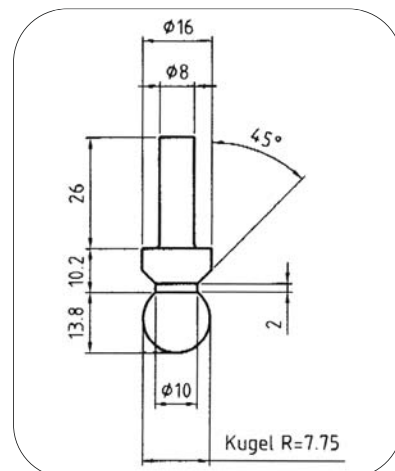
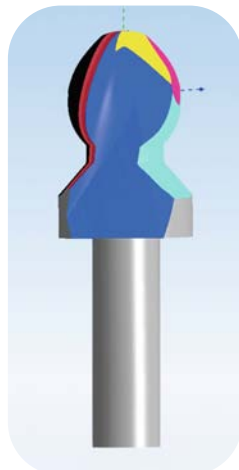
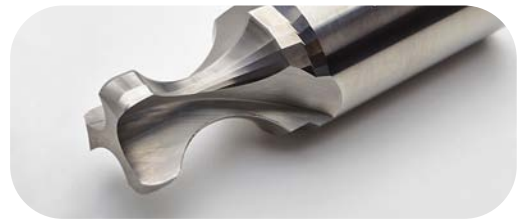
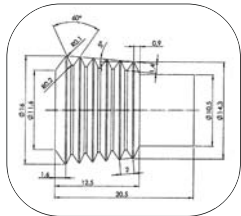
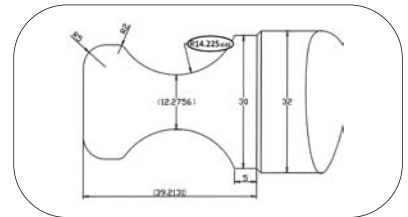
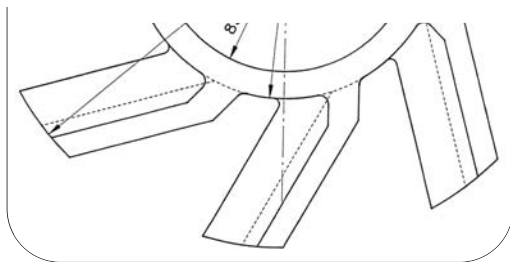

Wir zeigen, was wir können.

Im Leistungsbereich hinsichtlich Werkzeugabmessungen

Schärfen von Zerspanungswerkzeugen

- Fräswerkzeuge ab \varnothing 3 mm
- Rundlaufgenauigkeit max. 0,005 mm
- Bohrwerkzeuge ab \varnothing 0,5 mm bis \varnothing 100 mm
- Metall- und Segmentkreissägeblätter
ab \varnothing 55 mm bis \varnothing 1250 mm
- Vollhartmetallkreissägeblätter ab \varnothing 55 mm
- CV-Kreissägeblätter ab \varnothing 100 mm
bis \varnothing 1000 mm
- HM-Kreissägeblätter ab \varnothing 100 mm
bis \varnothing 800 mm
- Holz-Bandsägeblätter bis 7000 mm Länge
und 40 mm Breite
- Sägeketten bis 4800 mm Länge
- Langmesser bis 3300 mm Länge (Blechscheren- und Papierschnidmesser)
- Drehbankspitzen bis MK6

Wir sind schnell.

Nutzen Sie unseren Express-Schleifservice



Wir kümmern uns auch darum.

Reparatur von schadhaften Werkzeugen

- Segmentkreissägeblätter: Segmente erneuern, Stammblatt richten und spannen
- Bandsägen: schweißen
- HM-Kreissägeblätter: Zahnträger erneuern, Zähne erneuern, Stammblatt richten und spannen
- Diamantbohrkronen: Diamantsegmente neu aufsetzen
- Diamant-Fräswerkzeuge und Sägeblätter: Schneidplatten bzw. Zähne erneuern
- Schneidwalzen: schärfen und neu gummieren
- Wendeplattenwerkzeuge: Plattensitze und Grundkörper instandsetzen



Schneidwalze vorher ...



... und nachher



vorher



nachher



neues Segment

Wir über uns.

Unsere Leistungen

Renzelmann Werkzeugtechnik ist ein etablierter Anbieter im Bereich Werkzeugtechnik. Die Firma hat ihren Ursprung in einem 1954 gegründeten Maschinenhandel.

Renzelmann Werkzeugtechnik begleitet viele Kunden aus Industrie und Handwerk schon seit Jahrzehnten. Dank enger Zusammenarbeit und aktueller Technik gelingen immer effizientere Lösungen zum Bearbeiten von Metallen, Hölzern, Kunststoffen, GFK, CFK, Papieren, Gesteinen oder Nahrungsmitteln.

Seit 1988 sind wir Mitglied im Fachverband Deutscher Präzisions-Werkzeugschleifer e. V.



Seit dem Jahr 2010 ist das Qualitätsmanagement des Unternehmens nach DIN EN ISO 9001:2008 zertifiziert.



Renzelmann Werkzeugtechnik versorgt seine Kunden mit Werkzeugen zum Schneiden und Zerspanen sowie mit entsprechenden Werkzeugmaschinen und Zubehör.

Neben Neuwerkzeugen verschiedener Marken bietet Renzelmann Werkzeugtechnik die Instandsetzung mittels moderner Schleif- und Oberflächentechnik sowie die Fertigung von Sonderwerkzeugen an.

Das Unternehmen unterstützt seine Kunden bei folgenden Trennverfahren:

- **Spanen:** Drehen, Bohren, Senken, Reiben, Fräsen, Hobeln, Stoßen, Räumen, Sägen und Meißeln
- **Zerteilen:** Scher- und Messerschneiden

Wir sind nicht allein.

Unsere Netzwerkpartner



FDPW

Fachverband Deutscher
Präzisions-Werkzeugschleifer

Fachverband Deutscher Präzi-
sions-Werkzeugschleifer **FDPW**



FDPW

Fachakademie der
Schneid- und Schleiftechnik

Fachakademie der
Schneid- und Schleiftechnik



IWT
Stiftung Institut
für Werkstofftechnik
Bremen

Stiftung Institut für Werkstofftechnik **IWT**



Gesellschaft für Fertigungstechnik
und Entwicklung Schmalkalden **GFE**

RENZELMANN

WERKZEUGTECHNIK



J. & G. Renzelmann GmbH • Kleiner Ort 6 • 28357 Bremen
Tel. 0421 20 76 40 • Fax 0421 20 76 419 • www.renzelmann.de • info@renzelmann.de